

- I** MANUALE DI USO E MANUTENZIONE
- GB** OPERATOR'S INSTRUCTION BOOK
- F** MANUEL D'UTILISATION ET D'ENTRETIEN
- E** MANUAL DE INSTRUCCIONES
- P** MANUAL DE INSTRUÇÕES
- RUS** РУКОВОДСТВО ПО ЭКСПЛУАТАЦИИ И ОБСЛУЖИВАНИЮ
- UA** ПОСІБНИК З ЕКСПЛУАТАЦІЇ ТА ТЕХНІЧНОГО ОБСЛУГОВУВАННЯ
- SRB** UPUTSTVO ZA UPOTREBU I ODRŽAVANJE



**I****INTRODUZIONE****ISTRUZIONI ORIGINALI**

Per un corretto impiego del decespugliatore e per evitare incidenti, non iniziate il lavoro senza aver letto questo manuale con la massima attenzione. Troverete su questo manuale le spiegazioni di funzionamento dei vari componenti e le istruzioni per i necessari controlli e per la manutenzione.  
**N.B. Le descrizioni e le illustrazioni contenute nel presente manuale si intendono non rigorosamente impegnative. La Ditta si riserva il diritto di apportare eventuali modifiche senza impegnarsi ad aggiornare di volta in volta questo manuale.**

**GB****INTRODUCTION****TRANSLATION OF ORIGINAL INSTRUCTIONS**

To correctly use the brush cutter and prevent accidents, do not start work without having first carefully read this manual. You will find explanations concerning the operation of the various parts plus instructions for necessary checks and relative maintenance.

**Note: Illustrations and specifications in this manual may vary according to Country requirements and are subject to change without notice by the manufacturer.**

**F****INTRODUCTION****TRADUCTION DES INSTRUCTIONS ORIGINALES**

Pour un emploi correct de la débroussaileuse et pour éviter les accidents, ne pas commencer le travail sans avoir d'abord lu attentivement le manuel. Vous trouverez les descriptions du fonctionnement des divers composants et les instructions pour les contrôles nécessaires et pour l'entretien.

**N.B. Les descriptions et les illustrations contenues dans ce manuel n'engagent pas rigoureusement le constructeur. La société se réserve le droit d'apporter d'éventuelles modifications sans devoir mettre à jour à chaque fois le manuel.**

**E****INTRODUCCION****TRADUCCIÓN DE LAS INSTRUCCIONES ORIGINALES**

Para una correcta utilización de la desbrozadora y para evitar incidentes, no empiece a trabajar sin haber leído atentamente este manual. Ud. encontrará las explicaciones de funcionamiento de los diferentes componentes y las instrucciones para el control y mantenimiento de la desbrozadora. **P.D. Las descripciones contenidas en el presente manual no se consideran rigurosamente obligatorias. La empresa se reserva el derecho de aportar eventuales modificaciones sin obligarse a poner al día este manual.**

**P****INTRODUÇÃO****TRADUÇÃO DAS INSTRUÇÕES ORIGINAIS**

Para um emprego correcto da roçadora e para evitar os acidentes, não iniciar o trabalho sem ler com atenção este manual. O índice ajudará a encontrar a página do manual onde se encontram as descrições de funcionamento dos diversos componentes e as instruções para o necessário controle e para a manutenção da roçadora.

**N.B. As descrições e as ilustrações contidas neste manual não se consideram rigorosamente obrigatórias. A empresa reservase ao direito de eventuais modificações sem ter de pôr em dia o presente manual.**

**RUS****ВВЕДЕНИЕ****ПЕРЕВОД ОРИГИНАЛЬНЫХ ИНСТРУКЦИЙ**

Для правильного использования кустореза, во избежание несчастных случаев, нельзя начинать работу без тщательного изучения настоящей инструкции. Вы найдете здесь пояснения относительно некоторых частей кустореза, а также инструкции по необходимому проверкам и обслуживанию.

**ВНИМАНИЕ: Иллюстрации и спецификации в данной инструкции могут быть без уведомления изменены производителем в соответствии с требованиями страны, где производится продажа настоящего изделия.**

**UA****ВСТУП****ПЕРЕКЛАД ОРИГІНАЛЬНИХ ІНСТРУКЦІЙ**

Для правильного використання мотококси та запобігання нещасним випадкам не починайте роботу, попередньо уважно не прочитавши цей посібник. У цьому посібнику викладені пояснення щодо роботи різних компонентів та інструкції щодо необхідних перевірок і операцій технічного обслуговування.

**ЗАУВАЖЕННЯ** Описи та ілюстрації, що містяться в цій інструкції, не вважаються директивними. Виробник залишає за собою право вносити зміни, не беручи зобов'язання щодо оновлення цього посібника.

**SRB****UVOD****ORIGINALNA UPUTSTVA**

Za pravilnu primenu trimera i da bi se sprečile nezgode, ne počinjte sa radom ako pre toga niste maksimalno pažljivo pročitali ovaj priručnik. U ovom priručniku pronaći ćete objašnjenja o funkcionisanju raznih sastavnih delova i uputstva za neophodne kontrole i za održavanje.

**NAPOMENA: Opisi i ilustracije, koji se nalaze u ovom Uputstvu, nisu strogo obavezujući. Proizvođač zadržava pravo da izvrši eventualne izmene, bez obaveze da ih s vremena na vreme ažurira u ovom Uputstvu.**

**ATTENZIONE !!!****RISCHIO DI DANNO Uditivo**

NELLE NORMALI CONDIZIONI DI UTILIZZO, QUESTA MACCHINA  
 PUO' COMPORTARE, PER L'OPERATORE  
 ADDETTO, UN LIVELLO DI ESPOSIZIONE PERSONALE  
 GIORNALIERO A RUMORE PARI O SUPERIORE A

**85 dB (A)****WARNING !!!****RISK OF DAMAGING HEARING**

IN NORMAL CONDITIONS OF USE, THIS MACHINE  
 MAY INVOLVE A DAILY LEVEL OF PERSONAL  
 EXPOSURE TO NOISE FOR THE OPERATOR EQUAL  
 TO OR GREATER THAN

**85 dB (A)****ATTENTION !!!****DANGER D'ATTEINTE A L'OUÏE**

L'OPERATEUR UTILISANT NORMALEMENT  
 CETTE MACHINE PEUTS S'EXPOSER  
 QUOTIDIENNEMENT A UN BRUIT EGAL  
 OU DEPASSANT

**85 dB (A)****ATENCIÓN !!!****RIESGO DE DAÑO AUDITIVO**

EN NORMALES CONDICIONES DE UTILIZACIÓN,  
 ESTA MAQUINA PUEDE TOLERAR PARA EL OPERADOR  
 ENCARGADO, UN NIVEL DE EXPOSICIÓN  
 DIARIO A RUIDO EQUIVALENTE O SUPERIOR A

**85 dB (A)****ATENÇÃO !!!****RISCO DE PREJUÍZO AUDITIVO**

NAS NORMAIS CONDIÇÕES DE UTILIZAÇÃO,  
 ESTA MÁQUINA PODE COMPORTAR PARA O OPERADOR  
 ENCARRREGADO UM NÍVEL DE EXPOSIÇÃO PESSOAL  
 DIÁRIA AO RUIDO IGUAL OU SUPERIOR A

**85 dB (A)****ВНИМАНИЕ!!!****ОПАСНОСТЬ ПОВРЕЖДЕНИЯ СЛУХА**

При нормальных условиях эксплуатации уровень  
 шума от этой машины превышает

**85 dB (A)**

используйте защитные средства

**УВАГА!!!****РИЗИК ПОШКОДЖЕННЯ  
ОРГАНІВ СЛУХУ**

ЗА НОРМАЛЬНИХ УМОВ ВИКОРИСТАННЯ ОПЕРАТОР ЦЬОЇ  
 МАШИНИ МОЖЕ ЩОДНЯ ПІДДАВАТИСЯ ВПЛИВУ ШУМУ,  
 РІВЕНЬ ЯКОГО ДОРІВНЮЄ АБО ПЕРЕВИЩУЄ

**85 dB (A)****PAŽNJA!!!****RIZIK OD OŠTEĆENJA SLUHA**

U NORMALNIM USLOVIMA KORIŠĆENJA, OVA MAŠINA MOŽE  
 ODGOVORNOG RUKOVAOCA DA IZLOŽI NIVOU LIČNOG I  
 DNEVNOG IZLAGANJA BUCI VEĆEM ILI JEDNAKOM

**85 dB (A)**

<b>I INDICE</b>		<b>P INDICE</b>	
INTRODUZIONE _____	2	UTILIZZO _____	30
SPIEGAZIONE SIMBOLI E AVVERTENZE DI SICUREZZA _____	4	MANUTENZIONE _____	46
COMPONENTI DEL DECESPUGLIATORE _____	6	RIMESSAGGIO _____	56
NORME DI SICUREZZA _____	8	DATI TECNICI _____	58
ASSEMBLAGGIO _____	14	DICHIARAZIONE DI CONFORMITÀ _____	62
AVVIAMENTO _____	20	TABELLA DI MANUTENZIONE _____	64
ARRESTO MOTORE _____	30	RISOLUZIONE DEI PROBLEMI _____	67
		CERTIFICATO DI GARANZIA _____	70
<b>GB INDEX</b>		<b>RUS СОДЕРЖАНИЕ</b>	
INTRODUCTION _____	2	ВВЕДЕНИЕ _____	2
EXPLANATION OF SYMBOLS AND SAFETY WARNINGS _____	4	ЗНАЧЕНИЕ ПРЕДУПРЕДИТЕЛЬНЫХ СИМВОЛОВ И ПРАВИЛА БЕЗОПАСНОСТИ _____	4
BRUSH CUTTER COMPONENTS _____	6	ДЕТАЛИ БЕНЗОКОСЫ _____	6
SAFETY PRECAUTION _____	8	МЕРЫ ПРЕДОСТОРОЖНОСТИ _____	11
ASSEMBLY _____	14	СБОРКА _____	15
STARTING _____	20	ВКЛЮЧЕНИЕ _____	21
STOPPING THE ENGINE _____	30	ОСТАНОВКА ДВИГАТЕЛЯ _____	31
USE _____	30	ПРАВИЛА ПОЛЬЗОВАНИЯ _____	31
MAINTENANCE _____	46	ТЕХНИЧЕСКОЕ ОБСЛУЖИВАНИЕ _____	47
STORAGE _____	56	ХРАНЕНИЕ _____	57
TECHNICAL DATA _____	58	ТЕХНИЧЕСКИЕ ХАРАКТЕРИСТИКИ _____	58
DECLARATION OF CONFORMITY _____	62	ЗАЯВЛЕНИЕ О СООТВЕТСТВИИ _____	62
MAINTENANCE CHART _____	64	ТАБЛИЦА ТЕХОБСЛУЖИВАНИЯ _____	66
TROUBLE SHOOTING CHART _____	67	ПОИСК И УСТРАНЕНИЕ НЕИСПРАВНОСТЕЙ _____	69
WARRANTY CERTIFICATE _____	70	ГАРАНТИЙНЫЙ СЕРТИФИКАТ _____	71
<b>F INDEX</b>		<b>UA ЗМІСТ</b>	
INTRODUCTION _____	2	ВСТУП _____	2
EXPLICATION DES SYMBOLES ET REGLES DE SECURITE _____	4	ПОЯСНЕННЯ СИМВОЛІВ ТА ЗАСТЕРЕЖЕННЯ З ТЕХНІКИ БЕЗПЕКИ _____	4
COMPOSANTS DE LA DEBROUSSAILLEUSE _____	6	КОМПОНЕНТИ МОТОКОСИ _____	6
NORMES DE SECURITE _____	9	ТЕХНІЧНІ ХАРАКТЕРИСТИКИ _____	58
ASSEMBLAGE _____	14	ПРАВИЛА ТЕХНІКИ БЕЗПЕКИ _____	72
MISE IN ROUTE _____	20	ЗАХИСНИЙ ОДЯГ _____	73
ARRET DU MOTEUR _____	30	СКЛАДАННЯ _____	74
UTILISATION _____	30	ПОПЕРЕДНІ ОПЕРАЦІЇ _____	76
ENTRETIEN _____	46	ЗАПУСК _____	77
REMISSAGE _____	56	ЗУПИНКА ДВИГУНА _____	81
DONNEES TECHNIQUES _____	58	ПРАВИЛА ЕКСПЛУАТАЦІЇ _____	81
DECLARATION DE CONFORMITÉ _____	62	ТЕХНІЧНЕ ОБСЛУГОВУВАННЯ _____	85
TABLEAU D'ENTRETIEN _____	65	ТЕХНІЧНЕ ОБСЛУГОВУВАННЯ - ТРАНСПОРТУВАННЯ _____	88
RÉSOLUTION DES PROBLÈMES _____	68	ЗБЕРІГАННЯ _____	89
CERTIFICAT DE GARANTIE _____	70	ДЕКЛАРАЦІЯ ПРО ВІДПОВІДНІСТЬ _____	90
		ТАБЛИЦЯ ТЕХНІЧНОГО ОБСЛУГОВУВАННЯ _____	91
		УСУНЕННЯ НЕСПРАВНОСТЕЙ _____	91
		ГАРАНТИЙНИЙ СЕРТИФИКАТ _____	92
<b>E INDICE</b>		<b>SRB INDEKS</b>	
INTRODUCCION _____	2	UVOD _____	2
EXPLICACION SIMBOLOS Y AVERTENCIAS DE SEGURIDAD _____	4	OBJAŠNJENJE SIMBOLA I SIGURNOSNIH UPOZORENJA _____	4
COMPONENTES DE LA DESBROZADORA _____	6	KOMPONENTE TRIMERA _____	6
NORMAS DE SEGURIDAD _____	10	ТЕХНІЧКИ ПОДАЦИ _____	58
MONTAJE _____	15	BEZBEDNOSNE NORME _____	93
PUESTA EN MARCHA _____	21	ZAŠTITNA ODEĆA _____	94
PARADA DEL MOTOR _____	31	MONTAŽA _____	95
UTILIZACION _____	31	PRELIMINARNE RADNJE _____	97
MANTENIMIENTO _____	47	POKRETANJE _____	98
ALMACENAJE _____	57	ZAUSTAVLJANJE MOTORA _____	103
DATOS TECNICOS _____	58	KORIŠĆENJE _____	103
DECLARACION DE CONFORMIDAD _____	62	ODRŽAVANJE _____	107
TABLA DE MANTENIMIENTO _____	65	ODRŽAVANJE - TRANSPORT _____	110
RESOLUCIÓN DE PROBLEMAS _____	68	SKLADIŠTENJE _____	111
CERTIFICADO DE GARANTIA _____	71	IZJAVA O USAGLAŠENOSTI _____	112
		TABELA ODRŽAVANJA _____	113
		REŠENJE PROBLEMA _____	113
		GARANTNI LIST _____	114

- I** SPIEGAZIONE SIMBOLI E AVVERTENZE DI SICUREZZA
- GB** EXPLANATION OF SYMBOLS AND SAFETY WARNINGS
- F** EXPLICATION DES SYMBOLES ET REGLES DE SECURITE
- E** EXPLICACION SIMBOLOS Y ADVERTENCIAS DE SEGURIDAD

- P** EXPLIÇÃO DE SIMBOLOS E ADVERTENCIAS DE SEGURANÇA
- RUS** ОБЪЯСНЕНИЕ СИМВОЛОВ И МЕРЫ ПРЕДОСТОРОЖНОСТИ
- UA** ПОЯСНЕННЯ СИМВОЛІВ ТА ЗАСТЕРЕЖЕННЯ З ТЕХНІКИ БЕЗПЕКИ
- SRB** OBJAŠNJENJE SIMBOLA I SIGURNOSNIH UPOZORENJA

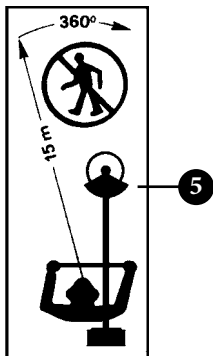

- I**
  - 1 - Leggere il libretto uso e manutenzione prima di utilizzare questa macchina.
  - 2 - Indossare casco, occhiali e cuffie di protezione.
  - 3 - Portare calzature di protezione e guanti usando dischi metallici o di plastica.
  - 4 - Prestare attenzione al lancio di oggetti.
  - 5 - Tenere persone lontane 15 m.
  - 6 - Fare particolare attenzione al fenomeno del contraccolpo. Può essere pericoloso.

- GB**
  - 1 - Read operator's instruction book before operating this machine.
  - 2 - Wear head, eye and ear protection.
  - 3 - Wear strong boots and gloves when cutting with metal or plastic blades.
  - 4 - Be aware that objects can be thrown.
  - 5 - Keep bystanders away 15 m.
  - 6 - Warning! Kickback it's danger.

- F**
  - 1 - Lire le manuel avant d'utiliser cette machine.
  - 2 - Vêtir casque, visière et protège-oreilles.
  - 3 - Porter chaussures de protection et gants quand on utilise disques métalliques ou de plastique.
  - 4 - Prêter d'attention au lancement d'objets.
  - 5 - Personne doit approcher à moins de 15 m.
  - 6 - Portez une attention particulière aux phénomènes de rebond.

- E**
  - 1 - Antes de utilizar esta maquina, leer el manual de instrucciones.
  - 2 - Llevar casco, gafas y auriculares de proteccion.
  - 3 - Utilizar calzado de seguridad y guantes cuando se utilizan discos metálicos o de plástico.
  - 4 - ¡Atención! Posible expulsión de objetos.
  - 5 - La gente a más de 15 m.
  - 6 - ¡Atencion! Advertencia sobre el peligro de sacudida.

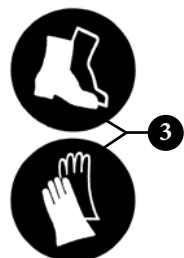

- P**
  - 1 - Antes de utilizar a máquina, leia o manual de instruções.
  - 2 - Usar capacete, botas, macaço e protetor auricular.
  - 3 - Utilize calçado protector e luvas quando manejar discos metálicos ou de plástico.
  - 4 - Preste atenção ao lançamento de objectos.
  - 5 - Manter as pessoas a 15 m de distância.
  - 6 - Tenha em particular atenção o efeito de contracolpe. Pode ser muito perigoso.

- RUS**
  - 1 - Перед эксплуатации машины прочтите руководство по эксплуатации.
  - 2 - Наденьте каску, защитные очки и наушники.
  - 3 - Наденьте защитные обувь и перчатки при работе с металлическими или пластмассовыми дисками.
  - 4 - Обратите внимание на метание предметов.
  - 5 - Держите посторонних на расстоянии не менее 15 м.
  - 6 - Уделяйте особое внимание явлению отдачи. Она может быть опасной.

- UA**
  - 1 - Прочитайте посібник з експлуатації та технічного обслуговування перед початком використання цієї машини.
  - 2 - Використовуйте захисну каску, окуляри та навушники.
  - 3 - Використовуйте захисне взуття та рукавиці під час роботи з металевими або пластиковими дисками.
  - 4 - Увага: небезпека викиду предметів.
  - 5 - Тримайте сторонніх на віддалі 15 м.
  - 6 - Зверніть особливу увагу на явище відбою. Воно може бути небезпечним.

- SRB**
  - 1 - Pre korišćenja ove mašine pročitajte knjižicu za upotrebu i održavanje.
  - 2 - Nosite šlem, naočare i zaštitnike za uši.
  - 3 - Nosite zaštitnu obuću i rukavice dok koristite metalne ili plastične diskove.
  - 4 - Obratite pažnju na odbacivanje predmeta.
  - 5 - Držite ljude na udaljenosti od 15 m.
  - 6 - Naročitu pažnju posvetite pojavi povratnog udarca. Može biti opasan.

- I** SPIEGAZIONE SIMBOLI E AVVERTENZE DI SICUREZZA
- GB** EXPLANATION OF SYMBOLS AND SAFETY WARNINGS
- F** EXPLICATION DES SYMBOLES ET REGLES DE SECURITE
- E** EXPLICACION SIMBOLOS Y ADVERTENCIAS DE SEGURIDAD

- P** EXPLIÇÃO DE SIMBOLOS E ADVERTENCIAS DE SEGURANÇA
- RUS** ОБЪЯСНЕНИЕ СИМВОЛОВ И МЕРЫ ПРЕДОСТОРОЖНОСТИ
- UA** ПОЯСНЕННЯ СИМВОЛІВ ТА ЗАСТЕРЕЖЕННЯ З ТЕХНІКИ БЕЗПЕКИ
- SRB** OBJAŠNJENJE SIMBOLA I SIGURNOSNIH UPOZORENJA

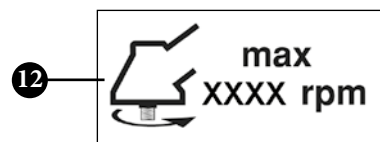
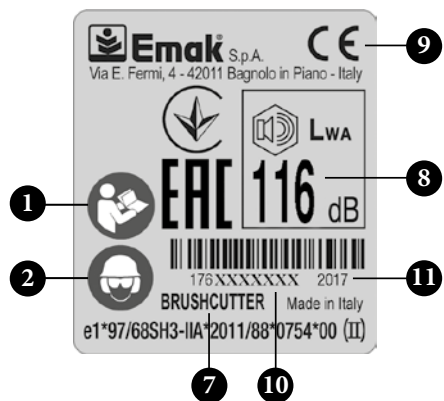

- I** 7 - Tipo di macchina: DECESPUGLIATORE.
- 8 - Livello di potenza acustica garantita.
- 9 - Marchio CE di conformità.
- 10 - Numero di serie.
- 11 - Anno di fabbricazione.
- 12 - Massima velocità dell'albero di uscita. (numero di giri al minuto).
- 13 - Bulbo primer.

- GB** 7 - Type of machine: BRUSH CUTTER.
- 8 - Guaranteed sound power level.
- 9 - CE conformity marking.
- 10 - Serial number.
- 11 - Year of manufacture.
- 12 - Max. speed of output shaft, RPM.
- 13 - Primer bulb.

- F** 7 - Type de machine : DEBROUSSAILLEUSE.
- 8 - Niveau de puissance acoustique garanti.
- 9 - Label CE de conformité.
- 10 - Numéro de série.
- 11 - Année de fabrication.
- 12 - Vitesse maximale de l'arbre de sortie, en tr/min.
- 13 - Pompe primer.

- E** 7 - Tipo de máquina: DESBROZADORA.
- 8 - Nivel de potencia acústica garantizado.
- 9 - Marcha CE de conformidad.
- 10 - Número de serie.
- 11 - Año de fabricación.
- 12 - Velocidad máxima en el eje de salida, RPM.
- 13 - Burbuja primer.

- P** 7 - Tipo de máquina: ROÇADORA
- 8 - Nivel potencia acústica garantido
- 9 - Marca CE de conformidade
- 10 - Número de série
- 11 - Ano de fabrico.
- 12 - Velocidade máx. do veio de saída, RPM.
- 13 - Bulbo primer.

- RUS** 7 - Тип машины: БЕНЗОКОСЫ
- 8 - Гарантированный уровень акустической мощности
- 9 - Марка соответствия требованиям CE
- 10 - Серийный номер
- 11 - Год изготовления.
- 12 - Максимальная частота вращения выходного вала, об/мин.
- 13 - Кнопка подсасывающего насоса.

- UA** 7 - Тип машини: МОТОКОСА.
- 8 - Гарантований рівень звукової потужності.
- 9 - Маркування відповідності CE.
- 10 - Серійний номер.
- 11 - Рік виготовлення.
- 12 - Максимальна частота обертів вихідного валу. (кількість обертів на хвилину).
- 13 - Кнопка праймера.

- SRB** 7 - Tip mašine: TRIMER.
- 8 - Nivo garantovane jačine zvuka.
- 9 - Oznaka CE usaglašenosti.
- 10 - Serijski broj.
- 11 - Godina proizvodnje.
- 12 - Maksimalna brzina izlaznog vratila. (broj obrtaja u minuti).
- 13 - Pumpica za istiskivanje vazduha.

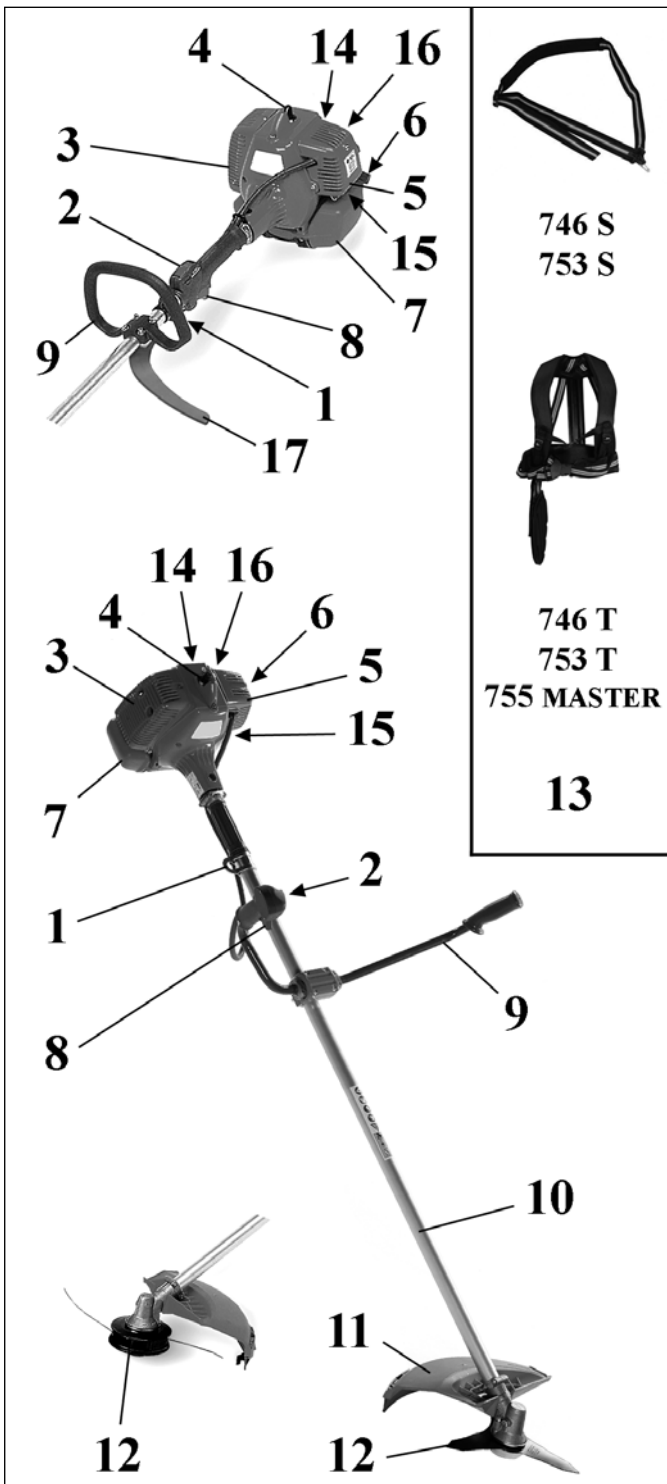

### I COMPONENTI DEL DECESPUGLIATORE

- |                                |                                    |
|--------------------------------|------------------------------------|
| 1 - Attacco cinghiaggio        | 10 - Tubo di trasmissione          |
| 2 - Interruttore di massa      | 11 - Protezione di sicurezza       |
| 3 - Protezione marmitta        | 12 - Disco/Testina a fili di nylon |
| 4 - Candela                    | 13-Cinghiaggio                     |
| 5 - Filtro aria                | 14 - Impugnatura d'avviamento      |
| 6 - Tappo serbatoio carburante | 15 - Bulbo primer                  |
| 7 - Serbatoio carburante       | 16 - Leva starter                  |
| 8 - Leva acceleratore          | 17 - Barriera di sicurezza         |
| 9 - Impugnatura                |                                    |

### GB BRUSH CUTTER COMPONENTS

- |                        |                            |
|------------------------|----------------------------|
| 1 - Harness attachment | 10 - Shaft arm             |
| 2 - On/off switch      | 11 - Curved guard          |
| 3 - Muffler guard      | 12 - Blade/Nylon line head |
| 4 - Spark plug         | 13-Harness                 |
| 5 - Air filter         | 14 - Starter Handle        |
| 6 - Fuel tank cap      | 15 - Purge Bulb            |
| 7 - Fuel tank          | 16 - Choke Lever           |
| 8 - Throttle lever     | 17 - Safety boom           |
| 9 - Handle             |                            |

### F COMPOSANT DE LA DEBROUSSAILLEUSE

- |                                       |                                  |
|---------------------------------------|----------------------------------|
| 1 - Système à courroie                | 8 - Levier de l'accélérateur     |
| 2 - Interrupteur d'arrêt du moteur    | 9 - Poignée                      |
| 3 - Protection du pot d'échappement   | 10 - Tuyau de transmission       |
| 4 - Bougie                            | 11 - Protection de sécurité      |
| 5 - Filtre à air                      | 12 - Disque/Tête a fils de nylon |
| 6 - Bouchon du réservoir de carburant | 13- Harnais                      |
| 7 - Réservoir de carburant            | 14 - Poignée du lanceur          |
|                                       | 15 - Poire d'amorçage            |
|                                       | 16 - Levier de starter           |
|                                       | 17-Barrière de sécurité          |

### E COMPONENTES DE LA DESBROZADORA

- |                                     |                                       |
|-------------------------------------|---------------------------------------|
| 1 - Conexión del correaje           | 10 - Tubo de transmisión              |
| 2 - Interruptor de parada del motor | 11 - Protección                       |
| 3 - Protección del silenciador      | 12 - Disco/Cabezal con hilos de nylon |
| 4 - Bujía                           | 13- Arnés                             |
| 5 - Filtro de aire                  | 14 - Empuñadura del motor de arranque |
| 6 - Tapón depósito combustible      | 15 - Pera de purga                    |
| 7 - Depósito combustible            | 16 - Palanca de estrangulación        |
| 8 - Palanca del acelerador          | 17 - Barra de seguridad               |
| 9 - Empuñadura                      |                                       |

### P COMPONENTES DA ROÇADORA

- |                                      |                                   |
|--------------------------------------|-----------------------------------|
| 1 - Sistema de correia               | 9 - Punho                         |
| 2 - Interruptor de paragem do motor  | 10 - Tubo de transmissão          |
| 3 - Protecção da panela de escape    | 11 - Protecção                    |
| 4 - Vela                             | 12 - Disco/Cabeça de fio de nylon |
| 5 - Filtro de ar                     | 13-Sistema de suporte             |
| 6 - Tampa do depósito de combustível | 14 - Pega do cordão de arranque   |
| 7 - Depósito de combustível          | 15 - Botão de purga               |
| 8 - Alavanca de acelerador           | 16 - Alavanca de arranque         |
|                                      | 17 - Barra de segurança           |

### RUS ДЕТАЛИ БЕНЗОКОСЫ

- |                                  |                               |
|----------------------------------|-------------------------------|
| 1 - Одиночный или двойной ремень | 10 - Удлинитель               |
| 2 - Выключатель ON/OFF           | 11 - Защитный чехол           |
| 3 - Крышка глушителя             | 12 - Лезвие (бобина с леской) |
| 4 - Модель                       | 13 - Ремни                    |
| 5 - Воздушный фильтр             | 14 - Ручка стартера           |
| 6 - Крышка топливного бака       | 15 - Кнопка праймера          |
| 7 - Топливный бак                | 16 - Рычаг воздушной заслонки |
| 8 - Рукоятка запуска             | 17 - Защита от обратного хода |
| 9 - Ручка                        |                               |

### UA КОМПОНЕНТИ МОТОКОСИ

- |                           |                                     |
|---------------------------|-------------------------------------|
| 1 - Кріплення ременя      | 10 - Штанга передатного валу        |
| 2 - Вимикач маси          | 11 - Захисний щиток                 |
| 3 - Захист глушника       | 12 - Диск/головка з нейловою ліскою |
| 4 - Свічка запалювання    | 13 - Ремінь                         |
| 5 - Повітряний фільтр     | 14 - Ручка запуску                  |
| 6 - Кришка паливного бака | 15 - Кнопка праймера.               |
| 7 - Паливний бак          | 16 - Важіль стартера                |
| 8 - Важіль акселератора   | 17 - Захисний бар'єр                |
| 9 - Рукоятка              |                                     |

### SRB KOMPONENTE TRIMERA

- |                            |                                      |
|----------------------------|--------------------------------------|
| 1 - Pričvršćivanje uprtača | 11 - Bezbednosni štitnik             |
| 2 - Prekidač mase          | 12 - Glava sa najlonskim nitima      |
| 3 - Zaštita izduvnog lonca | 13 - Uprtač                          |
| 4 - Svećica                | 14 - Ručka za pokretanje             |
| 5 - Filter za vazduh       | 15 - Pumpica za istiskivanje vazduha |
| 6 - Čep rezervoara goriva  | 16 - Ručica startera                 |
| 7 - Rezervoar goriva       | 17 - Bezbednosna barijera            |
| 8 - Ručica gasa            |                                      |
| 9 - Ručka                  |                                      |
| 10 - Cev prenosna          |                                      |



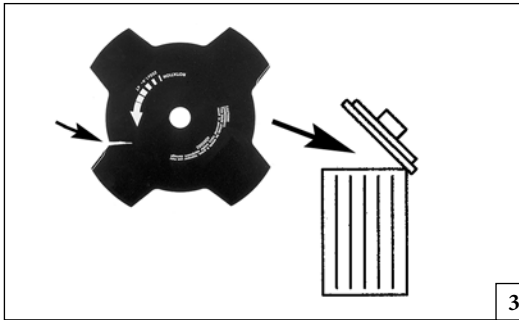
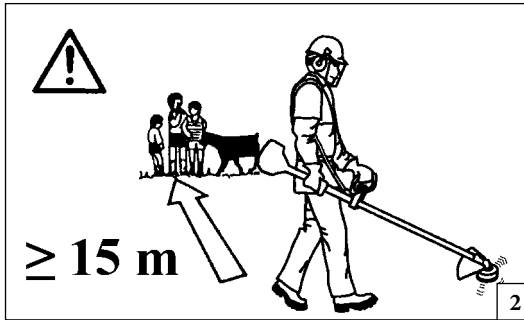
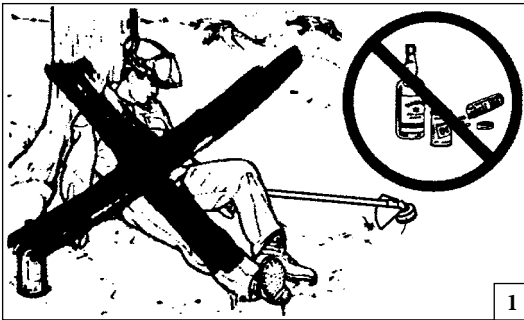

Italiano	English
----------	---------

NORME DI SICUREZZA	SAFETY PRECAUTIONS
--------------------	--------------------



- ⚠ ATTENZIONE - Il decespugliatore, se ben usato, è uno strumento di lavoro rapido, comodo ed efficace; se usato in modo non corretto o senza le dovute precauzioni potrebbe diventare un attrezzo pericoloso. Perché il vostro lavoro sia sempre piacevole e sicuro, rispettare scrupolosamente le norme di sicurezza qui riportate e nel corso del manuale.**
  - ⚠ ATTENZIONE: Il sistema di accensione della vostra unità, produce un campo elettromagnetico di intensità molto bassa. Questo campo può interferire con alcuni pacemaker. Per ridurre il rischio di lesioni gravi o mortali, le persone con pacemaker dovrebbero consultare il proprio medico e il costruttore del pacemaker prima di utilizzare questa macchina.**
  - ⚠ ATTENZIONE! - Regolamenti nazionali possono limitare l'uso della macchina.**
- 1 - Non utilizzare la macchina prima di essere istruiti in modo specifico sull'uso. L'operatore alla prima esperienza deve esercitarsi prima dell'utilizzo sul campo.
  - 2 - La macchina deve essere usata solo da persone adulte, in buone condizioni fisiche e a conoscenza delle norme d'uso.
  - 3 - Non usare il decespugliatore in condizioni di affaticamento fisico o sotto l'effetto di alcool, droghe o farmaci (Fig.1).
  - 4 - Indossare abiti adatti e articoli di sicurezza quali stivali, pantaloni robusti, guanti, occhiali protettivi, cuffia e casco antinfortunistico (v. pag. 12-13).
  - 5 - Usare vestiario aderente ma comodo.
  - 6 - Non permettere ai ragazzi di usare un decespugliatore. Non permettere ad altre persone di restare nel raggio di 15 metri durante l'uso del decespugliatore (Fig. 2).
  - 7 - Prima di usare un decespugliatore verificare che il bullone fissaggio disco sia ben stretto.
  - 8 - Il decespugliatore deve essere equipaggiato con gli attrezzi da taglio consigliati dal costruttore (v. pag. 59).
  - 9 - Non usare il decespugliatore senza la protezione del disco o della testina.
  - 10 - Prima di avviare il motore accertarsi che il disco sia libero di

- girare e non sia a contatto con corpi estranei.
- 11 - Durante il lavoro controllare spesso il disco fermando il motore. Sostituire il disco appena appaiono crepe o rotture (Fig. 3).
  - 12 - Usare la macchina solo in luoghi ben ventilati, non utilizzare in atmosfera esplosiva, infiammabile o in ambienti chiusi (Fig. 4).
  - 13 - Con motore in moto non fare alcuna manutenzione e non toccare il disco.
  - 14 - E proibito applicare alla presa di forza della macchina alcun dispositivo che non sia quello fornito dal costruttore.
  - 15 - Non lavorare con una macchina danneggiata, mal riparata, mal montata o modificata arbitrariamente. Non togliere o danneggiare o rendere inefficace alcun dispositivo di sicurezza. Utilizzare solo dispositivi di taglio indicati in tabella.
  - 16 - Mantenere tutte le etichette con i segnali di pericolo e di sicurezza in perfette condizioni. In caso di danneggiamenti o deterioramenti occorre sostituirle tempestivamente (Vedi pag. 4-5).
  - 17 - Non utilizzare la macchina per usi diversi da quelli indicati dal manuale (vedi pag. 30).
  - 18 - Non abbandonare la macchina con il motore acceso.
  - 19 - Non avviare il motore senza il braccio montato.
  - 20 - Controllare giornalmente il decespugliatore per assicurarsi che ogni dispositivo, di sicurezza e non, sia funzionante.
  - 21 - Non effettuare operazioni o riparazioni che non siano di normale manutenzione. Rivolgersi ad officine autorizzate.
  - 22 - In caso di necessità della messa fuori servizio della macchina, non abbandonarla nell'ambiente, ma consegnarla al Rivenditore che provvederà alla corretta collocazione.
  - 23 - Consegnate o prestate il decespugliatore soltanto a persone esperte e a conoscenza del funzionamento e del corretto utilizzo della macchina. Consegnate anche il Manuale con le istruzioni d'uso, da leggere prima di iniziare il lavoro.
  - 24 - Rivolgetevi sempre al vostro Rivenditore per qualsiasi altro chiarimento o intervento prioritario.
  - 25 - Chiarire con cura il seguente Manuale e consultarlo prima di ogni utilizzo della macchina.
  - 26 - Ricordare che il proprietario o l'operatore è responsabile degli incidenti o dei rischi subiti da terzi o da beni di loro proprietà.

- ⚠ WARNING: The brush cutter, if properly used, is a quick, comfortable and efficient tool; if used improperly or without the due precautions it could become a dangerous tool. So that your work is always pleasant and safe, please respect the following safety precautions scrupulously and throughout this manual.**
  - ⚠ WARNING: The ignition system of your machine produces an electromagnetic field of very low intensity. This field could interfere with certain pacemakers. To reduce the risk of serious or fatal injury, persons with pacemakers should consult their doctor or the manufacturer of the pacemaker before using this machine.**
  - ⚠ WARNING! - National regulations could limit use of the machine.**
- 1 - Do not operate the machine unless you have received specific instruction on its use. First time users must familiarise themselves thoroughly with the operation of the machine before working in the field.
  - 2 - The machine must only be used by adults in good physical condition who are familiar with the operating instructions.
  - 3 - Never use the brush cutter when you are tired or fatigued or if you have taken alcohol, drugs or medication (Fig. 1).
  - 4 - Wear appropriate clothing and safety articles such as: boots, heavy-duty trousers, gloves, protective eyewear, ear protection and protective helmet (look pag. 12-13). Use clothing which is close-fitting but comfortable.
  - 5 - Do not allow children to use the brush cutter.
  - 6 - Do not allow other people to remain within 15 metres during brush cutter use (Fig. 2).
  - 7 - Before using the brush cutter, make sure that the blade fixing bolt is well-tightened.
  - 8 - The brush cutter must be equipped with the cutting accessories recommended by the manufacturer (look pag. 59).
  - 9 - Never use the brush cutter without the blade guard or the head.
  - 10 - Before starting the engine, make sure that the blade is free to move and is not in contact with any foreign objects.



--	--	--	--

English	Français	
SAFETY PRECAUTIONS	NORMES DE SECURITE	
<p>11 - Every now and then while working, stop the engine and check the blade. Replace it at the first sign of cracks or breaks (Fig. 3).</p> <p>12 - Only use the machine in well-ventilated places, do not use in explosive or flammable atmospheres or in closed environments (Fig. 4).</p> <p>13 - Never touch the blade or attempt any maintenance work while the engine is running.</p> <p>14 - It is prohibited to fit any device other than that supplied by the manufacturer.</p> <p>15 - Do not use a machine that has been damaged, badly repaired, improperly assembled or modified. Do not attempt to remove or bypass any of the safety devices. Only use cutting attachments indicated in the table.</p> <p>16 - All labels with health hazards must be kept in good conditions. In case of damage or deterioration, immediately substitute them (see pag.4-5).</p> <p>17 - Do not utilize the machine for uses different from the ones specified in the manual (see pag. 30).</p> <p>18 - Never leave the machine unattended with the engine running.</p> <p>19 - Do not start the engine with the arm not mounted.</p> <p>20 - Check the brush cutter daily to be sure that components and safety devices are full functioning properly.</p> <p>21 - Do not attempt to carry out operations or repairs that are not part of the normal maintenance. See the authorised dealer.</p> <p>22 - When disposing of the machine at the end of its useful life, think of the environment. Take your old unit to your dealer who will be able to dispose of it in a proper manner.</p> <p>23 - Only experienced persons who are familiar with the operation and safe use of this machine should use it. If you lend the blower to someone, also give them the instruction manual and ensure that they read it before using the machine.</p> <p>24 - All saw service, other than the operations shown in the present manual, should be performed by competent personnel.</p> <p>25 - Keep this manual on hand and consult it before each use of the tool.</p> <p>26 - Please note that the owner or the user is responsible for any accidents or damage to third parties or their property.</p>	<p> <b>ATTENTION: Si vous utilisez correctement la débroussailleuse vous aurez un instrument de travail rapide, pratique et efficace; utilisé de façon non correcte ou sans adopter les précautions nécessaires, cet instrument pourrait s'avérer dangereux. Pour que votre travail soit toujours agréable et sûr respectez scrupuleusement les règles de sécurité reportées ci-dessous et au cours du manuel.</b></p> <p> <b>ATTENTION : Le système de mise en marche de l'unité produit un champ électromagnétique de très basse intensité. Ce champ peut créer des interférences avec certains pacemakers. Pour réduire le risque de lésions graves ou mortelles, les porteurs de pacemaker devraient consulter leur médecin et le fabricant du pacemaker avant d'utiliser cette machine.</b></p> <p> <b>ATTENTION ! - Certains règlements nationaux pourraient limiter l'utilisation de la tronçonneuse.</b></p> <p>1 - Ne pas utiliser la débroussailleuse avant de s'être informé sur les modalités spécifiques d'utilisation. L'opérateur inexpert devrait s'exercer avant d'utiliser la machine sur le terrain.</p> <p>2 - La débroussailleuse ne peut être utilisée que par des personnes majeures en bonne condition physique et bien informées de son mode d'emploi.</p> <p>3 - N'utilisez pas la débroussailleuse si vous êtes physiquement fatigué ou sous l'influence de l'alcool, de drogues ou de médicaments (Fig. 1).</p> <p>4 - Portez des vêtements adéquats et sûrs comme par exemple des bottes, un pantalon résistant, des gants, des lunettes de protection, un casque antichoc (voir pag. 12-13). Utilisez des vêtements adhérents mais commodes.</p> <p>5 - Ne laissez pas les enfants utiliser la débroussailleuse.</p> <p>6 - Veillez à ce que personne ne se trouve dans un rayon de 15 mètres quand la débroussailleuse est en marche (Fig. 2).</p> <p>7 - Avant d'utiliser une débroussailleuse vérifiez si le boulon de fixation du disque est bien serré.</p> <p>8 - La débroussailleuse doit être équipée des outils de coupe conseillés par le fabricant (voir pag. 59).</p> <p>9 - N'utilisez pas la débroussailleuse sans la protection du disque.</p> <p>10 - Avant de mettre le moteur en marche vérifiez si le disque tourne</p>	<p>bien librement et s'il n'est pas en contact avec des corps étrangers.</p> <p>11 - Pendant le travail contrôlez souvent le disque en arrêtant le moteur. Changez de disque dès que vous remarquez des fissures ou des cassures (Fig. 3).</p> <p>12 - Utiliser la débroussailleuse exclusivement dans des endroits aérés, ne pas l'utiliser en atmosphère explosive, inflammable ou dans des zones confinées (Fig. 4).</p> <p>13 - Quand le moteur tourne n'effectuez aucun entretien et ne touchez pas au disque.</p> <p>14 - Il est interdit d'appliquer sur la prise de force de la débroussailleuse des dispositifs non fournis par le constructeur.</p> <p>15 - Ne pas utiliser la débroussailleuse si elle est endommagée, mal réparée, mal montée ou modifiée de façon arbitraire. Ne pas enlever, endommager ou rendre inefficace l'un des dispositifs de sécurité. Utiliser exclusivement les dispositifs de coupe indiqués dans le tableau.</p> <p>16 - Veillez à ce que les étiquettes portant les signaux de danger et de sécurité soient toujours en parfait état. Si elles sont détériorées, remplacez-les sans délai (voir pag. 4-5).</p> <p>17 - N'utilisez pas la tronçonneuse dans un but autre que ceux indiqués dans le manuel (voir pag. 30).</p> <p>18 - N'abandonnez pas la machine moteur en marche.</p> <p>19 - Ne faites pas démarrer le moteur sans que le bras soit monté.</p> <p>20 - Contrôlez tous les jours la débroussailleuse et assurez-vous que tous les dispositifs, de sécurité et autres, fonctionnent bien.</p> <p>21 - N'effectuez pas d'opérations ou de réparations qui ne soient pas d'entretien normal. Adressez-vous plutôt à des ateliers autorisés.</p> <p>22 - S'il s'avère nécessaire de mettre la débroussailleuse hors service, ne pas l'abandonner dans l'environnement mais la remettre au Revendeur qui veillera à son évacuation.</p> <p>23 - Ne confiez ou prêtez la débroussailleuse qu'à des personnes qualifiées et au courant du fonctionnement correct de l'appareil. Remettez par la même occasion le manuel contenant le mode d'emploi à lire avant de commencer les travaux.</p> <p>24 - S'adresser à un revendeur pour toutes autres demandes ou pour une intervention prioritaire.</p> <p>25 - Conservez ce manuel soigneusement et consultez-le à chaque fois que vous devez utiliser la machine.</p> <p>26 - Se rappeler que le propriétaire ou l'opérateur sont responsables des accidents ou des dommages à tiers, aux biens de leur propriété.</p>

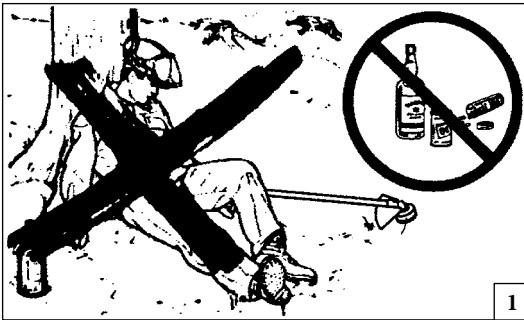

1

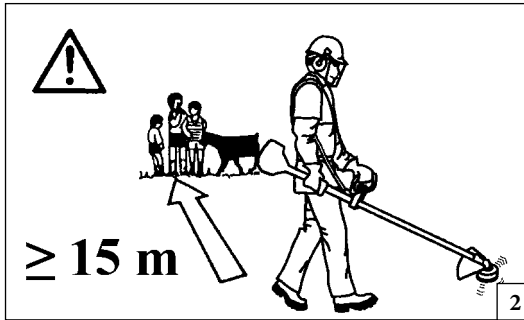

2

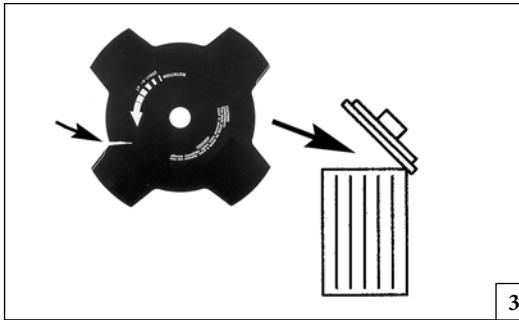

3

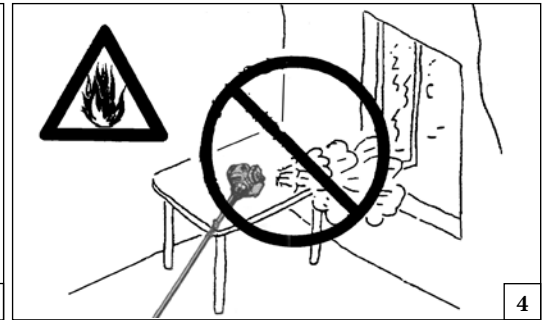

4

Español

Português

## NORMAS DE SEGURIDAD

## NORMAS DE SEGURANÇA

**⚠ ATENCIÓN:** La máquina desbrozadora, si se usa bien es un instrumento de trabajo rápido, cómodo y eficaz; si se usa incorrectamente o sin las debidas precauciones puede convertirse en un instrumento peligroso. Para que su trabajo sea siempre placentero y seguro, respete escrupulosamente las normas de seguridad indicadas a continuación en el presente manual.

**⚠ ATENCIÓN:** El sistema de encendido de su unidad produce un campo electromagnético de muy baja intensidad. Este campo puede interferir con algunos marcapasos. Para reducir el riesgo de lesiones graves o mortales, las personas con marcapasos deberían consultar a su médico y al fabricante del marcapasos antes de utilizar esta máquina.

**⚠ ¡ATENCIÓN!** – El uso de la máquina puede estar limitado por reglamentos nacionales.

- 1 - No utilizar la máquina sin antes instruirse sobre el modo de uso. El operador deberá ejercitarse antes de utilizar la máquina por primera vez.
- 2 - La máquina debe ser utilizada por personas adultas en buenas condiciones físicas e instruidas sobre las normas de uso.
- 3 - No use nunca la desbrozadora cuando esté físicamente cansado o se encuentre bajo ed efecto de alcohol, drogas o medicación (Fig. 1).
- 4 - Use ropa apta y artículos de seguridad como botas, pantalones resistentes, guantes, gafas y casco de protección (vea pág. 12-13). No use ropa demasiado suelta, más bien adherente, pero cómoda.
- 5 - No permita que los niños usen la desbrozadora.
- 6 - No permita que otras personas permanezcan en el radio de acción de 15 metros mientras está usando la desbrozadora (Fig. 2).
- 7 - Antes de emplear la desbrozadora controle que el perno de fijación del disco esté bien apretado.
- 8 - La desbrozadora tiene que estar equipada con las herramientas de corte recomendadas por el constructor (vea pág. 59).
- 9 - No use nunca la desbrozadora sin la protección del disco o del cabezal.
- 10 - Antes de poner en marcha el motor controle que el disco gire libremente y que no esté en contacto con cuerpos extraños.

- 11 - Durante el trabajo controle a menudo el disco y para ello pare el motor. Cambie el disco en cuanto aparezcan grietas o roturas (Fig. 3).
- 12 - Utilizar la máquina sólo en lugares bien ventilados; no utilizarla en entornos explosivos o inflamables o en ambientes cerrados (Fig. 4).
- 13 - No realice ninguna operación de mantenimiento con el motor en marcha, ni tampoco toque el disco.
- 14 - Está prohibido aplicar a la toma de fuerza de la máquina dispositivos no suministrados por el fabricante.
- 15 - No trabajar con la máquina dañada, mal reparada, mal montada o modificada arbitrariamente. No quitar, dañar o inutilizar ningún dispositivo de seguridad. Utilizar únicamente los dispositivos de corte que se indican en la tabla.
- 16 - Mantenga todas las etiquetas con las señales de peligro y seguridad en perfectas condiciones. Si alguna se estropea, sustitúyala de inmediato (vea pag. 4-5).
- 17 - No utilice la máquina para una aplicación distinta de las que se indican en el manual (vea pag. 31).
- 18 - No abandonar la máquina en el motor encendido.
- 19 - No ponga en marcha el motor sin haber antes montado el brazo.
- 20 - Controle diariamente la desbrozadora para asegurarse que todos los dispositivos, de seguridad y no, funcionen perfectamente.
- 21 - No efectúe Ud. mismo las operaciones que no sean de mantenimiento normal. Diríjase a talleres autorizados.
- 22 - Cuando la máquina se retire del uso, no abandonarla en el medio ambiente; entregarla al revendedor.
- 23 - Entregar o prestar la desbrozadora sólo a personas expertas y conocedoras del funcionamiento y del uso correcto de la máquina. Entregar también el manual de instrucciones de uso, cuya lectura es necesaria antes de comenzar el trabajo.
- 24 - Diríjirse siempre a su vendedor para cualquier otra aclaración o intervención prioritaria.
- 25 - Conservar cuidadosamente el presente manual de instrucciones y consultarlo en cada ocasión en que la máquina sea utilizada.
- 26 - El propietario o el usuario es responsable de los riesgos y accidentes sufridos por terceros y de los daños sufridos por bienes.



**⚠ ATENÇÃO:** Se utilizarem correctamente a roçadora, terão um instrumento de trabalho rápido e eficaz se utilizarem de modo incorreto ou sem as devidas precauções pode-se transformar num instrumento perigoso. Para que o vosso trabalho seja sempre agradável e seguro, queiram respeitar escrupulosamente as normas de segurança indicadas a seguir e no decorrer do manual.

**⚠ ATENÇÃO:** O sistema de arranque da sua unidade produz um campo electromagnético de intensidade muito baixa. Este campo pode interferir com alguns pacemaker. Para reduzir o risco de lesões graves ou mortais, as pessoas com pacemaker deverão consultar o seu médico e o fabricante do pacemaker antes de utilizar esta máquina.

**⚠ ATENÇÃO!** – A regulamentação nacional pode limitar o uso da máquina.

- 1 - Não utilize a máquina antes de tomar totalmente conhecimento do modo específico de utilização do aparelho. Primeiramente, o operador deve praticar antes da utilização no campo.
- 2 - A máquina deve ser usada apenas por pessoas adultas que estejam em boas condições físicas e que conheçam as normas de utilização.
- 3 - Não utilize a roçadora quando estiver fisicamente fatigado. Ou quando tiver bebido álcool, ou tomado drogas ou medicamentos (Fig. 1).
- 4 - Use roupa adequada e segura como por exemplo, botas, calças resistentes, luvas, óculos de protecção, um capacete antichoque (Vide p. 12-13).
- 5 - Não permita que as crianças utilizem a roçadora.
- 6 - Não permita que outras pessoas permaneçam num raio de acção de 15 metros quando está a utilizar a roçadora (Fig. 2).
- 7 - Antes de utilizar uma roçadora verifique se o perno de fixação do disco está bem apertado.
- 8 - A roçadora deve estar equipada com as ferramentas de corte recomendadas pelo fabricante (Vide p. 59).
- 9 - Nunca use a roçadora sem a protecção de disco.
- 10 - Antes de pôr o motor a trabalhar verifique se o disco rodalivremente e se não está em contacto com corpos estranhos.

--	--	--	--

Português	Русский	
NORMAS DE SEGURANÇA	МЕРЫ ПРЕДОСТОРОЖНОСТИ	
<p>11 - Durante o trabalho verifique várias vezes o disco e pare o motor. Substitua o disco se aparecerem gretas ou roturas (Fig. 3).</p> <p>12 - Utilize sempre a máquina em locais bem ventilados, não a utilize em atmosferas explosivas, inflamáveis ou em ambientes fechados (Fig. 4).</p> <p>13 - Não realize qualquer operação de manutenção com o motor em funcionamento nem toque no disco.</p> <p>14 - É proibido aplicar a tomada de força da máquina qualquer dispositivo que não seja o fornecido pelo fabricante.</p> <p>15 - Não trabalhe com uma máquina danificada, mal reparada, mal instalada ou alterada arbitrariamente. Não retire, danifique nem inutilize nenhum dispositivo de segurança. Utilize apenas dispositivos de corte indicados na tabela.</p> <p>16 - Mantenha todas as etiquetas com os sinais de perigo e de segurança em perfeitas condições. Em caso de danos ou deterioramentos, é necessário substituir as etiquetas imediatamente (vide pag.4-5).</p> <p>17 - Não utilize a máquina para usos diferentes dos indicados no manual (vide pag. 31).</p> <p>18 - Não abandonar a máquina com o motor ligado.</p> <p>19 - Não ponha o motor a trabalhar sem ter montado o braço da roçadora.</p> <p>20 - Controle sempre a roçadora para assegurar-se de que todos os dispositivos de segurança e outros, funcionem bem.</p> <p>21 - Não efectue operações ou reparações que não sejam de manutenção normal. Dirija-se às oficinas autorizadas.</p> <p>22 - Se precisar de se desfazer da máquina, não a abandone no meio ambiente. Entregue-a ao Revendedor, que procederá à correcta eliminação do aparelho.</p> <p>23 - Entregue ou empreste a roçadora apenas a pessoas com experiência e conhecedoras do funcionamento e da correcta utilização da mesma. Forneça também o manual com as instruções de utilização, o qual deve ser lido antes de se iniciar o trabalho.</p> <p>24 - Dirija-se sempre ao seu revendedor para qualquer esclarecimento ou intervenção prioritária.</p> <p>25 - Guarde com cuidado o presente Manual e consulte-o todas as vezes antes de utilizar a máquina.</p> <p>26 - De salientar que o proprietário ou o operador é responsável pelos acidentes ou riscos sofridos por terceiros ou bens de sua propriedade.</p>	<p> <b>ВНИМАНИЕ - Кусторез при правильном использовании - это быстрый, удобный и эффективный инструмент, однако при неверном использовании или при несоблюдении должных мер предосторожности она может явиться источником опасности. Для того, чтобы Ваша работа всегда была приятной и безопасной, строго соблюдайте приведенные ниже и в других местах настоящей инструкции.</b></p> <p> <b>ВНИМАНИЕ! При включении вашей машины создается электромагнитное поле с очень малой напряженностью. Это поле может создать помехи для работы некоторых кардиостимуляторов. Во избежание риска серьезных или даже летальных последствий лица с вживленными кардиостимуляторами должны проконсультироваться со своим врачом и изготовителем кардиостимулятора перед тем, как приступить к эксплуатации машины.</b></p> <p> <b>ВНИМАНИЕ! - Использование машины может регламентироваться национальным законодательством.</b></p> <p>1 - Используйте машину только после внимательного изучения правил ее эксплуатации. Не имеющий опыта пользователь должен потренироваться в работе с машиной перед тем, как приступить к ее практическому применению.</p> <p>2 - Машиной должны пользоваться исключительно взрослые, ознакомленные с правилами ее эксплуатации и находящиеся в хорошем физическом состоянии.</p> <p>3 - Запрещается использовать газонокосилку лицам, находящимся в состоянии физического утомления или под воздействием алкоголя, наркотических или лекарственных средств (Рис. 1).</p> <p>4 - Работая скусторезом, надевайте соответствующую одежду и защитные приспособления: сапоги, прочные брюки, перчатки или рукавицы, защитные очки, наушники и каску (Стр. 12-13).</p> <p>5 - Не позволяйте детям пользоваться кусторезом.</p> <p>6 - Следите, чтобы во время использования кустореза в радиусе 15 м перед вами не было посторонних лиц (Рис. 2).</p> <p>7 - Перед использованием кустореза удостоверьтесь, что болт, фиксирующий фрезу хорошо затянут.</p> <p>8 - Кусторез должен быть оснащен режущими приспособлениями, рекомендуемыми производителем для данной модели (Стр. 59).</p> <p>9 - Нельзя использовать кусторез без установленного щитка безопасности на фрезу или головке.</p> <p>10 - Перед началом и во время работы чаще останавливайте двигатель и</p>	<p>проверяйте фрезу. При первом же признаке появления трещин или разрывов немедленно замените фрезу.</p> <p>11 - Перед запуском двигателя убедитесь, что фреза вращается свободно и ничего не задевает (Рис. 3).</p> <p>12 - Используйте машину только в хорошо вентилируемых местах; не используйте ее во взрывоопасной, горючей атмосфере или в закрытых помещениях (Рис. 4).</p> <p>13 - Нельзя касаться фрезы и производить какие-либо ремонтные работы при выключенном двигателе.</p> <p>14 - Запрещается подсоединять к валу отбора мощности машины какие-либо устройства, не входящие в комплект поставки.</p> <p>15 - Не используйте машину, если она повреждена, неправильно отремонтирована, неверно собрана или если ее конструкция подверглась несанкционированным изменениям. Не снимайте и не отключайте какие-либо защитные устройства и не допускайте их повреждений. Используйте только устройства резки, указанные в таблице.</p> <p>16 - Сохраняйте в целостности все этикетки с предохранительными символами или указаниями по безопасности. В случае повреждения или износа их следует немедленно заменить (стр. 4-5).</p> <p>17 - Не используйте машину по назначению, отличному от указанного в настоящем руководстве (стр. 31).</p> <p>18 - Не оставляйте без присмотра машину с включенным двигателем.</p> <p>19 - Не запускайте двигатель со снятой штангой.</p> <p>20 - Ежедневно проверяйте, что все защитные приспособления работают надлежащим образом.</p> <p>21 - Не ремонтируйте кусторез самостоятельно и не проводите самостоятельно иные работы по обслуживанию, за исключением обычного обслуживания. Обращайтесь в сервис-центры.</p> <p>22 - При необходимости вывода машины из эксплуатации не оставляйте ее в окружающей среде, а сдайте своему дилеру, который примет меры по ее надлежащей утилизации.</p> <p>23 - Предоставляйте мотокосу или дайте ее в займы только лицам, имеющим необходимый опыт и уже знакомым с машиной и правилами ее эксплуатации. Вместе с машиной необходимо передавать и настоящее руководство, которое новый пользователь обязан прочесть перед началом работы.</p> <p>24 - Всегда обращайтесь к своему дилеру для получения прочих разъяснений или при необходимости выполнения каких-либо операций.</p> <p>25 - Тщательно сохраняйте настоящую инструкцию и консультируйтесь с ней перед каждым использованием пилы.</p> <p>26 - Не забывайте, что владелец или оператор изделия несет ответственность за несчастные случаи или создание опасных ситуаций для третьих лиц или их собственности.</p>



Size S p.n. 3155014A  
 Size M p.n. 3155001A  
 Size L p.n. 3155002A  
 Size XL p.n. 3155003A  
 Size XXL p.n. 3155004A

1

Size S p.n. 3155083  
 Size M p.n. 3155084  
 Size L p.n. 3155085  
 Size XL p.n. 3155086  
 Size XXL p.n. 3155087



2



Size 41 p.n. 001001079A  
 Size 42 p.n. 001001080A  
 Size 43 p.n. 001001081A  
 Size 44 p.n. 001001082A  
 Size 45 p.n. 001001083A

3

Italiano

English

Français

**ABBIGLIAMENTO PROTETTIVO DI SICUREZZA**

**SAFETY PROTECTIVE CLOTHING**

**VÊTEMENTS DE PROTECTION**

**⚠** Quando si lavora con il decespugliatore usare sempre un abbigliamento protettivo di sicurezza omologato. L'uso dell'abbigliamento protettivo non elimina i rischi di lesione, ma riduce gli effetti del danno in caso di incidente. Fatevi consigliare dal vostro rivenditore di fiducia per la scelta dell'abbigliamento adeguato.

L'abbigliamento deve essere adatto e non d'impaccio. Indossare un abito aderente protettivo. **La giacca (Fig.1) e la salopette (Fig.2) di protezione Oleo-Mac sono l'ideale.** Non portare abiti, sciarpe, cravatte o monili che potrebbero impigliarsi nella sterpaglia. Raccogliere i capelli lunghi e proteggerli (per esempio con un foulard, un berretto, un casco, ecc.)

**Indossare scarpe di sicurezza munite di soles antidrucciolo e puntali d'acciaio (Fig.3).**

**Indossare gli occhiali o la visiera protettivi (Fig.4-5)!**

**Applicare protezioni dai rumori; per esempio le cuffie (Fig.6) o i tappi.** L'uso delle protezioni per l'udito richiede maggior attenzione e prudenza, perché la percezione di segnali acustici di pericolo (grida, allarmi, ecc.) è limitata.

**Calzare guanti (Fig.7) che permettano il massimo assorbimento delle vibrazione.**

**Oleo-Mac offre una gamma completa di equipaggiamento per la sicurezza.**

**⚠** While working with the brushcutter, always use safety protective approved clothing. The use of protective clothing does not eliminate injury risks, but reduces the injury effects in case of accident. Consult your trusted supplier to choose an adequate equipment.

The clothing must be proper and not an obstacle. Wear adherent protective clothing. **Oleo-Mac protective jackets (Fig.1) and dungarees (Fig.2) are ideal.** Do not wear clothes, scarfs, ties or bracelets that can stuck into twigs. Tie up and protect long hair (example with foulards, caps, helmets, etc.).

**Safety shoes having skid-proof sole and anti-piercing insert (Fig.3).**

**Wear protective goggles or face screens (Fig.4-5)!**

**Use protections against noises; for example noise reduction ear guards (Fig.6) or earplugs.** The use of protections for the ear requests much more attention and caution, because the perception of danger audio signals (screamings, alarms, etc.) is limited.

**Wear gloves (Fig.7) that permit the maximum absorption of vibrations.**

**Oleo-Mac offers a complete range of safety equipments.**

**⚠** Toujours porter des vêtements de protection homologués pour utiliser une débroussailleuse. Le port de vêtements de protection n'élimine pas les risques de blessure mais il peut en réduire les effets en cas d'accident. Demandez conseil à votre revendeur habituel pour choisir le vêtement qui répond le mieux à vos exigences.

Assurez-vous que le vêtement choisi ne gêne pas les mouvements. Portez un vêtement de protection près du corps. **La veste (Fig. 1) et la salopette (Fig. 2) de protection Oleo-Mac sont l'idéal.** Ne portez pas de vêtements, écharpes, cravates ou bijoux qui risqueraient de s'accrocher dans les buissons. Nouez les cheveux longs et protégez-les (par exemple avec un foulard, un béret, un casque, etc...).

**Portez des chaussures de protection avec semelles antiglisse et pointes en acier (Fig. 3).**

**Portez des lunettes ou une visière de protection (Fig. 4-5)!**

**Utilisez des dispositifs protégeant contre les émissions sonores; casque (Fig. 6) ou boules dans les oreilles.** Rappelez-vous d'être extrêmement prudents lorsque vous utilisez ce genre de protection car la perception des signaux acoustiques de danger (cris, alarmes, etc...) est réduite.

**Portez des gants (Fig. 7) qui absorbent le plus possible les vibrations.**

**Oleo-Mac offre une gamme complète d'équipements de sécurité.**



p.n. 3155027R

4



p.n. 001000939A



p.n. 001000940A

5



p.n. 001000835

6



S-8	P.N. 3155029
M-9	P.N. 3155030
L-10	P.N. 3155031
XL-11	P.N. 3155032
XXL-12	P.N. 3155033

7

Español

Português

Русский

INDUMENTOS DE SEGURIDAD

VESTUÁRIO DE SEGURANÇA

ЗАЩИТНАЯ ОДЕЖДА

**⚠ Para trabajar con la desbrozadora, colocarse siempre indumentos de seguridad homologados.** El uso de elementos de seguridad no elimina los riesgos de lesiones pero reduce los daños en caso de accidente. Consultar con el vendedor de la máquina sobre los indumentos adecuados.

La ropa debe ser cumplir su función de protección y ser cómoda. Utilizar ropa adherente y protectora. **La chaqueta (Fig. 1) y el peto (Fig. 2) de protección Oleo-Mac son ideales.** No llevar ropa, bufandas, corbatas o adornos que puedan ser atrapados por la maleza. Recogerse el cabello largo y cubrirse, por ejemplo con un pañuelo, una gorra o un casco.

Utilizar zapatos de seguridad con suela antideslizante y punteras de acero (Fig. 3).

**¡Utilizar siempre las gafas o la visera de protección! (Fig. 4-5)**

Employar elementos de protección contra el ruido, como auriculares (Fig. 6) o tapones. El uso de las protecciones para el oído exige mayor atención y prudencia porque se reduce la percepción de las señales sonoras de peligro (gritos, alarmas, etc.).

Ponerse guantes (Fig. 7) que absorban el máximo posible las vibraciones.

Oleo-Mac ofrece un equipamiento de seguridad completo.

**⚠ Ao trabalhar com a roçadora utilize sempre um vestuário de protecção homologado.** A utilização do vestuário de segurança não elimina o perigo de acidentes mas reduz as suas consequências. O seu revendedor pode aconselhá-lo na escolha do vestuário adequado.

O vestuário deve ser adequado e não deve atrapalhar o operador. Utilize sempre um vestuário de protecção aderente. **O casaco (Fig. 1) e as calças com peitilho (Fig. 2) de protecção Oleo-Mac são ideais.** Não utilize roupas, cachecóis, gravatas ou colares que possam ficar presos nas moitas. Prenda os cabelos e os proteja com um lenço, boné, capacete, etc.

Calce sapatos ou botas de segurança com sola de borracha e biqueira de aço (Fig. 3).

Utilize óculos ou uma viseira de protecção (Fig. 4-5)!

Utilize protecções contra o rumor; auriculares (Fig. 6) ou tampões. A utilização de tais meios requer mais atenção e cautela do operador pois diminui-se a percepção de sinais de perigo como gritos e alarmes.

Calce luvas (Fig. 7) que permitam absorver o máximo possível as vibrações.

Oleo-Mac oferece uma gama completa de equipamentos de segurança.

**⚠ При работе с газонокосилкой всегда надевайте сертифицированную защитную одежду.** Применение защитной одежды не устраняет риск получения травмы, но уменьшает возможные последствия несчастного случая. При выборе защитной одежды руководствуйтесь рекомендациями Вашего доверенного дилера.

Одежда должна быть удобной и не мешать при работе. **Надевайте прилегающую к телу защитную одежду.** Защитные куртка (Рис. 1) и комбинезон (Рис. 2) Oleo-Mac являются идеальным решением. Не надевайте платья, шарфы, галстуки или цепочки, которые могут зацепиться за ветки. Соберите в пучок длинные волосы и спрячьте их (например под платок, шапку, каску и т.д.).

Надевайте защитные ботинки, имеющие противоскользящие подошвы и стальные наконечники (Рис.3).

Надевайте защитные очки или козырек (Рис. 4-5)!

Используйте приспособления для защиты органов слуха, например, наушники (Рис. 6) или затычки. Применение приспособлений для защиты органов слуха требует особого внимания и осторожности, так как при этом ограничивается способность воспринимать звуковые сигналы об опасности (крики, сигналы предупреждения и т.д.).

Надевайте перчатки (Рис. 7), обеспечивающие максимальное поглощение вибраций.

Oleo-Mac предлагает полный комплект защитного снаряжения.

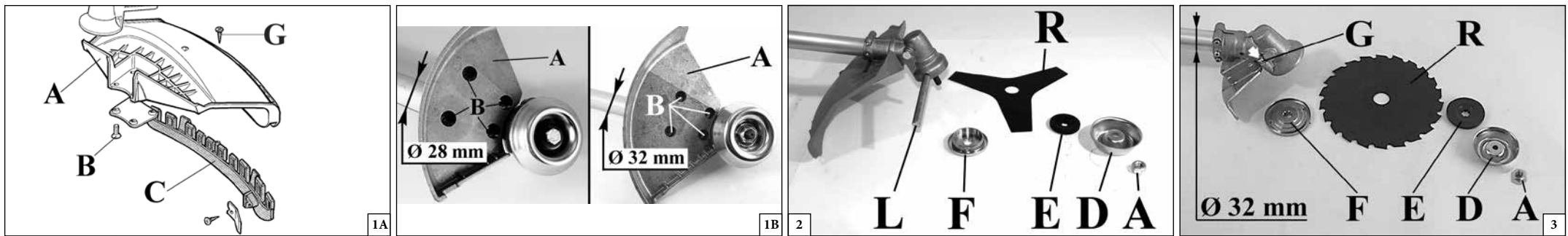

Italiano	English	Français
<b>ASSEMBLAGGIO</b>	<b>ASSEMBLY</b>	<b>ASSEMBLAGE</b>
<p><b>MONTAGGIO PROTEZIONE SICUREZZA (Fig. 1A-B)</b>            Fissare la protezione (A) al tubo di trasmissione tramite le viti (B), in una posizione che permetta di lavorare in sicurezza.  <b>NOTA: utilizzare la protezione (C, Fig. 1A) solamente con la testina a fili di nylon. La protezione (C) deve essere fissata con la vite (G) alla protezione (A).</b>            Per i dischi da legno (22-60-80 denti) utilizzare <b>sempre</b> l'apposita protezione di metallo (Fig. 1B).</p> <p><b>MONTAGGIO DISCO MODELLI "S" (Fig. 2)</b>            Svitare in senso orario il dado (A); togliere la coppa (D) e la flangia inferiore (E). Montare il disco (R) sulla flangia superiore (F) assicurandosi del giusto senso di rotazione. Montare la flangia inferiore (E), la coppa (D) ed avvitare il dado (A) in senso antiorario. Inserire il perno in dotazione (L), nell'apposito foro per bloccare il disco e permettere il serraggio del dado a <b>2.5 Kgm (25 Nm)</b>.</p> <p><b>MONTAGGIO DISCO MODELLI "T" (Fig. 3)</b>            Svitare in senso orario il dado (A); togliere la coppa (D) e la flangia inferiore (E). Montare il disco (R) sulla flangia superiore (F) assicurandosi del giusto senso di rotazione. Montare la flangia inferiore (E), la coppa (D) ed avvitare il dado (A) in senso antiorario.            Premere l'apposito pulsante (G, Fig. 3) per bloccare il disco e permettere il serraggio del dado (A) a <b>3 kgm (30 Nm)</b>.</p> <p><b>⚠ ATTENZIONE - Il collare (vedi frecce C, Fig.4) deve posizionarsi nel foro di montaggio del disco.</b></p>	<p><b>FITTING THE SAFETY GUARD (Fig. 1A-B)</b>            Fit the blade guard (A) to the shaft arm with screws in a position allowing the operator to work safely (B).  <b>NOTE: use the guard (C, Fig. 1A) only with nylon head. Secure the guard (C) to the protection (A) by means of the screw (G).</b>            When using discs for wood (22-60-80 teeth), <b>always</b> set up metal guard (see Fig. 1B).</p> <p><b>FITTING THE DISK "S" MODELS (Fig. 2)</b>            Unscrew the nut (A) by turning it clockwise; remove the cup (D) and lower flange (E). Fit the blade (R) onto the upper flange (F), making sure that the rotation direction is correct. Fit the lower flange (E) and cup (D) and tighten the nut (A) anti-clockwise. Insert the pin supplied (L) in the hole to secure the blade and allow the nut to be tightened to <b>2.5 kgm (25 Nm)</b>.</p> <p><b>FITTING THE DISK "T" MODELS (Fig. 3)</b>            Loosen the nut (A) clockwise; remove cup (D) and lower flange (E).            Fix the blade (R) onto the upper flange (F) making sure that the rotation direction is correct.            Fix the lower flange (E), the cup (D) and tighten nut (A) anti-clockwise.            Push the button (G, Fig. 3) to block the blade and allow the nut (A) to be tightened to <b>3 kgm (30 Nm)</b>.</p> <p><b>⚠ WARNING - Collar (see arrows C, Fig. 4) must locate in blade's mounting hole.</b></p>	<p><b>MONTAGE PROTECTION-SECURITE (Fig. 1A-B)</b>            Fixer la protection (A) au tuyau de transmission à l'aide des vis (B) en position telle à vous permettre de travailler en toute sécurité.  <b>NOTE: utiliser la protection (C, Fig.1A) seulement avec la tête fil nylon. Le protecteur (C) doit être fixé sur le carter de protection (A) au moyen de la vis (G).</b>            Pour les disques à bois (22-60-80 dents) utiliser <b>toujours</b> la protection spéciale en métal (Fig. 1B).</p> <p><b>MONTAGE DU DISQUE MODELES "S" (Fig. 2)</b>            Dévisser l'écrou (A) dans le sens des aiguilles d'une montre; ôter la coupelle (D) et le flasque inférieur (E). Monter le disque (R) sur le flasque supérieur (F) en s'assurant que le sens de rotation est correct. Monter le flasque inférieur (E), la coupelle (D) et visser l'écrou (A) dans le sens inverse des aiguilles d'une montre. Introduire l'axe fourni (L) dans l'orifice prévu à cet effet pour bloquer le disque et permettre de serrer l'écrou à <b>2,5 Kgm (25 Nm)</b>.</p> <p><b>MONTAGE DU DISQUE MODELES "T" (Fig. 3)</b>            Dévissez le boulon dans le sens des aiguilles d'une écrou (A); otez le carter (D) et la bride inférieure (E). Montez le disque (R) sur la bride supérieure (F), en vérifiant le bon sens de rotation. Montez la bride inférieure (E), le carter (D) et vissez le écrou (A) dans le sens contraire des aiguilles d'une montre.            Presser le bouton approprié (G, Fig. 3) pour pouvoir bloquer le disque et serrer le écrou (A) à <b>3 kgm (30 Nm)</b>.</p> <p><b>⚠ ATTENTION - Installer le collier (voir flèches C, Fig. 4) dans l'orifice de montage du disque.</b></p>

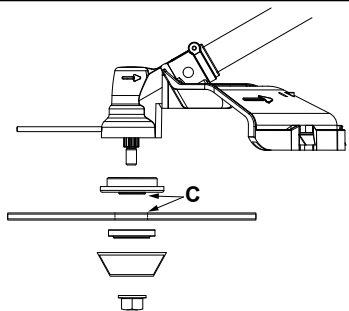

4

Español

## MONTAJE

**MONTAJE DE LA PROTECCION DE SEGURIDAD (Fig. 1A-B)**

Fije la protección (A) al tubo de transmisión, por medio de los tornillos (B) en una posición tal que permita trabajar con seguridad.

**NOTA: utilice el protector (C, Fig. 1 A) solamente con la cabeza con hilo de nylon. La protección (C) debe fijarse con el tornillo (G) a la protección (A).**

Cuando se emplean discos para madera (22-60-80 dientes), **siempre** se debe utilizar la protección metálica especial (Fig. 1B).

**MONTAJE DEL DISCO MODELOS "S" (Fig. 2)**

Desenrosca la tuerca (A) en sentido horario; quitar el cárter (D) y la brida inferior (E). Monte el disco (R) sobre la brida superior (F) comprobando que el sentido de rotación sea correcto. Monte la brida inferior (E) y el cárter (D) y enrosca la tuerca (A) en sentido antihorario. Coloque el perno (L) en el orificio correspondiente para bloquear el disco y permitir el apriete de la tuerca a **2,5 Kgm (25 Nm)**.

**MONTAJE DEL DISCO MODELOS "T" (Fig. 3)**

Destornille en sentido horario la tuerca (A); quite la copeta (D) y la brida inferior (E). Monte el disco (R) sobre la brida superior (F) y controle que el sentido de rotación sea correcto. Monte la brida inferior (E), la copeta (D) y apriete la tuerca (A) en sentido antihorario.

Apriete el pulsante apropiado (G) para bloquear el disco y ajuste la tuerca (A, Fig. 3) a **3 kgm (30 Nm)**.

**⚠ ATENCIÓN - El collar (flechas C, Fig. 4) debe ubicarse en el orificio de montaje del disco.**

Português

## MONTAGEM

**MONTAGEM PROTECÇÃO SEGURANÇA (Fig. 1A-B)**

Fixe a protecção de plástico ou ferro (A) no tubo de transmissão com a ajuda dos parafusos (B) numa posição tal que vos permita trabalhar com toda a segurança.

**NOTA: utilize a protecção (C, Fig. 1 A) apenas com os fios de nylon. A protecção (C) deve ser fixada com o parafuso (G) à protecção (A).**

Para os discos para madeira (22-60-80 dentes) utilize **sempre** a apropriada protecção de metal (Fig. 1B).

**MONTAGEM DO DISCO MODELOS "S" (Fig. 2)**

Desaperte a porca (A) no sentido dos ponteiros do relógio; retire o cárter (D) e a flange inferior (E). Monte o disco (R) na flange superior (F), certificando-se do sentido de rotação correcto. Monte a flange inferior (E), o cárter (D) e aperte a porca (A) no sentido contrário ao dos ponteiros do relógio. Insira o perno fornecido (L), no respectivo furo para bloquear o disco e permitir o aperto da porca a **2.5 Kgm (25 Nm)**.

**MONTAGEM DO DISCO MODELOS "T" (Fig. 3)**

Desenrosque a porca no sentido aos ponteiros do relógio (rosca esquerda) (A). Tire o copo (D) e a flange inferior (E). Monte o disco (R) sobre a flange superior (F), verificando o bom sentido de rotação e a boa posição sobre o cubo (G). Monte o freio inferior (E), o copo (D) e aperte a porca (A) no sentido contrário aos ponteiros do relógio.

Então pressione o botão apropriado (G) para poder bloquear o disco e trancar a porca (A, Fig. 3) a **3 Kgm (30 Nm)**.

**ATENÇÃO - O colar (ver setas C, Fig.4) deve posicionar-se no furo de montagem do disco.**

Русский

## СБОРКА

**УСТАНОВКА ЩИТКА БЕЗОПАСНОСТИ (Рис. 1А-В)**

Установите щиток (А) на штангу с помощью винтов (В) в положение, позволяющее оператору безопасно работать.

**ПРИМЕЧАНИЕ: щитком (С, Рис. 1А) пользуйтесь только если используется головка с леской. Защитный картер (С) прикрепляется к защитному картеру (А) с помощью винта (G).**

При использовании фрез по дереву (22-60-80 зубьев), **всегда** ставьте металлический щиток (Рис. 1В), заказывается дополнительно.

**УСТАНОВКА ФРЕЗЫ Мод. "S" (Рис. 2)**

Открутите гайку (А) против часовой стрелки; снимите крышку (D) и нижний фланец (E). Установите диск (R) на верхний фланец (F), убедившись в правильности направления вращения. Установите нижний фланец (E), крышку (D) и закрутите гайку (А) против часовой стрелки. Вставьте прилагаемый штифт (L) в специальное отверстие, чтобы зафиксировать диск, после чего затяните гайку с усилием **2,5 кгм (25 Нм)**.

**УСТАНОВКА ФРЕЗЫ Мод. "Т" (Рис. 3)**

Отвертите гайку (А) вращением по часовой стрелке; снимите крышку (D) и нижний фланец (E). Установите фрезу (R) на верхний фланец (F), убедившись, что направление вращения фрезы правильное. Установите нижний фланец (E), крышку (D) и затяните гайку (А) вращением против часовой стрелки. Вставьте чеку в соответствующее отверстие (G) для фиксации фрезы и затяните гайку (А, рис. 3) с усилием **3 Kgm (30 Nm)**.

**⚠ ВНИМАНИЕ - Хомут (см. стрелки С, Рис.4) должен быть установлен в монтажное отверстие диска.**

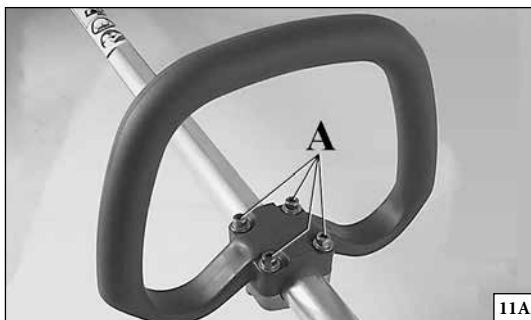
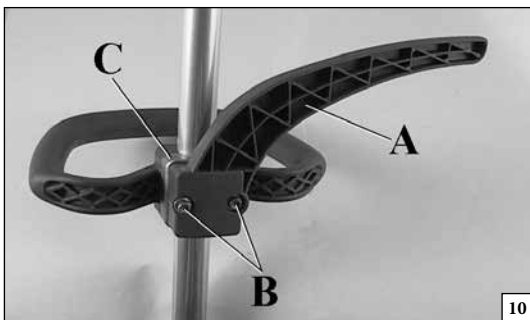
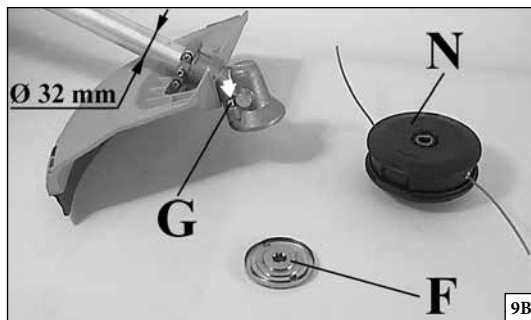
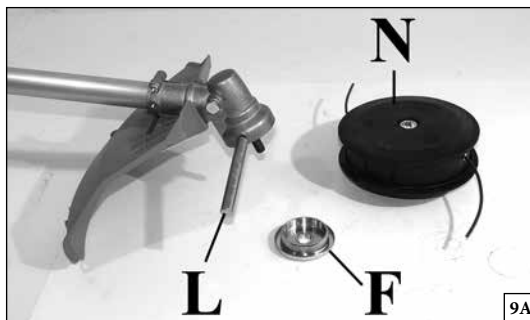

Italiano	English	Français
<p align="center"><b>ASSEMBLAGGIO</b></p>	<p align="center"><b>ASSEMBLY</b></p>	<p align="center"><b>ASSEMBLAGE</b></p>
<p><b>MONTAGGIO TESTINA A FILI DI NYLON (Fig. 9A-B)</b>            Inserire la flangia superiore (F). Inserire il perno fermo testina (L) nell'apposito foro (Fig. 9A) o premere l'apposito pulsante (G, Fig. 9B) ed avvitare in senso antiorario la testina (N) con la sola forza delle mani.</p> <p><b>MONTAGGIO BARRIERA DI SICUREZZA (Fig. 10)</b>            Quando si utilizza il disco anziché la testina a fili di nylon è necessario montare la "barriera di sicurezza". Fissare la barriera (A) sotto l'attacco impugnatura (C) tramite le viti (B), avendo l'accortezza di verificare che la "barriera di sicurezza" stessa risulti sul lato sinistro del decespugliatore.</p> <p><b>MONTAGGIO IMPUGNATURA (Fig. 11 A-B-C)</b>            Montare l'impugnatura sul tubo di trasmissione e fissarla tramite viti (A), rondelle e dadi. La posizione dell'impugnatura è registrabile in funzione all'esigenza dell'operatore.</p> <p><b>⚠ ATTENZIONE - Montare l'impugnatura loop (A, Fig.12) tra le frecce dell'etichetta (B, Fig.13) e l'impugnatura posteriore (C, Fig.12).</b></p> <p><b>⚠ ATTENZIONE: Assicurarsi che tutti i componenti del decespugliatore siano ben collegati e le viti serrate.</b></p>	<p><b>FITTING THE NYLON LINE HEAD (Fig. 9A-B)</b>            Put the upper (F) flange in place. Put the head fixing pin (L) in the appropriate hole (Fig. 9A) or push the button (G, Fig. 9B) and tighten the head (N) anti-clockwise by hand.</p> <p><b>ASSEMBLING THE SAFETY BOOM (Fig. 10)</b>            When using the disc instead of nylon line head, it is necessary to set up the "safety boom". Fix the boom (A) under the attachment of handle (C) by means of the screws (B). Taking care to verify the "safety boom" being on the left side of the brushcutter.</p> <p><b>FITTING THE HANDLE (Figs. 11 A-B-C)</b>            Fit the handle onto the shaft arm and secure it using screws (A), washers, and nuts. The handle position is calculated depending on the requirements of the operator.</p> <p><b>⚠ WARNING - Assemble the loop handle (A, Fig.12) between label's arrow (B, Fig.13) and rear handle (C, Fig.12).</b></p> <p><b>⚠ WARNING: Make sure that all components are connected properly and all screws tightened.</b></p>	<p><b>MONTAGE DE LA TETE AUX FILS DE NYLON (Fig. 9A-B)</b>            Enflez la bride supérieure (F). Enflez le goujon qui va bloquer la tête (L) dans son orifice (Fig. 9A) ou presser le bouton approprié (G, Fig. 9B) et vissez à la main, dans le sens contraire des aiguilles d'une montre, la tête (N).</p> <p><b>MONTAGE DE LA BARRIERE DE SECURITE (Fig. 10)</b>            En utilisant le disque à la place de la tête nylon, il est nécessaire de monter la "barrière de sécurité". Fixer la barrière (A) sous le support de la poignée (C) au moyen des vis (B), en prenant bien soin de vérifier que la "barrière de sécurité" même soit du côté gauche de la débroussailleuse.</p> <p><b>MONTAGE DE LA POIGNEE (Fig. 11 A-B-C)</b>            Montez la poignée sur le tuyau de transmission et fixez-la avec les vis (A), les rondelles et les écrous. La position de la poignée se règle selon les exigences de l'opérateur.</p> <p><b>⚠ ATTENTION - Monter la poignée en boucle (A, Fig.12) entre les flèches d'étiquettes (B, Fig.13) et la poignée arrière (C, Fig.12).</b></p> <p><b>⚠ ATTENTION: Veillez à ce que tous les composants soient bien reliés et les vis serrées.</b></p>



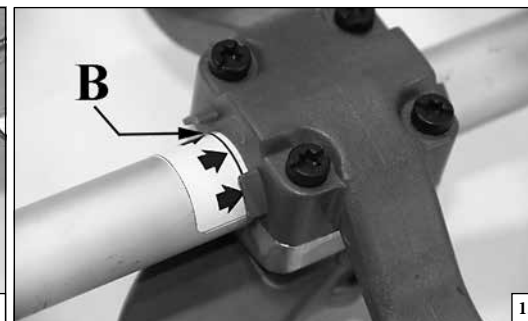
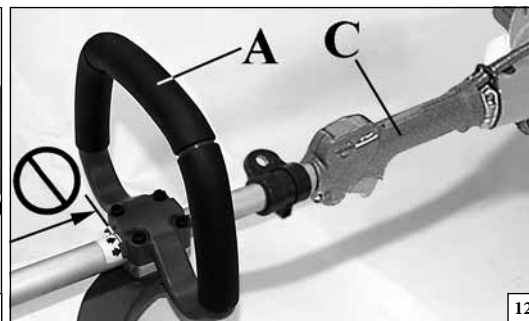
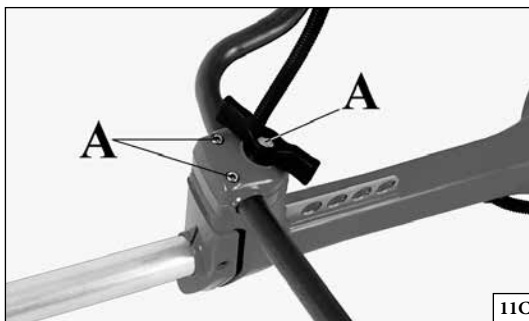
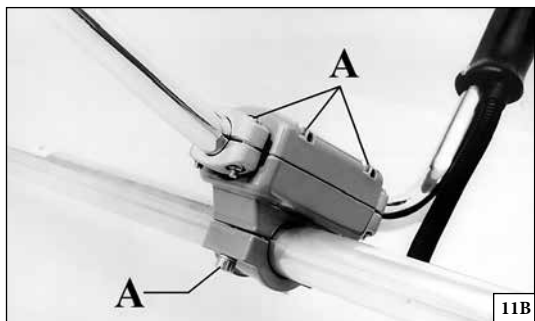

Español	Português	Русский
<p align="center"><b>MONTAJE</b></p>	<p align="center"><b>MONTAGEM</b></p>	<p align="center"><b>СБОРКА</b></p>
<p><b>MONTAJE DEL CABEZAL DE HILOS DE NYLON (Fig. 9A-B)</b>            Introduzca la arandela superior (F). Ponga el perno que bloquea el cabezal (L) en el orificio correspondiente (Fig. 9A) o apretar el pulsante apropiado (G, Fig. 9B) y atornille el cabezal (N) en sentido antihorario ajustándolo con la sola fuerza de las manos.</p> <p><b>MONTAJE DE LA BARRA DE SEGURIDAD (Fig. 10)</b>            Cuando se emplea el disco en vez del cabezal de hilos de nylon, se debe montar la “barra de seguridad”. Para ello coloque la barra (A) por debajo de la fijación de la empuñadura (C) mediante los tornillos (B). Verificar che la “barra de seguridad” sea en el lado izquierdo de la desbrozadora.</p> <p><b>MONTAJE DE LA EMPUÑADURA (Fig. 11 A-B-C)</b>            Monte la empuñadura en el eje de transmisión y fijela mediante los tornillos (A), las arandelas y las tuercas. La posición de la empuñadura es regulable en función de las exigencias del operador.</p> <p><b>⚠ ATENCION - Montar el mango tórico (A, Fig.12) entre las flechas de la etiqueta (B, Fig.13) y el mango trasero (C, Fig.12).</b></p> <p><b>⚠ ATENCIÓN: Asegúrese que todos los componentes se encuentren bien conectados y los tornillos apretados.</b></p>	<p><b>MONTAGEM DA CABEÇA NOS FIOS DE NYLON (Fig. 9A-B)</b>            Enfie o freio superior (F) nos seus lugares no cubo. Enfie a cavilha que vai bloquear a cabeça (L) no seu orifício (Fig. 9A) ou então pressione o botão apropriado (G, Fig. 9B) e aperte à mão, no sentido contrário aos ponteiros do relógio, a cabeça (N).</p> <p><b>MONTAGEM DA BARRA DE SEGURANÇA (Fig. 10)</b>            Quando se utiliza o disco invés do cabeçote com fios de nylon, é necessário montar a “barra de segurança”. Fixe a barra de segurança (A) debaixo da junção da empunhadura (C) mediante os parafusos (B), prestando atenção em verificar que a “barreira de segurança” esteja no lado esquerdo de roçadora.</p> <p><b>MONTAGEM DO PUNHO (Fig. 11 A-B-C)</b>            Monte o punho sobre o tubo de transmissão e fixe-o com os parafusos (A), as anilhas e as porcas de maneira uniforme e cruzada. A posição do punho regula-se segundo as exigências do operador.</p> <p><b>⚠ ATENÇÃO - Montar o punho fechado (A, Fig.12) entre as setas de etiquetas (B, Fig.13) e da pega traseira (C, Fig.12).</b></p> <p><b>⚠ ATENÇÃO: Certifique-se de que todos os componentes estão bem ligados e os parafusos apertados.</b></p>	<p><b>УСТАНОВКА ГОЛОВКИ С НЕЙЛОНОВОЙ ЛЕСКОЙ (Рис. 9 А-В)</b>            Поставьте верхний фланец (F) на место. Вставьте чеку, фиксирующую головку, в отверстие (L, Рис.9А) или нажмите кнопку (G, Рис.9В) и закрутите головку (N) вращением против часовой стрелки.</p> <p><b>УСТАНОВКА РЫЧАГА БЕЗОПАСНОСТИ (Рис. 10)</b>            При использовании фрезы вместо головки с нейлоновой леской необходимо установить рычаг безопасности. Установите рычаг (А) под крепление рукоятки (С) с помощью винтов (В). Убедитесь, что рычаг безопасности установлен слева, если кусторез держать в положении для кошения.</p> <p><b>УСТАНОВКА РУЧКИ (Рис. 11 А-В-С)</b>            Установите рукоятку на штангу и закрепите ее, используя винты (А), шайбы и гайки. Положение рукоятки рассчитывается, исходя из удобства оператора.</p> <p><b>⚠ ВНИМАНИЕ - Установите ручку петли (А, Рис.12) между стрелками метки (В, Рис.13) и заднюю рукоятку (С, Рис.12).</b></p> <p><b>⚠ АВНИМАНИЕ - Убедитесь, что все части соединены правильно и все винты затянуты.</b></p>

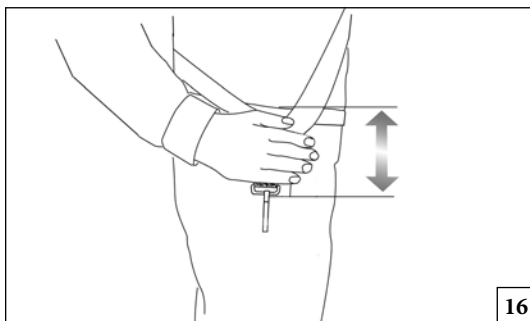

16

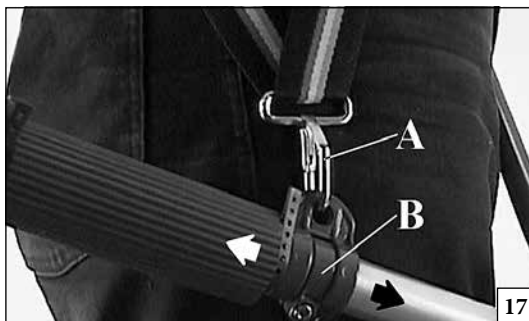

17



18



19

Italiano

English

Français

## OPERAZIONI PRELIMINARI

## PREPARING TO WORK

## PREPARATION DE LA DEBROUSSAILLEUSE

## CINGHIAGGIO MODELLI "S"

Una corretta regolazione del cinghiaggio permette al decespugliatore di avere un buon bilanciamento ed una adatta altezza dal terreno (Fig. 16).

- Indossare il cinghiaggio di tipo semplice.
- Agganciare il decespugliatore al cinghiaggio tramite il moschettone (A, Fig. 17)
- Posizionare il gancio (B, Fig. 17) per ottenere il miglior bilanciamento del decespugliatore.
- Posizionare la fibbia (C, Fig. 18) per ottenere la corretta altezza del decespugliatore.

## CORRETTA REGOLAZIONE DEL CINGHIAGGIO dei modelli "T"

1. Indossare il cinghiaggio di tipo doppio (Fig.19).
2. Agganciare la fibbia (A, Fig.20) in zona cintura e regolarla agendo sulla cinghia superiore (B).
3. Agganciare la fibbia (C) in zona torace.
4. Regolare le spalline con le due cinghie (D, Fig.21). Con questo cinghiaggio è possibile distribuire il carico maggiormente sulle spalle o in cintura a discrezione dell'operatore.
5. Regolare la cinghia (E, Fig.20) zona torace.
6. Agganciare il decespugliatore al cinghiaggio tramite il moschettone (F, Fig.22).
7. Posizionare il gancio (G) per ottenere il miglior bilanciamento del decespugliatore.
8. Regolare l'altezza della macchina dal terreno agendo sulle due cinghie (H-L, Fig.23). La corretta distanza tra la cintura ed il moschettone (F, Fig.22), può essere misurata come in Fig.16. Questa regolazione favorisce inoltre la ripartizione corretta del peso per ottenere un buon bilanciamento del decespugliatore.

**⚠ ATTENZIONE!** - Nel caso di utilizzo di lame da legno (22-60-80 denti) è obbligatorio l'utilizzo di un cinghiaggio doppio dotato di sgancio rapido.

## "S" MODELS HARNESS

Correct adjustment of the harness permits the brush cutter to be properly balanced and at an appropriate height from the ground (Fig. 16).

- Put on the single harness.
- Hook the brush cutter to the harness using the hook (A, Fig. 17).
- Position the hook (B, Fig. 17) to obtain the best brush cutter balance.
- Position the buckle (C, Fig. 18) to obtain the correct brush cutter height.

## CORRECT ADJUSTMENT OF THE HARNESS "T" models

1. Put on the double harness (Fig.19).
2. Fasten the waist buckle (A, Fig.20) and adjust by tightening the top belt strap (B) until comfortable.
3. Fasten the chest buckle (C).
4. Adjust the shoulders by tightening the two straps (D, Fig.21) until comfortable. With this type of harness, the weight of the machine can be distributed between shoulders and waist according to the preference of the operator.
5. Adjust the chest strap (E, Fig.20).
6. Hook the brushcutter to the harness with the snap (F, Fig.22).
7. Position the hanger (G) so that the machine is balanced to best advantage.
8. Adjust the carrying height by shortening or lengthening the belt straps (H-L, Fig.23). The correct distance between the belt and the snap (F, Fig.22) can be measured as in Fig.16. This adjustment will also help to distribute the weight of the brushcutter so that it stays comfortably balanced during operation.

**⚠ WARNING!** - When using wood-cutting blades (22-60-80 teeth) a double harness with **quick-release mechanism** must be worn.

## LES COURROIES MODELES "S"

Un bon réglage du système de courroies permet à la débroussailleuse d'avoir un bon équilibre et d'être à une hauteur du sol adéquate (Fig. 16).

- Enfilez la courroie simple.
- Accrochez la débroussailleuse à la courroie à le crochet (A, Fig. 17).
- Positionnez le crochet (B, Fig. 17) de manière à obtenir le meilleur équilibre pour la débroussailleuse.
- Placez la boucle (C, Fig. 18) de manière à ce que la débroussailleuse soit à la bonne hauteur.

## RÉGLAGE CORRECT DU HARNAIS modeles "T"

1. Porter le harnais double (Fig.19).
2. Attacher la boucle (A, Fig.20) de la ceinture et la régler en agissant sur la courroie supérieure (B).
3. Attacher la boucle (C) sur le thorax.
4. Régler les épaules avec les deux courroies (D, Fig.21). Ce harnais permet de répartir la charge davantage sur les épaules ou au niveau de la ceinture, comme le préfère l'opérateur.
5. Régler la courroie (E, Fig.20) au niveau du thorax.
6. Accrocher la débroussailleuse à l'aide du mousqueton (F, Fig.22).
7. Placer le crochet (G) de sorte à équilibrer la débroussailleuse.
8. Régler la hauteur de l'appareil par rapport au sol en agissant sur les deux courroies (H-L, Fig.23). La figure 16 illustre comment régler correctement la distance entre la ceinture et le mousqueton (F, Fig.22). Ce réglage facilite également la bonne répartition du poids pour mieux équilibrer la débroussailleuse.

**⚠ ATTENTION!** - En cas d'utilisation des lames à bois (22-60-80 dents), il est obligatoire d'utiliser une courroie double équipée d'un dispositif de déblocage rapide.

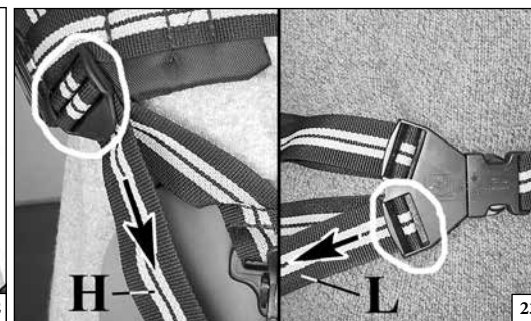

Español	Português	Русский
<p align="center"><b>PREPARATIVOS PARA USAR</b></p>	<p align="center"><b>PREPARATIVOS PARA USAR</b></p>	<p align="center"><b>ПОДГОТОВКА К РАБОТЕ</b></p>
<p><b>CORREAJE MODELOS "S"</b> Una correcta regulación del correaje permite un buen balanceo de la desbrozadora y una distancia correcta entre el terreno y el aparato cortante (Fig. 16).</p> <ul style="list-style-type: none"> <li>- Use siempre el correaje de tipo sencillo.</li> <li>- Enganche la desbrozadora al correaje mediante el gancho (A, Fig. 17).</li> <li>- Ponga el gancho (B, Abb. 17) en la posición justa para obtener el mejor equilibrio de la desbrozadora.</li> <li>- Ponga la hebilla (C, Abb. 18) en la posición justa para una correcta altura de la desbrozadora.</li> </ul> <p><b>AJUSTE CORRECTO DEL ARNÉS modelos "T"</b></p> <ol style="list-style-type: none"> <li>1. Colóquese el arnés doble (Fig. 19).</li> <li>2. Abróchese la hebilla (A, Fig. 20) de la cintura y tire de la correa superior (B) para ajustarla.</li> <li>3. Abróchese la hebilla (C) del pecho.</li> <li>4. Ajuste las hombreras con las dos correas (D, Fig. 21). Con este arnés es posible cargar más el peso sobre los hombros o la cintura, a discreción del usuario.</li> <li>5. Ajuste la correa del pecho (E, Fig. 20).</li> <li>6. Fije la desbrozadora al arnés con el mosquetón (F, Fig. 22).</li> <li>7. Ubique el gancho (G) de manera tal que la desbrozadora quede en equilibrio.</li> <li>8. Ajuste la distancia entre la máquina y el suelo con las dos correas (H y L, Fig. 23). La distancia entre el cinturón y el mosquetón (F, Fig. 22) puede medirse como se ilustra en la Fig. 16. Este ajuste, además, favorece la distribución correcta del peso para equilibrar la desbrozadora.</li> </ol> <p><b>⚠ ¡ATENCIÓN!</b> Cuando se emplean cuchillas para madera (22, 60 u 80 dientes) es obligatorio utilizar un arnés doble <b>dotado de desenganche rápido</b>.</p>	<p><b>AS CORREIAS MODELOS "S"</b> Uma correcta regulação do sistema de correias permite à roçadora ter um bom equilíbrio e estar a uma distância adequada do solo (Fig. 16).</p> <ul style="list-style-type: none"> <li>- Enfie a correia simples.</li> <li>- Prenda a roçadora à correia com a ajuda o gancho (A, Fig. 17)</li> <li>- Posicione o gancho (B, Fig. 17) de maneira a obter o melhor equilíbrio para a roçadora.</li> <li>- Coloque a fivela (C, Fig. 18) de maneira a que a roçadora esteja a uma boa altura.</li> </ul> <p><b>COMO REGULAR CORRECTAMENTE OS CINTOS modelos "T"</b></p> <ol style="list-style-type: none"> <li>1. Utilize o sistema de cintos duplo (Fig. 19).</li> <li>2. Prenda a fivela (A, Fig. 20) na zona da cintura e regule-a mediante o cinto superior (B).</li> <li>3. Prenda a fivela (C) na zona do tórax.</li> <li>4. Regule a parte dos ombros mediante os dois cintos (D, Fig. 21). Estas operações permitem acentuar a distribuição do peso nos ombros ou na cintura, à discrição do operador.</li> <li>5. Regule o cinto (E, Fig. 20) da zona do tórax.</li> <li>6. Prenda a roçadeira nos cintos mediante o grampo elástico (F, Fig. 22).</li> <li>7. Posicione o gancho (G) para obter o equilíbrio ideal da roçadeira.</li> <li>8. Regule a altura da máquina do solo mediante os dois cintos (H - L, Fig. 23). A distância correcta entre o cinto e o grampo elástico (F, Fig. 22), pode ser medida como ilustrado na Fig. 16. Esta regulação proporciona a distribuição correcta do peso, ideal para obter o equilíbrio da roçadeira.</li> </ol> <p><b>⚠ AATENÇÃO!</b> Se utilizar lâminas para madeira (22-60-80 dentes), é obrigatório utilizar um sistema de correias duplo equipado <b>com desengate rápido</b>.</p>	<p><b>РЕМЕННОЕ СНАРЯЖЕНИЕ Мод. "S"</b> Правильная регулировка длины ремней позволяет надлежащим образом сбалансировать кусторез и подобрать нужную высоту кошения от земли (Рис. 16).</p> <ul style="list-style-type: none"> <li>- Наденьте на себя одинарное или двойное ремненное снаряжение.</li> <li>- Прикрепите кусторез к снаряжению, используя карабин (А, Рис. 17).</li> <li>- Переведите крепление (В, Рис. 17) так, чтобы наилучшим образом сбалансировать кусторез.</li> <li>- Расположите пряжку (С, Рис. 18) так, чтобы установить нужную высоту кошения.</li> </ul> <p><b>УКАЗАНИЯ ПО ПРАВИЛЬНОЙ РЕГУЛИРОВКЕ ПОДВЕСКИ Мод. "Т"</b></p> <ol style="list-style-type: none"> <li>1. Наденьте двойную подвеску (Рис. 19).</li> <li>2. Застегните поясные ремни на пряжку (А, Рис. 20), затем регулируйте их затягиванием верхнего ремня (В).</li> <li>3. Застегните нагрудную пряжку (С).</li> <li>4. Регулируйте наплечные подушки с помощью двух лямок (D, Рис. 21). Настоящая подвеска обеспечивает распределение нагрузки больше на плечах или на талии по желанию потребителя.</li> <li>5. Регулируйте нагрудный ремень (Е, Рис. 20).</li> <li>6. Прицепите кусторез к подвеске с помощью предусмотренного для этой цели карабина (F, Рис. 22).</li> <li>7. Регулируйте положение зацепки (G) для уравнивания кустореза.</li> <li>8. Регулируйте расстояние машины от грунта с помощью двух ремней (H-L, Рис. 23). Правильное расстояние ремня от карабина (F, Рис. 22) контролируется как показано на рисунке 16. Эта регулировка также позволяет правильно распределить вес, обеспечивая надлежащее уравнивание кустореза.</li> </ol> <p><b>⚠ АВНИМАНИЕ!</b> – В случае работы с ножами для резки дерева (22-60-80 зубьев), используйте двойные наплечные ремни, снабженные быстросрабатывающей застежкой.</p>

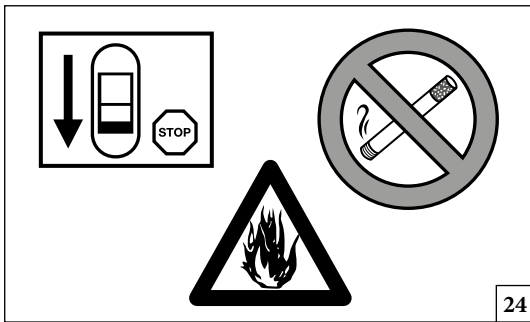

24



25

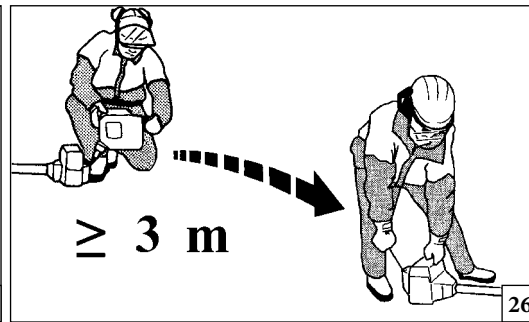

26

Italiano

English

Français

## AVVIAMENTO

## STARTING

## MISE EN ROUTE

## CARBURANTE

**⚠ ATTENZIONE:** la benzina è un carburante estremamente infiammabile. Usare estrema cautela quando si manipola la benzina o una miscela di combustibili. Non fumare o portare fuoco o fiamme vicino al carburante o alla macchina (Fig. 24).

- Per ridurre il rischio di incendio e di farsi bruciature, maneggiare con cura il carburante. È altamente infiammabile.
- Agitare e mettere il combustibile in un contenitore approvato per il carburante (Fig. 25).
- Miscelare di combustibile all'aperto dove non ci siano scintille o fiamme.
- Posizionare su di un terreno sgombro, fermare il motore e lasciare raffreddare prima di effettuare il rifornimento.
- Allentare il tappo del carburante lentamente per rilasciare la pressione e per evitare la fuoriuscita di carburante.
- Serrare saldamente il tappo carburante dopo il rifornimento. Le vibrazioni possono causare un allentamento del tappo e la fuoriuscita di carburante.
- Asciugare il combustibile fuoriuscito dall'unità. Spostare la macchina a 3 metri di distanza dal sito di rifornimento prima di avviare il motore (Fig. 26).
- Non tentare mai di bruciare combustibile fuoriuscito in qualsiasi circostanza.
- Non fumare durante la manipolazione del combustibile o durante il funzionamento della macchina.
- Stoccare il carburante in un luogo fresco, asciutto e ben ventilato.
- Non stoccare il combustibile in luoghi con foglie secche, paglia, carta, ecc.
- Conservare l'unità e il carburante in luoghi in cui i vapori di carburante non vengano a contatto con scintille o fiamme libere, bollitori di acqua per riscaldamento, motori elettrici o interruttori, forni, ecc.
- Non togliere il tappo del serbatoio quando il motore è in funzione.
- Non utilizzare combustibile per operazioni di pulizia.
- Fare attenzione a non spargere carburante sul proprio abbigliamento.

## FUELING

**⚠ WARNING:** Gasoline is an extremely flammable fuel. Use extreme caution when handling gasoline or fuel mix. Do not smoke or bring any fire or flame near the fuel or the unit (Fig. 24).

- To reduce the risk of fire and burn injury, handle fuel with care. It is highly flammable.
- Mix and store fuel in a container approved for gasoline (Fig. 25).
- Mix fuel outdoors where there are no sparks or flames.
- Select bare ground, stop engine, and allow to cool before refueling.
- Loosen fuel cap slowly to release pressure and to keep fuel from escaping around the cap.
- Tighten fuel cap securely after refueling. Unit vibration can cause an improperly tightened fuel cap to loosen or come off and spill quantities of fuel.
- Wipe spilled fuel from the unit. Move 3 metre away from refueling site before starting engine (Fig. 26).
- Never attempt to burn off spilled fuel under any circumstances.
- Do not smoke while handling fuel or while operating the unit.
- Store fuel in a cool, dry, well ventilated place.
- Never place the mitblower in a combustible area such as dry leaves, straw, paper, etc.
- Store the unit and fuel in an area where fuel vapors cannot reach sparks or open flames from water heaters, electric motors or switches, furnaces, etc.
- Never take the cap off the tank when the engine is running.
- Never use fuel for cleaning operations.
- Take care not to get fuel on your clothing.

## CARBURANT

**⚠ ATTENTION :** l'essence est un carburant extrêmement inflammable. Manipulez l'essence ou le mélange de carburant avec une extrême précaution. Ne pas fumer ni produire de flammes à proximité du carburant ou de la débroussailleuse (Fig. 24).

- Pour réduire le risque d'incendie et de brûlures, manipulez le carburant avec précaution. Il est extrêmement inflammable.
- Secouez et mettez le carburant dans un récipient homologué (Fig. 25).
- Mélangez le carburant en plein air dans un endroit sans risque d'étincelles ou de flammes.
- Placez au sol, coupez le moteur et laissez-le refroidir avant de procéder au ravitaillement.
- Desserrez lentement le bouchon du carburant pour évacuer la pression et pour éviter que le carburant ne se déverse.
- Serrez fermement le bouchon après le ravitaillement. Sous l'effet des vibrations, le bouchon risque de se desserrer et le carburant de s'échapper.
- Essuyez le carburant qui aurait pu s'échapper. Écartez l'outil à 3 m du lieu de ravitaillement avant de démarrer le moteur (Fig. 26).
- Ne tentez en aucun cas de brûler le carburant déversé.
- Ne pas fumer durant le ravitaillement ou lorsque la débroussailleuse est en marche.
- Stockez le carburant dans un endroit frais, sec et bien aéré.
- Ne stockez pas le carburant dans un endroit présentant des feuilles sèches, de la paille, du papier, etc.
- Conservez l'outil et le carburant dans un endroit où les vapeurs de carburant n'entreront pas en contact avec des étincelles ou des flammes libres, des ballons d'eau pour le chauffage, des moteurs électriques ou des interrupteurs, des fours, etc.
- N'ôtez pas le bouchon du réservoir lorsque le moteur tourne.
- N'utilisez pas de carburant pour les opérations de nettoyage.
- Assurez-vous de ne pas déverser de carburant sur vos vêtements.

--	--	--	--

Español	Português	Русский
PUESTA EN MARCHA	PARA DAR PARTIDA	ВКЛЮЧЕНИЕ
<p><b>COMBUSTIBLE</b></p> <p><b>⚠ ATENCIÓN:</b> la gasolina es un combustible extremadamente inflamable. Poner mucho cuidado a la hora de manipular gasolina o una mezcla de combustibles. No fumar ni acercar fuego o llamas al combustible o a la máquina (Fig. 24).</p> <ul style="list-style-type: none"> <li>Manipular el combustible con cuidado para reducir el riesgo de incendio o quemadura. El combustible es altamente inflamable.</li> <li>Agitar y poner el combustible en un recipiente aprobado para el combustible (Fig. 25).</li> <li>Mezclar el combustible al aire libre y en ausencia de chispas o llamas.</li> <li>Apoyar en el suelo, parar el motor y dejar enfriar antes del llenado.</li> <li>Aflojar el tapón del combustible lentamente para aliviar la presión y evitar fugas de combustible.</li> <li>Apretar firmemente el tapón de combustible después del llenado. Las vibraciones pueden causar un aflojamiento del tapón y fugas de combustible.</li> <li>Secar el combustible de las fugas de la unidad. Desplazar la máquina a 3 metros de distancia del sitio de llenado antes de poner el motor en marcha (Fig. 26).</li> <li>No intentar en ninguna circunstancia quemar el combustible de las fugas.</li> <li>No fumar durante la manipulación del combustible ni durante el funcionamiento de la máquina.</li> <li>Almacenar el combustible en un lugar fresco, seco y bien ventilado.</li> <li>No almacenar el combustible en lugares con hojas secas, paja, papel, etc.</li> <li>Conservar la unidad y el combustible en lugares donde los vapores del combustible no puedan entrar en contacto con chispas o llamas libres, calentadores de agua, motores eléctricos o interruptores, hornos, etc.</li> <li>No quitar el tapón del depósito cuando el motor esté en funcionamiento.</li> <li>No utilizar combustible para la limpieza.</li> <li>Prestar atención para no ensuciarse la ropa con combustible.</li> </ul>	<p><b>COMBUSTÍVEL</b></p> <p><b>⚠ ATENÇÃO:</b> a gasolina é um combustível extremamente inflamável. Usar de extrema cautela quando se manuseia a gasolina ou uma mistura de combustíveis. Não fume nem aproxime chamas vivas do combustível ou da máquina (Fig. 24).</p> <ul style="list-style-type: none"> <li><b>Para reduzir o risco de incêndios e de queimaduras, manusear o combustível com cuidado. É altamente inflamável.</b></li> <li>Agitar e colocar o combustível num recipiente aprovado para esse fim (Fig. 25).</li> <li>Misturar os combustíveis ao ar livre onde não existam faíscas ou chamas.</li> <li>Posicionar no solo, parar o motor e deixar arrefecer antes de efectuar o reabastecimento.</li> <li>Desapertar lentamente o bujão do combustível para aliviar a pressão e para evitar a fuga de combustível.</li> <li>Apertar convenientemente o bujão do combustível após o reabastecimento. As vibrações podem causar folgas no bujão e a fuga de combustível.</li> <li>Limpe o combustível que tenha vertido da unidade. Deslocar a máquina para 3 metros de distância do local de reabastecimento antes de ligar o motor (Fig. 26).</li> <li>Nunca tentar, em nenhuma circunstância, queimar o combustível vertido.</li> <li>Não fume durante a manipulação do combustível ou durante o funcionamento da máquina.</li> <li>Armazenar o combustível num local limpo, seco e bem ventilado.</li> <li>Não armazenar o combustível em locais com folhas secas, palha, papel, etc.</li> <li>Conservar a unidade e o combustível em locais nos quais os vapores do combustível não fiquem em contacto com faíscas ou chamas vivas, caldeiras de água para aquecimento, motores eléctricos ou interruptores, fornos, etc.</li> <li>Não retire o bujão do depósito enquanto o motor estiver a funcionar.</li> <li>Não utilizar combustível para operações de limpeza.</li> <li>Prestar atenção para não entornar combustível no vestuário.</li> </ul>	<p><b>ТОПЛИВО</b></p> <p><b>⚠ ВНИМАНИЕ!</b> Бензин является чрезвычайно огнеопасным видом топлива. При обращении с бензином или топливной смесью будьте максимально осторожны. Не курите и не подносите источники открытого пламени к топливу или машине (Рис. 24).</p> <ul style="list-style-type: none"> <li><b>Для снижения опасности возгорания и получения ожогов будьте осторожны при обращении с топливом. Оно является чрезвычайно огнеопасным.</b></li> <li>Размещивайте и храните топливо в специальной канистре (Рис.25).</li> <li>Смешивайте топливо на открытом воздухе – на участке, на котором отсутствуют искры или пламя.</li> <li>Перед заправкой опустите машину на землю и заглушите двигатель.</li> <li>Медленно открутите крышку заливочной горловины для снятия давления и во избежание утечек топлива.</li> <li>После заправки плотно закрутите крышку. Вибрации могут привести к ослаблению крышки и к утечке топлива.</li> <li>Вытрите пролившееся топливо. Перед тем как приступить к запуску двигателя, отнесите машину на расстояние не менее 3 м от места заправки (Рис.26).</li> <li>Ни при каких обстоятельствах не пытайтесь поджигать пролившееся топливо.</li> <li>Не курите при обращении с топливом и во время работы машины.</li> <li>Храните топливо в сухом, прохладном и хорошо вентилируемом месте.</li> <li>Не храните топливо рядом с сухими листьями, соломой, бумагой и т.д.</li> <li>Держите машину и топливо в таких местах, в которых исключена возможность контакта топливных паров с искрами или открытым пламенем, бойлерами, электромоторами, выключателями, печами и т.д.</li> <li>Не снимайте крышку заправочной горловины при работающем двигателе.</li> <li>Не используйте топливо для чистки.</li> <li>Будьте осторожны и не допускайте попадания топлива на свою одежду.</li> </ul>



p.n. 3355004A

27

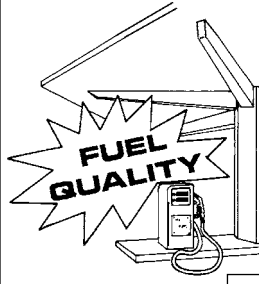

28

BENZINA - ESSENCE  
GASOLINE - BENZIN  
GASOLINA BENZINE



l  
1  
5  
10  
15  
20  
25

OLIO - HUILE - OIL  
ÖL - ACEITE - OLIE



2%-50 : 1

(cm³)  
(20)  
(100)  
(200)  
(300)  
(400)  
(500)

29

3555027A

3555026A



001001362B

001001361A



30

Italiano

English

Français

## AVVIAMENTO

## STARTING

## MISE EN ROUTE

### CARBURANTE

Questo prodotto è azionato da un motore a 2 tempi e richiede la premiscelazione di benzina e olio per motori a 2 tempi. Premiscelare la benzina senza piombo e l'olio per motori a due tempi in un contenitore pulito approvato per la benzina (Fig. 27). **CARBURANTE CONSIGLIATO: QUESTO MOTORE È CERTIFICATO PER FUNZIONARE CON BENZINA SENZA PIOMBO PER USO AUTOMOBILISTICO A 89 OTTANI ([R + M] / 2) O CON UN NUMERO MAGGIORE DI OTTANI (Fig. 28).**

Miscelare l'olio per motori a 2 tempi con la benzina secondo le istruzioni sulla confezione.

Consigliamo di usare olio per motori a 2 tempi Oleo-Mac al 2% (1:50) formulato specificamente per tutti i motori a due tempi raffreddati ad aria Oleo-Mac.

Le proporzioni corrette di olio/carburante indicate nel prospetto (Fig. 29) sono idonee quando si usa olio per motori Oleo-Mac PROSINT 2 e EUROSINT 2 (Fig. 30) o un olio motore di alta qualità equivalente (specifiche JASO FD o ISOL-EGD).

**CAUTELA: NON USARE OLIO PER AUTOVEICOLI O OLIO PER MOTORI FUORIBORDO A 2 TEMPI.**

**CAUTELA:**  
- Acquistare solo il quantitativo di carburante necessario in base ai propri consumi; non acquistarne più di quanto se ne userà in uno o due mesi;  
- Conservare la benzina in un contenitore chiuso ermeticamente, in un luogo fresco e asciutto.

**CAUTELA - Per la miscela, non usare mai un carburante con una percentuale di etanolo maggiore del 10%; sono accettabili gasohol (miscela di benzina ed etanolo) con una percentuale di etanolo fino al 10% o carburante E10.**

**NOTA - Preparare solo la miscela necessaria all'uso; non lasciarla nel serbatoio o tanica per molto tempo. Si consiglia l'utilizzo di stabilizzatore per carburante Emak ADDITIX 2000 cod. 001000972A, per conservare la miscela per un periodo di 12 mesi.**

### Benzina alchilata

**CAUTELA - La benzina alchilata non ha la stessa densità della benzina normale. Pertanto, i motori messi a punto con la benzina normale, possono richiedere una regolazione diversa della vite H. Per questa operazione è necessario rivolgersi ad un Centro Assistenza Autorizzato.**

### RIFORNIMENTO (Fig. 33)

Agitare la tanica della miscela prima di procedere al rifornimento (Fig. 32).

### FUELING

This product is powered by a 2-cycle engine and requires pre-mixing gasoline and 2-cycle oil. Pre-mix unleaded gasoline and 2-cycle engine oil in a clean container approved for gasoline (Fig. 27).

**RECOMMENDED FUEL: THIS ENGINE IS CERTIFIED TO OPERATE ON UNLEADED GASOLINE INTENDED FOR AUTOMOTIVE USE WITH AN OCTANE RATING OF 89 ([R + M] / 2) OR HIGHER (Fig. 28).** Mix 2-cycle engine oil with gasoline according to the instructions on the package.

We strongly recommend the use of 2% (1:50) Oleo-Mac two cycle engine oil, which is specifically formulated for all Oleo-Mac air-cooled two-stroke engines. The correct oil / fuel proportions shown in the table (Fig. 29) are suitable when using the Oleo-Mac PROSINT 2 and EUROSINT 2 (Fig. 30) or an equivalent high-quality engine oil (JASO specification FD or ISO specification L-EGD).

**CAUTION: DO NOT USE AUTOMOTIVE OIL OR 2-CYCLE OUTBOARD OIL.**

**CAUTION:**  
- Match your fuel purchases to your consumption; don't buy more than you will use in one or two months;  
- Store gasoline in a tightly-closed container in a cool, dry place.

**CAUTION - For the mixture, never use a fuel with an ethanol percentage higher than 10%; gasohol (mixture of gasoline and ethanol) up to 10% ethanol or E10 fuel are acceptable.**

**NOTE - Prepare only the quantity of mixture required for immediate use; do not leave fuel in the tank or a container for a long time. We recommend the use of the additive Emak ADDITIX 2000 code 001000972A if the mixture is to be stored for 12 months.**

### Alkylate gasoline

**CAUTIONS - Alkylate fuels have different density than normal fuel. Therefore engines, set with normal fuel, need different H jet regulation to avoid critical issues. For this operation it's necessary turned at a Licensed Service Dealer.**

### FILLING THE TANK (Fig. 33)

Stir the mixture well before refuelling (Fig. 32).

### CARBURANT

Cet appareil est actionné par un moteur 2 temps et nécessite le prémélange d'essence et d'huile pour moteurs 2 temps. Prémélangez l'essence sans plomb et l'huile pour moteurs 2 temps dans un récipient propre homologué pour contenir de l'essence (Fig. 27).

**CARBURANT CONSEILLÉ : CE MOTEUR EST CERTIFIÉ POUR ÊTRE ALIMENTÉ EN ESSENCE SANS PLOMB POUR USAGE AUTOMOBILIE AVEC NIVEAU D'OCTANES 89 ([R + M] / 2) OU SUPÉRIEUR (Fig. 28).**

Mélangez l'huile pour moteurs 2 temps avec l'essence en suivant les instructions sur l'emballage.

Il est conseillé d'utiliser de l'huile pour moteurs 2 temps Oleo-Mac à 2% (1:50) spécialement formulée pour tous les moteurs 2 temps refroidis par air Oleo-Mac. Les proportions correctes huile/essence illustrées dans la notice (Fig. 29) sont adaptées à l'utilisation d'huile pour moteurs Oleo-Mac PROSINT 2 et EUROSINT 2 (Fig. 30) ou d'huile moteur de haute qualité équivalente (spécifications JASO FD ou ISO L-EGD).

**ATTENTION : NE PAS UTILISER D'HUILE POUR AUTOMOBILES OU POUR MOTEURS HORS-BORD 2 TEMPS.**

**ATTENTION :**  
- N'achetez que la quantité de carburant nécessaire en fonction des consommations personnelles ; n'en achetez pas plus qu'il n'en sera utilisé en un ou deux mois ;  
- Conservez l'essence dans un récipient hermétique, dans un endroit frais et sec.

**ATTENTION - Pour le mélange, ne jamais utiliser un carburant dont le pourcentage d'éthanol dépasse 10%; sont admis le gazole (mélange essence/éthanol) avec un pourcentage d'éthanol jusqu'à 10% ou le carburant E10.**

**NOTA - Ne préparer que la quantité requise de mélange ; ne pas laisser le mélange dans le réservoir ou dans le bidon trop longtemps. Il est conseillé d'utiliser le stabilisateur pour carburant Emak ADDITIX 2000 réf. 001000972A pour conserver le mélange pendant 12 mois.**

### Essence alkylée

**ATTENTION - L'essence alkylée ne présente pas la même densité que l'essence normale. Par conséquent, régler différemment la vis H des moteurs mis au point avec l'essence normale. Pour cette opération, s'adresser à un centre après-vente agréé.**

### RAVITAILLEMENT (Fig. 33)

Secouez le jerrycan du mélange avant de procéder au ravitaillement (Fig. 32).



31



32



33

Español	Português	Русский
<p align="center"><b>PUESTA EN MARCHA</b></p>	<p align="center"><b>PARA DAR PARTIDA</b></p>	<p align="center"><b>ВКЛЮЧЕНИЕ</b></p>
<p><b>COMBUSTIBLE</b> Este producto se acciona con un motor de 2 tiempos y requiere la premezcla de gasolina con aceite para motores de 2 tiempos. Premezclar la gasolina sin plomo con el aceite para motores de dos tiempos en un recipiente limpio aprobado para la gasolina (Fig. 27). <b>COMBUSTIBLE ACONSEJADO: ESTE MOTOR ESTÁ CERTIFICADO PARA FUNCIONAR CON GASOLINA SIN PLOMO PARA USO AUTOMOVILÍSTICO CON 89 OCTANOS ([R + M] / 2) O CON UN NÚMERO MAYOR DE OCTANOS (Fig. 28).</b> Mezclar el aceite para motores de 2 tiempos con la gasolina siguiendo las instrucciones del envase. Recomendamos utilizar aceite para motores de 2 tiempos Oleo-Mac al 2% (1:50), formulado específicamente para todos los motores de dos tiempos enfriados por aire Oleo-Mac. Las proporciones correctas de aceite y combustible indicadas en el prospecto (Fig. 29) son adecuadas cuando se utiliza aceite para motores Oleo-Mac PROSINT 2 y EUROSINT 2 (Fig. 30) o un aceite para motor de alta calidad equivalente (especificaciones JASO FD o ISO L-EGD).</p> <p><b>PRECAUCIÓN: NO UTILIZAR ACEITE PARA VEHÍCULOS O ACEITE PARA MOTORES FUERA DE BORDA DE 2 TIEMPOS.</b></p> <p><b>PRECAUCIÓN:</b> - Comprar sólo la cantidad de combustible necesaria en base al consumo; no comprar más de lo que se utilizará en uno o dos meses; - Conservar la gasolina en un recipiente cerrado herméticamente, en un lugar fresco y seco.</p> <p><b>PRECAUCIÓN - Para la mezcla, no utilice nunca un carburante con más del 10 % de etanol. Se puede emplear gasohol (mezcla de gasolina y etanol) con contenido de etanol de hasta 10 % o combustible E10.</b></p> <p><b>NOTA -</b> Prepare solo la mezcla necesaria para el uso; no la deje en el depósito o en el bidón durante mucho tiempo. Para conservar la mezcla durante 12 meses, se aconseja añadir estabilizador de combustible Emak ADDITIX 2000 cód. 001000972A.</p> <p><b>Gasolina alquilada</b></p> <p><b>PRECAUCIÓN -</b> La gasolina de alquilación no tiene la misma densidad que la gasolina normal. Por lo tanto, los motores puestos a punto con gasolina normal pueden precisar una regulación del tornillo H. Para esta operación, acuda a un centro de asistencia autorizado.</p> <p><b>LLENADO (Fig. 33)</b> Agitar el bidón de la mezcla antes del llenado (Fig. 32).</p>	<p><b>COMBUSTÍVEL</b> Este produto é accionado por um motor a 2 tempos e requer a pré-mistura de gasolina e de óleo para motores a 2 tempos. Pré-misturar a gasolina sem chumbo e o óleo para motores a dois tempos num recipiente limpo aprovado para a gasolina (Fig. 27). <b>COMBUSTÍVEL ACONSELHADO: ESTE MOTOR ESTÁ CERTIFICADO PARA FUNCIONAR COM GASOLINA SEM CHUMBO DE 89 OCTANAS ([R + M] / 2) PARA UTILIZAÇÃO AUTOMOBILÍSTICA OU COM UM NÚMERO MAIOR DE OCTANAS (Fig. 28).</b> Misturar o óleo para motores de dois tempos com a gasolina, de acordo com as instruções na embalagem. Recomendamos a utilização de óleo para motores de 2 tempos Óleo-Mac a 2% (1:50) formulado especificamente para todos os motores a dois tempos arrefecidos a ar Oleo-Mac. As proporções correctas de óleo/combustível indicadas no catálogo (Fig. 29) são adequadas quando se utiliza óleo para motores Óleo-Mac PROSINT 2 e EUROSINT 2 (Fig. 30) ou um óleo de motor equivalente de alta qualidade (especificações JASO FD ou ISO L-EGD).</p> <p><b>ATENÇÃO: NÃO UTILIZAR ÓLEO PARA VEÍCULOS AUTOMÓVEIS OU ÓLEO PARA MOTORES FORA DE BORDA a 2 TEMPOS.</b></p> <p><b>CUIDADO:</b> - Adquirir apenas a quantidade de combustível necessário com base nos seus consumos; não adquirir mais do que será utilizado num ou dois meses; - Conservar a gasolina num recipiente fechado hermeticamente, em local seco e fresco.</p> <p><b>CUIDADO -</b> Para a mistura, nunca use um combustível com uma percentagem de etanol superior a 10%; são aceitáveis gasohol (mistura de gasolina e etanol) com uma percentagem de etanol até 10% ou combustível E10.</p> <p><b>NOTA -</b> Prepare apenas a mistura necessária à utilização; não a deixe no reservatório ou no bidão por muito tempo. É aconselhável utilizar estabilizador para combustível Emak ADDITIX 2000 cód. 001000972A, para conservar a mistura durante um período de 12 meses.</p> <p><b>Gasolina alquilada</b></p> <p><b>CUIDADO -</b> A gasolina alquilada não tem a mesma densidade da gasolina normal. Portanto, os motores testados com a gasolina normal podem necessitar de uma regulação diferente do parafuso H. Para esta operação, é necessário dirigir-se a um Centro de Assistência Autorizado.</p> <p><b>REABASTECIMENTO (Fig.33)</b> Agitar o recipiente da mistura antes de proceder ao reabastecimento (Fig. 32).</p>	<p><b>ТОПЛИВО</b> Данная машина приводится в действие 2-тактным двигателем и подлежит заправке предварительно приготовленной бензино-масляной смесью для 2-тактных двигателей. Предварительно смешайте неэтилированный бензин с маслом для двухтактных двигателей в чистой емкости, пригодной для хранения бензина (Рис. 27). <b>РЕКОМЕНДУЕМОЕ ТОПЛИВО: ДАННЫЙ ДВИГАТЕЛЬ СЕРТИФИЦИРОВАН ДЛЯ РАБОТЫ С НЕЭТИЛИРОВАННЫМ БЕНЗИНОМ ДЛЯ АВТОТРАНСПОРТНЫХ СРЕДСТВ С ОКТАНОВЫМ ЧИСЛОМ 89 ([R + M] / 2) ИЛИ БОЛЬШИМ (Рис.28).</b> Смешивайте бензин с маслом для двухтактных двигателей в соответствии с указаниями, приведенными на таре. Мы рекомендуем использовать масло для 2-тактных двигателей Oleo-Mac в концентрации 2% (1:50), специально разработанное для всех двухтактных двигателей с воздушным охлаждением Oleo-Mac. Соотношения масла/бензина, приведенные в следующей таблице (Рис.29), являются верными при использовании масла Oleo-Mac PROSINT 2 или EUROSINT 2 (Рис.30) или эквивалентного ему высококачественного масла (удовлетворяющего стандарту JASO FD или ISO L-EGD).</p> <p><b>ВНИМАНИЕ! НЕ ИСПОЛЬЗУЙТЕ МАСЛО ДЛЯ АВТОМОБИЛЕЙ ИЛИ МАСЛО ДЛЯ ЗАБОРТНЫХ ДВУХТАКТНЫХ ДВИГАТЕЛЕЙ</b></p> <p><b>ВНИМАНИЕ!</b> - Приобретайте топливо исключительно в количествах, соответствующих вашему объему потребления; не приобретайте больше топлива, чем вы расходуете в течение одного-двух месяцев; - Храните бензин в герметичной емкости в сухом и прохладном месте.</p> <p><b>ВНИМАНИЕ! Никогда не используйте для топливной смеси топливо с содержанием этанола больше 10 %; допускается использовать газохол (смесь бензина с этанолом) с содержанием этанола до 10 % или топливо E10.</b></p> <p><b>ПРИМЕЧАНИЕ -</b> Готовьте только необходимое для работы количество смеси; не оставляйте готовую смесь в баке машины или в канистре на долгое время. Рекомендуется использовать стабилизирующую присадку для топлива Emak ADDITIX 2000 код 001000972A, позволяющую хранить топливную смесь в течение 12 месяцев.</p> <p><b>Алкилированный бензин</b></p> <p><b>ВНИМАНИЕ!</b> Плотность алкилированного бензина отлична от плотности обычного бензина. Поэтому на двигателях, отрегулированных для работы с обычным бензином, может потребоваться изменение регулировки винта H. Для выполнения этой операции следует обращаться в авторизованный сервисный центр.</p> <p><b>ЗАПРАВКА ТОПЛИВНОЙ СМЕСЬЮ (Рис.33)</b> Перед заправкой взболтайте канистру со смесью (Рис.32).</p>

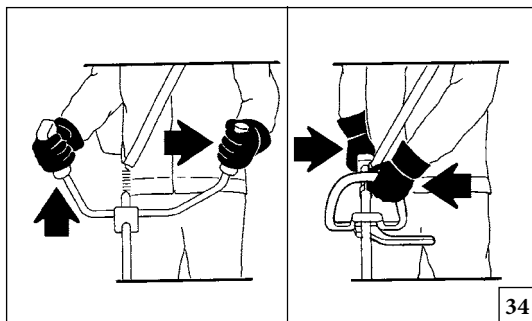

34

Italiano	English	Français
<b>AVVIAMENTO</b>	<b>STARTING</b>	<b>MISE EN ROUTE</b>
<p><b>⚠</b> Prima di avviare il motore accertarsi che il disco sia libero di girare e non sia a contatto con corpi estranei.</p> <p><b>⚠</b> Con il motore al minimo, il dispositivo di taglio non deve girare. In caso contrario rivolgersi ad un Centro Assistenza Autorizzato per effettuare un controllo e risolvere il problema.</p> <p><b>⚠</b> <b>ATTENZIONE:</b> Afferrare saldamente il decespugliatore con entrambe le mani (Fig. 34). Tenersi sempre con il corpo a sinistra del tubo. Non adottare mai una presa incrociata. Gli operatori mancini devono attenersi alle stesse istruzioni. Assumere una posizione di taglio appropriata.</p> <p><b>⚠</b> L'esposizione alle vibrazioni può causare danni alle persone che soffrono di problemi di circolazione sanguigna o problemi nervosi. Rivolgersi al medico se si verificano sintomi fisici quali intorpidimento, mancanza di sensibilità, riduzione della forza normale o variazioni del colore della pelle. Questi sintomi di solito compaiono nelle dita, mani o polsi.</p> <p>Prima di avviare il motore controllare che la leva acceleratore funzioni liberamente.</p>	<p><b>⚠</b> Before starting the engine, make sure that the blade is free to move and is not in contact with any foreign objects.</p> <p><b>⚠</b> The cutting attachment must not rotate when the engine is idling. Otherwise contact an Authorized Service Center to carry out a check and fix the problem.</p> <p><b>⚠</b> <b>WARNING:</b> Hold the brush cutter firmly with both hands (Fig. 34). Always keep your body is to the left of tube. Never use a cross-handed grip. Left-handers should follow these instructions too. Keep a proper cutting stance.</p> <p><b>⚠</b> Over exposure to vibrations can result in blood-vessel or nerve injury to persons suffering with blood circulation problems. Seek medical attention if you experience physical symptoms such numbness, lack of feeling, reduction in normal strength, changes in the colour of the skin. These symptoms normally appear in the fingers, hands or wrists.</p> <p>Before starting the engine, make sure that the throttle lever works freely.</p>	<p><b>⚠</b> Avant de mettre le moteur en marche vérifiez si le disque tourne bien librement et s'il n'est pas en contact avec des corps étrangers.</p> <p><b>⚠</b> Moteur au ralenti, le dispositif de coupe ne doit pas tourner. Sinon, contactez un Centre de Service Agréé de procéder à une vérification et corriger le problème.</p> <p><b>⚠</b> <b>AVERTISSEMENT:</b> tenez toujours la débroussailleuse à deux mains (Fig. 34). Votre corps doit toujours se tenir à gauche du tube. Vous devez maintenir la débroussailleuse à deux mains, sans jamais les croiser. Ces directives s'appliquent également aux gauchers. Conservez la position de coupe correcte.</p> <p><b>⚠</b> L'exposition aux vibrations peut entraîner des problèmes aux personnes souffrant de troubles circulatoires ou de nature nerveuse. Demander l'avis d'un médecin en cas de symptômes physiques tels qu'engourdissements, absence de sensibilité, réduction de la force normale ou variations de la couleur de la peau. Ces symptômes se présentent normalement au niveau des doigts, mains ou poignets.</p> <p>Avant de faire démarrer le moteur vérifiez si le levier de l'accélérateur fonctionne librement.</p>



Español	Português	Русский	
PUESTA EN MARCHA	PARA DAR PARTIDA	ВКЛЮЧЕНИЕ	
<p><b>⚠</b> Antes de poner en marcha el motor controle que el disco gire libremente y que no esté en contacto con cuerpos extraños.</p> <p><b>⚠</b> Con el motor al mínimo, el dispositivo de corte no debe girar. De lo contrario en contacto con un Centro de Servicio Autorizado para llevar a cabo un control y solucionar el problema.</p> <p><b>⚠</b> <b>ADVERTENCIA:</b> Agarre siempre la desbrozadora con las dos manos (Fig. 34). Asegúrese de mantener el cuerpo a la izquierda del tubo. No cruce las manos. Las personas zurdas deben seguir también estas instrucciones. Adopte una postura adecuada para cortar.</p> <p><b>⚠</b> La exposición a las vibraciones puede causar daños a las personas que sufren de problemas de circulación sanguínea o nerviosos. Acudir al médico en caso de presentarse síntomas físicos como entumecimiento, falta de sensibilidad, debilitamiento o variaciones del color de la piel. Estos síntomas suelen aparecer en los dedos, las manos y los puños.</p> <p>Antes de poner en marcha el motor controle que la palanca del acelerador funcione libremente.</p>	<p><b>⚠</b> Antes de pôr o motor a trabalhar verifique se o disco roda livremente e se não está em contacto com corpos estranhos.</p> <p><b>⚠</b> Com o motor em ralenti, o dispositivo de corte não deve rodar. Caso contrário, contacte um Centro de Serviços Autorizado para realizar uma verificação e correção do problema.</p> <p><b>⚠</b> <b>AVISO:</b> Segure firmemente a roçadora com as duas mãos (Fig.34). Mantenha sempre o corpo do lado esquerdo do tubo. Nunca agarre o punho com as mãos cruzadas. Os canhotos também devem seguir estas instruções. Mantenha uma posição de corte adequada.</p> <p><b>⚠</b> A exposição às vibrações pode causar danos às pessoas que sofrem de problemas de circulação sanguínea ou problemas nervosos. Contacte um médico se se verificarem sintomas físicos como entorpecimento, falta de sensibilidade, diminuição da força normal ou mudanças na cor da pele. Estes sintomas surgem habitualmente nos dedos, mãos ou pulsos.</p> <p>Antes de pôr o motor a trabalhar verifique se a alavanca de acelerador funciona livremente.</p>	<p><b>⚠</b> Перед началом и во время работы чаще останавливайте двигатель и проверяйте фрезу. При первом же признаке появления трещин или разрывов немедленно замените фрезу.</p> <p><b>⚠</b> При работе двигателя на холостом ходу устройство резки не должно вращаться. В противном случае обратитесь в авторизованный сервисный центр, чтобы провести проверку и устранить проблему.</p> <p><b>⚠</b> <b>ПРЕДОСТЕРЕЖЕНИЕ:</b> Плотно держите мотокоосу обеими руками (Рис. 34). Ваше тело всегда должно находиться слева от штанги. Никогда не держите рукоятку скрещенными руками. Левши также должны соблюдать эти указания. При работе сохраняйте правильное положение.</p> <p><b>⚠</b> Воздействие вибрации может вызвать проблемы со здоровьем у людей с нарушенным кровообращением или с заболеваниями нервной системы. Обратитесь за медицинской помощью, если у Вас возникли такие симптомы, как онемение, потеря чувствительности, упадок сил или изменение цвета кожи. Как правило, эти симптомы возникают в пальцах, руках или запястьях.</p> <p>Перед включением двигателя удостоверьтесь, что рычаг акселератора двигается свободно.</p>	

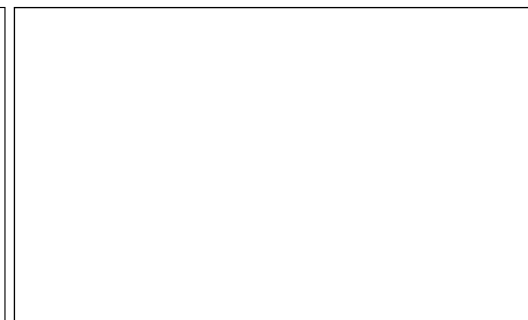
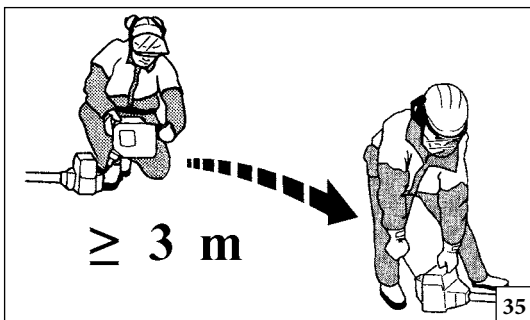



Italiano	English	Français
<b>AVVIAMENTO</b>	<b>STARTING</b>	<b>MISE EN ROUTE</b>
<p><b>⚠ ATTENZIONE:</b> osservare le istruzioni di sicurezza per la manipolazione del carburante. Spegner sempre il motore prima di fare rifornimento. Non aggiungere mai carburante a una macchina con il motore in funzione o caldo. Spostarsi almeno 3 m dalla posizione in cui è stato effettuato il rifornimento prima di avviare il motore (Fig. 35). <b>NON FUMARE!</b></p> <ol style="list-style-type: none"> <li>1. Pulire la superficie attorno al tappo del carburante per evitare contaminazioni.</li> <li>2. Allentare lentamente il tappo del carburante.</li> <li>3. Versare con attenzione la miscela di carburante nel serbatoio. Evitare versamenti.</li> <li>4. Prima di rimettere il tappo del carburante, pulire e controllare la guarnizione.</li> <li>5. Rimettere immediatamente il tappo del carburante stringendolo manualmente. Rimuovere eventuali versamenti di carburante.</li> </ol> <p><b>⚠ ATTENZIONE:</b> controllare se vi sono perdite di carburante e, ove presenti, eliminarle prima dell'uso. Se necessario, contattare il servizio assistenza del proprio rivenditore.</p> <p><b>Motore ingolfato</b></p> <ul style="list-style-type: none"> <li>- Posizionare l'interruttore di massa su <b>STOP</b>.</li> <li>- Applicare uno strumento idoneo al cappuccio della candela (1, Fig. 36).</li> <li>- Sollevare il cappuccio della candela.</li> <li>- Svitare e asciugare la candela.</li> <li>- Aprire completamente la farfalla.</li> <li>- Tirare diverse volte la fune di avviamento per svuotare la camera di combustione.</li> <li>- Riapplicare la candela e collegare il cappuccio premendolo con <b>decisione</b>.</li> <li>- Posizionare l'interruttore di funzionamento su I/START, posizione di avviamento.</li> <li>- Portare la leva starter nella posizione OPEN, anche se il motore è freddo.</li> <li>- Avviare ora il motore.</li> </ul>	<p><b>⚠ WARNING:</b> Follow safety instruction for fuel handling. Always shut off engine before fuelling. Never add fuel to a machine with a running or hot engine. Move at least 3 m from refuelling site before starting engine (Fig. 35). <b>DO NOT SMOKE!</b></p> <ol style="list-style-type: none"> <li>1. Clean surface around fuel cap to prevent contamination.</li> <li>2. Loosen fuel cap slowly.</li> <li>3. Carefully pour fuel mixture into the tank. Avoid spillage.</li> <li>4. Prior to replacing the fuel cap, clean and inspect the gasket.</li> <li>5. Immediately replace fuel cap and hand tighten. Wipe up any fuel spillage.</li> </ol> <p><b>⚠ WARNING:</b> Check for fuel leaks, if any are found, correct before use. Contact a Servicing Dealer if necessary.</p> <p><b>Engine is Flooded</b></p> <ul style="list-style-type: none"> <li>- Set the on/off switch to <b>STOP</b>.</li> <li>- Engage a suitable tool in the spark plug boot (1, Fig. 36).</li> <li>- Pry off the spark plug boot.</li> <li>- Unscrew and dry off the spark plug.</li> <li>- Open the throttle wide.</li> <li>- Pull the starter rope several times to clear the combustion chamber.</li> <li>- Refit the spark plug and connect the spark plug boot, press it down <b>firmly</b>.</li> <li>- Set the on/off switch to I/START, the starting position.</li> <li>- Set the choke lever to OPEN position – even if engine is cold.</li> <li>- Now start the engine.</li> </ul>	<p><b>⚠ ATTENTION :</b> respectez les consignes de sécurité sur la manipulation du carburant. Coupez toujours le moteur avant de procéder au ravitaillement. Ne faites jamais l'appoint de carburant lorsque le moteur tourne ou s'il est encore chaud. Restez à au moins 3 m de la zone de ravitaillement avant de démarrer le moteur (fig. 35). <b>NE FUMEZ PAS !</b></p> <ol style="list-style-type: none"> <li>1. Nettoyez la surface autour du bouchon de carburant afin d'éviter toute contamination.</li> <li>2. Dévissez lentement le bouchon de carburant.</li> <li>3. Versez soigneusement le mélange de carburant dans le réservoir. Évitez de renverser du carburant.</li> <li>4. Avant de remonter le bouchon de carburant, nettoyez et inspectez le joint d'étanchéité.</li> <li>5. Remontez immédiatement le bouchon de carburant et serrez-le manuellement. Essayez tout déversement de carburant</li> </ol> <p><b>⚠ ATTENTION :</b> vérifiez si le carburant fuit et, le cas échéant, éliminez les fuites avant d'utiliser la machine. Si nécessaire, faites appel au service d'assistance auprès de votre revendeur.</p> <p><b>Moteur noyé</b></p> <ul style="list-style-type: none"> <li>- Basculez l'interrupteur de marche/arrêt sur la position <b>STOP</b>.</li> <li>- Insérez un outil adapté dans la coiffe de bougie (1, Fig. 36).</li> <li>- Faites levier sur la coiffe de bougie et retirez-la.</li> <li>- Dévissez et séchez la bougie.</li> <li>- Ouvrez l'accélérateur à fond.</li> <li>- Actionnez le lanceur à plusieurs reprises de façon à vider la chambre de combustion.</li> <li>- Remontez la bougie et connectez la coiffe en l'enfonçant <b>fermement</b>.</li> <li>- Basculer l'interrupteur de marche/arrêt sur I/START, la position de démarrage.</li> <li>- Passez le levier d'étrangleur sur la position OUVRIER, même si le moteur est froid.</li> <li>- Démarrez à présent le moteur.</li> </ul>

--	--	--	--

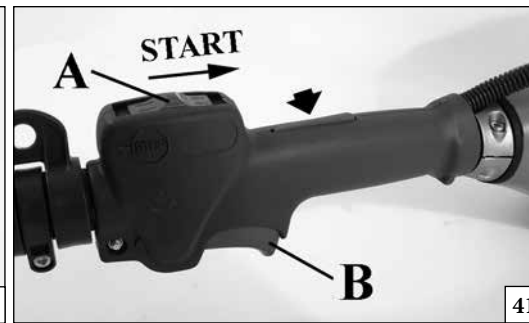
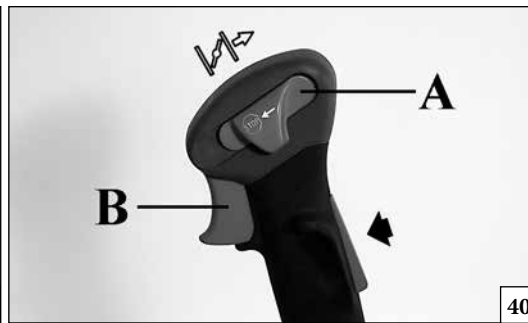
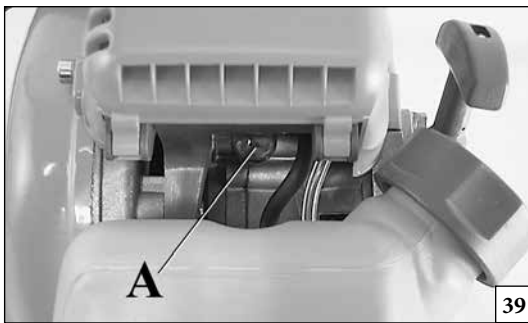
Español	Português	Русский
<p align="center"><b>PUESTA EN MARCHA</b></p>	<p align="center"><b>PARA DAR PARTIDA</b></p>	<p align="center"><b>ВКЛЮЧЕНИЕ</b></p>
<p><b>⚠ ATENCIÓN:</b> seguir las instrucciones de seguridad al manipular el combustible. Apagar el motor antes del llenado. No añadir combustible a una máquina con el motor caliente o en funcionamiento. Alejarse 3 m del punto de llenado antes de poner el motor en marcha (fig. 35). ¡NO FUMAR!</p> <ol style="list-style-type: none"> <li>Limpiar la superficie en torno al tapón del combustible para evitar contaminaciones.</li> <li>Aflojar lentamente el tapón del combustible.</li> <li>Verter la mezcla de combustible con cuidado en el depósito. Evitar que el combustible se derrame.</li> <li>Antes de volver a poner el tapón del combustible, limpiar e inspeccionar la junta.</li> <li>Colocar inmediatamente el tapón y apretarlo a mano. Eliminar todo eventual residuo de combustible.</li> </ol> <p><b>⚠ ATENCIÓN:</b> comprobar que no haya fugas de combustible; si las hay, eliminarlas antes del uso. Si es necesario, contactar con el servicio de asistencia del revendedor.</p> <p><b>Motor ahogado</b></p> <ul style="list-style-type: none"> <li>Ajuste el interruptor de activación/desactivación en la posición <b>STOP</b>.</li> <li>Acople una herramienta adecuada en la funda de la bujía (1, Fig. 36).</li> <li>Haga palanca para sacar la funda de la bujía.</li> <li>Desenrosque la bujía y séquela.</li> <li>Abra el acelerador por completo.</li> <li>Tire de la cuerda del motor de arranque varias veces para desahogar la cámara de combustión.</li> <li>Vuelva a poner la bujía y conecte su funda; presione <b>firmemente</b> hacia abajo.</li> <li>Ajuste el interruptor de activación/desactivación en la posición de arranque I/START.</li> <li>Ponga la palanca de estrangulación en la posición OPEN, aunque el motor esté frío.</li> <li>Ahora, arranque el motor.</li> </ul>	<p><b>⚠ ATENÇÃO:</b> observar as instruções de segurança para o manuseamento do combustível. Desligar sempre o motor antes de realizar o reabastecimento. Nunca adicionar combustível a uma máquina com o motor a funcionar ou quente. Afastar-se pelo menos 3 m da posição em que foi realizado o reabastecimento antes de ligar o motor (fig. 35). NÃO FUMAR!</p> <ol style="list-style-type: none"> <li>Limpar a superfície em redor do bujão do combustível para evitar contaminações.</li> <li>Desapertar lentamente o bujão do combustível.</li> <li>Deitar a mistura do combustível no depósito com cuidado. Evitar derrames.</li> <li>Antes de voltar a colocar o bujão do combustível, limpar e verificar a junta.</li> <li>Volte a colocar imediatamente o bujão do combustível apertando-o manualmente. Remover eventuais derrames de combustível.</li> </ol> <p><b>⚠ ATENÇÃO:</b> verificar se existem perdas de combustível e, se existirem, eliminá-las antes da utilização. Se necessário, contactar o serviço de assistência do seu revendedor.</p> <p><b>Motor encharcado</b></p> <ul style="list-style-type: none"> <li>Coloque o interruptor on/off na posição <b>STOP</b>.</li> <li>Engate uma ferramenta adequada na carcaça da vela de ignição (1, Fig. 36).</li> <li>Force a carcaça da vela de ignição para levantar.</li> <li>Desaperte e seque a vela de ignição.</li> <li>Abra completamente o acelerador.</li> <li>Puxe o cordão de arranque várias vezes para esvaziar a câmara de combustão.</li> <li>Volte a montar a vela de ignição e ligue a carcaça da vela de ignição, pressione <b>firmemente</b> para baixo – volte a montar as outras peças.</li> <li>Coloque o interruptor on/off na posição I/START, a posição de arranque.</li> <li>Coloque a alavanca de arranque na posição OPEN – mesmo com o motor frio.</li> <li>De seguida, ligue o motor.</li> </ul>	<p><b>⚠ ВНИМАНИЕ!</b> При обращении с топливом соблюдайте установленные правила техники безопасности. Перед заправкой выключайте двигатель. Никогда не выполняйте заправку бака машины при еще горячем или работающем двигателе. Перед тем как запускать двигатель, отойдите не менее, чем на 3 м от места выполнения заправки (Рис.35). НЕ КУРИТЕ!</p> <ol style="list-style-type: none"> <li>Во избежание засорений прочистите поверхность вокруг заливочной горловины.</li> <li>Медленно отвинтите крышку заливочной горловины.</li> <li>Осторожно залейте в бак бензино-масляную смесь. Не допускайте проливания топлива.</li> <li>Перед тем как устанавливать на место крышку заливочной горловины, прочистите прокладку и проверьте ее состояние.</li> <li>Сразу же после заправки установите на место крышку заливочной горловины и закрутите ее вручную. В случае пролива топлива вытрите его.</li> </ol> <p><b>⚠ ВНИМАНИЕ!</b> Проверяйте, нет ли утечек топлива из машины, и в случае обнаружения таковых устраняйте их перед тем, как приступить к работе. При необходимости обращайтесь в авторизованный сервисный центр.</p> <p><b>Двигатель залит топливом</b></p> <ul style="list-style-type: none"> <li>Установите переключатель в положение <b>СТОП (STOP)</b>.</li> <li>Подденьте подходящий инструмент под колпак свечи зажигания (1, Рис. 36).</li> <li>Снимите колпак свечи.</li> <li>Отвинтите и снимите свечу зажигания.</li> <li>Широко откройте дроссельную заслонку.</li> <li>Несколько раз дерните за шнур стартера, чтобы очистить камеру сгорания.</li> <li>Установите на место свечу зажигания, установите колпак и сильно нажмите на него – затем установите на место остальные детали.</li> <li>Установите выключатель в I/START- положение пуска.</li> <li>Установите рычаг воздушной заслонки в положение “Открыто” (OPEN), даже если двигатель еще не прогрет.</li> <li>Теперь запустите двигатель.</li> </ul>



Italiano	English	Français
<b>AVVIAMENTO</b>	<b>STARTING</b>	<b>MISE EN ROUTE</b>
<p><b>AVVIAMENTO MOTORE</b>            Caricare il carburatore premendo il bulbo varie volte (A, Fig. 39).            Portare l'interruttore (A, Fig. 40-41) in posizione  o "START".            Portare la leva starter (D, Fig. 43) in posizione "CLOSE".            Appoggiare il decespugliatore sul terreno in posizione stabile. Verificare che il disco sia libero di girare. Tenendo fermo il decespugliatore, tirare lentamente la funicella d'avviamento fino ad incontrare resistenza (Fig. 44). Tirare energicamente alcune volte fino ad ottenere l'avviamento. <b>Aspettare circa 5÷10 secondi</b> e quindi tirare la leva acceleratore (B, Fig. 40-41), per riportare automaticamente la leva starter (D, Fig. 42), nella posizione originale "OPEN".</p> <p><b>⚠ ATTENZIONE:</b> Quando il motore è già caldo, non usare lo starter per l'avviamento.</p> <p><b>RODAGGIO MOTORE</b></p> <p>Il motore raggiunge la sua massima potenza dopo 5÷8 ore di lavoro.            Durante questo periodo di rodaggio non fare funzionare il motore a vuoto al massimo numero di giri per evitare eccessive sollecitazioni.</p> <p><b>⚠ ATTENZIONE!</b> - Durante il rodaggio non variare la carburazione per ottenere un presunto incremento di potenza; il motore potrebbe esserne danneggiato.</p> <p><b>NOTA:</b> è normale che un motore nuovo emetta fumo durante e dopo il primo utilizzo.</p>	<p><b>STARTING THE ENGINE</b>            Fill the carburetor by pushing primer bulb a couple of times (A, Fig. 39).            Put the ON/OFF switch (A, Fig. 40-41) in the  - "START" position.            Put the choke lever (D, Fig. 43) in the CLOSE position. Place the brush cutter on the ground in a stable position. Check that the blade is free. Holding the brush cutter down, pull the starting rope slowly until you meet resistance (Fig. 44). Then pull it hard several times until the unit starts. When the engine starts, <b>wait for about 5÷10 seconds</b> and then pull the throttle lever (B, Fig. 40-41), the choke lever (D, Fig. 42) will return automatically to the original "OPEN" position.</p> <p><b>⚠ WARNING:</b> Once the engine is warmed up do not use the choke to start up again.</p> <p><b>BREAKING-IN THE ENGINE</b></p> <p>The engine reaches the maximum power after 5÷8 hours of activity.            During this period of breaking-in do not use the engine at wide open throttle without load, to avoid excessive functioning stress.</p> <p><b>⚠ WARNING!</b> - During the breaking-in period do not vary the carburetion to obtain a presumed power increment; the engine can be damaged.</p> <p><b>NOTE:</b> It is normal for smoke to be emitted from a new engine during and after first use.</p>	<p><b>DEMARRAGE DU MOTEUR</b>            Remplir le carburateur en agissant maintes fois sur le pompe (A, Fig. 39).            Mettez l'interrupteur (A, Fig. 40-41) sur  - "START".            Mettez le levier starter (D, Fig. 43) sur CLOSE. Posez la débroussailleuse sur le terrain en position stable et vérifiez si le disque tourne librement. En tenant la débroussailleuse tirez lentement la cordelette de démarrage jusqu'à ce que vous sentiez une certaine résistance (Fig. 44). Tirez énergiquement plusieurs fois jusque vous obtenez la mise en toute. <b>Atteignez environs 5÷10 secondes</b> et puis tirez le levier de l'accélérateur (B, Fig. 40-41), pour remettre automatiquement le levier du starter (D, Fig. 42) dans sa position d'origine "OPEN".</p> <p><b>⚠ ATTENTION:</b> Quand le moteur est chaud n'utilisez pas le starter pour le faire démarrer.</p> <p><b>RODAGE MOTEUR</b></p> <p>Le moteur atteint sa puissance maximale au bout de 5 à 8 heures de travail.            Au cours de cette période de rodage, ne faites pas tourner le moteur à vide au régime maxi pour lui éviter excessif efforts de fonctionnement.</p> <p><b>⚠ ATTENTION!</b> - Durant le rodage, ne modifiez pas la carburation en vue d'augmenter la puissance; vous risquez seulement d'endommager le moteur.</p> <p><b>REMARQUE:</b> il est normal qu'un moteur neuf dégage de la fumée durant et après la première utilisation.</p>



43

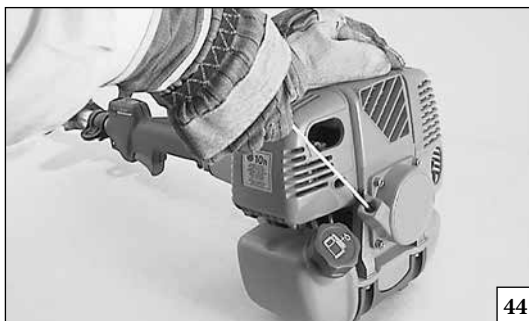

44



- I - Posizione di starter
- GB - Choke position
- F - Lieu de starter
- D - Chokelage
- E - Lugar de cebador
- SK - Sýtiča pozície

Español

## PUESTA EN MARCHA

## ARRANQUE DEL MOTOR

Cebarel carburador pulsando varias veces la burbuja (A, Fig. 39). Ponga el interruptor (A, Fig. 40-41) en posición  - "START".

Ponga la palanca del cebador (D, Fig. 43) en posición CLOSE. Apoye la desbrozadora en el suelo, en posición estable. Controle que el disco gire libremente. Manteniendo firme la desbrozadora, tire lentamente la cuerda de arranque hasta que encuentre resistencia (Fig. 44). Tire enérgicamente cuantas veces sea necesario hasta que el motor arranque. **Espera aproximadamente 5÷10 segundos** y tire la palanca del acelerador (B, Fig. 40-41) para poner automáticamente la palanca starter (D, Fig. 42) en la posición original "OPEN".

**⚠ ATENCIÓN:** Cuando el motor está caliente, no accione el cebador para su arranque.

## RODAJE DEL MOTOR

El motor alcanza su potencia máxima al cabo de 5-8 horas de trabajo.

Durante este período de rodaje, no haga funcionar el motor sin carga al régimen máximo para evitar un esfuerzo excesivo.

**⚠ ATENCIÓN.** Durante el rodaje, no modificar la carburación con el propósito de aumentar la potencia, el motor podría dañarse.

**NOTA:** es normal que un motor nuevo emita humo durante y después del primer uso.

Português

## PARA DAR PARTIDA

## ARRANQUE DO MOTOR

Pressione o bulbo várias vezes para carregar o carburador (A, Fig. 39).

Coloque o interruptor (A, Fig. 40-41) na posição  - "START".

Ponha a alavanca de acelerador (D, Fig. 43) na posição CLOSE. Ponha a roçadora no chão, numa posição estável e verifique se o disco roda livremente. Mantendo a roçadora firme puxe lentamente o cordão de arranque até sentir uma certa resistência (Fig. 44). Puxe energeticamente algumas vezes para obter o arranque. **Espera cerca de 5÷10 segundos** e, em seguida, puxe a alavanca do acelerador (B, Fig. 40-41), para deslocar automaticamente a alavanca starter (D, Fig. 42), para a posição original "OPEN".

**⚠ ATENÇÃO:** Quando o motor estiver quente não utilize a alavanca de ar para o seu arranque.

## AMACIAMENTO DO MOTOR

O motor debita a sua potência máxima após 5÷8 horas de trabalho.

Durante o período de amaciamento não deixe o motor em marcha lenta no regime máximo de rotações para não sobrecarregá-lo.

**⚠ ATENÇÃO!** - Durante o período de amaciamento não varie a carburação para tentar aumentar a potência pois tal danifica o motor.

**NOTA:** é normal que um motor novo emita fumo durante e depois da primeira utilização.

Русский

## ЗАПУСК ДВИГАТЕЛЯ

## ЗАПУСК ДВИГАТЕЛЯ

Заполните карбюратор, нажав несколько раз на кнопку ручного насоса (A, Рис. 39). Установите выключатель (A, Рис. 40-41) в положении  - "START".

Переведите рычаг воздушной заслонки (D, Рис. 43) в положение CLOSE. Положите кусторез на землю в устойчивое положение. Проверьте свободно ли вращается фреза. Крепко удерживая кусторез, медленно потяните пусковой шнур, пока не почувствуете сопротивление (Рис. 44). Затем несколько раз вытяните его энергично до запуска двигателя. **Когда двигатель заведется, подождите 5-10 секунд**, а затем нажмите рычаг акселератора (B, Рис. 40-41), при этом рычаг воздушной заслонки (D, Рис. 42) автоматически встанет в исходное положение OPEN.

**⚠ ВНИМАНИЕ:** Если двигатель прогреет, не надо пользоваться воздушной заслонкой для повторного запуска.

## ОБКАТКА ДВИГАТЕЛЯ

Двигатель достигает своей максимальной мощности после 5÷8 часов работы.

Во время этого периода обкатки не используйте двигатель вхолостую на максимальном числе оборотов, чтобы не подвергать его чрезмерным нагрузкам.

**⚠ ВНИМАНИЕ!** - Во время обкатки не изменяйте режим карбюрации для достижения большей мощности; это может привести к повреждению двигателя.

**ПРИМЕЧАНИЕ:** испускание дыма новым двигателем при его первом использовании и после него является нормальным явлением.

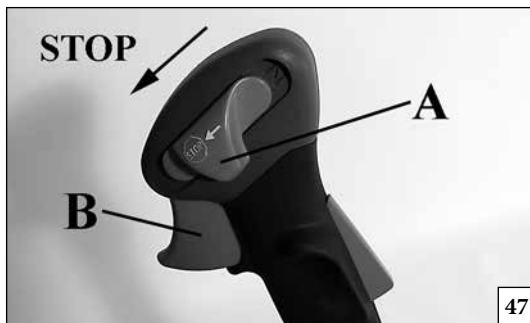

47

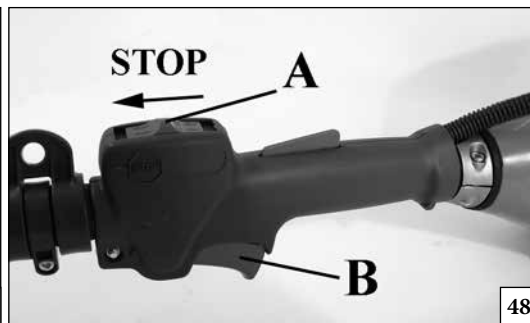

48

Italiano	English	Français
<b>ARRESTO MOTORE</b>	<b>STOPPING THE ENGINE</b>	<b>ARRET DU MOTEUR</b>
<p>Portare la leva acceleratore al minimo (B, Fig. 47-48) ed attendere alcuni secondi per permettere il raffreddamento del motore.</p> <p>Spegnere il motore, riportando l'interruttore di massa (A) nella posizione di STOP.</p>	<p>Set the throttle lever to idle position (B, Fig. 47-48) and wait a few seconds to let the engine cool off.</p> <p>Turn off the engine, putting the ON/OFF switch (A) in the STOP position.</p>	<p>Portez le levier de l'accélérateur au régime du ralenti (B, Fig. 47-48) et attendez quelques secondes afin que le moteur se refroidisse.</p> <p>Arrêtez le moteur en replaçant l'interrupteur de masse (A) en position STOP.</p>
<b>UTILIZZO</b>	<b>USE</b>	<b>UTILISATION</b>
<p><b>USI VIETATI</b></p> <p><b>⚠ ATTENZIONE:</b> Evitare i contraccolpi poiché possono provocare gravi lesioni. I contraccolpi sono costituiti da movimenti improvvisi laterali o in avanti dell'unità che si verificano se il disco viene a contatto con oggetti quali grossi rami o pietre, oppure se un pezzo di legno sbatte contro il disco per legno durante il taglio. Anche il contatto con un corpo estraneo può determinare una perdita di controllo del decespugliatore.</p> <p><b>⚠ ATTENZIONE!</b> - Seguire sempre le norme di sicurezza. Il decespugliatore deve essere utilizzato solamente per tagliare erba o piccoli arbusti. Tagliare il legno soltanto con il disco appropriato. Non tagliare metallo, plastica, mattoni o materiale da costruzione non in legno. È proibito tagliare altri tipi di materiale. Non utilizzare il decespugliatore come leva per sollevare, spostare o spezzare oggetti, né bloccarlo su sostegni fissi. È proibito applicare alla presa di forza del decespugliatore utensili o applicazioni che non siano quelli indicati dal costruttore.</p> <p><b>⚠ ATTENZIONE:</b> Se vengono utilizzati dischi rigidi, evitare di tagliare in prossimità di staccionate, muri di edifici, tronchi di alberi, pietre o altri oggetti che possono provocare lo sbalzo del decespugliatore o danneggiare il</p>	<p><b>PROHIBITED USE</b></p> <p><b>⚠ WARNING:</b> Avoid kickout which can result in serious injury. Kickout is the sideward or sudden forward motion of the machine occurring when the blade contacts any object such as a log or stone, or when the wood closes in and pinches the saw blade in the cut. Contacting a foreign object can also result in loss of brush cutter control.</p> <p><b>⚠ WARNING!</b> - Always follow the safety precautions. The brush cutter must only be used to trim grass material. Cut wood only with appropriate saw blade. Do not cut metal, plastics, masonry, or non-wood building materials. Do not use the brush cutter as a lever to lift, move or break objects, nor lock it on fixed supports. It is forbidden to apply tools or applications that are not the ones indicated by the manufacturer onto the brush cutter's power take-off.</p> <p><b>⚠ WARNING:</b> When using rigid blades, avoid cutting close to fences, sides of buildings, tree trunks, stones or other such objects that could cause the brush cutter to kick out or could cause damage to the blade. We recommends</p>	<p><b>USAGE INTERDITS</b></p> <p><b>⚠ AVERTISSEMENT :</b> Évitez tout phénomène de rebond pouvant entraîner des blessures graves. L'effet de rebond consiste en un mouvement brusque latéral ou vers l'avant de la machine se produisant lorsque la lame entre en contact avec un objet, tel qu'un rondin ou une pierre, ou lorsque la bille de bois se referme et vient coincer la lame dans le plan de coupe. Le contact avec un corps étranger peut également entraîner une perte de contrôle de la débroussailleuse .</p> <p><b>⚠ ATTENTION!</b> - Respectez toujours les normes de sécurité. Le débroussailleuse ne doit être utilisé que pour tailler des herbe ou de petits arbustes. Pour la coupe de bois, utilisez une lame de scie circulaire appropriée. Ne coupez ni métaux, ni plastiques, ni pièces de maçonnerie ou tout autre matériau qui ne serait pas dérivé du bois. Il est interdit de tailler autre chose. N'utilisez pas le comme levier pour lever, déplacer ou fendre des objets et ne le bloquez pas sur des supports fixes. Il est interdit d'appliquer à la prise de force du débroussailleuse des outils ou des applications autres que ceux qui sont indiqués par le constructeur.</p> <p><b>⚠ AVERTISSEMENT :</b> Si vous utilisez des lames rigides, évitez les travaux de coupe à proximité des clôtures, des bâtiments, des troncs d'arbre, des rochers ou d'autres</p>

--	--	--	--

Español	Português	Русский
<p align="center"><b>PARADA DEL MOTOR</b></p>	<p align="center"><b>PARAGEM DO MOTOR</b></p>	<p align="center"><b>ОСТАНОВКА ДВИГАТЕЛЯ</b></p>
<p>Ponga la palanca del acelerador al mínimo (B, Fig. 47-48) y espere algunos minutos para que el motor se enfríe un poco. Apague el motor poniendo el interruptor de masa (A) en la posición STOP.</p>	<p>Coloque a alavanca de acelerador na posição de ralenti (B, Fig. 47-48) e espere alguns segundos até que o motor arrefeça. Pare o motor ponha o interruptor de massa (A) na posição STOP.</p>	<p>Отпустите рычаг акселератора (B, рис. 47-48) и подождите несколько минут, пока двигатель не перейдет в режим холостого хода. Выключите двигатель, переведя выключатель (A) в положение STOP.</p>
<p align="center"><b>UTILIZACIÓN</b></p>	<p align="center"><b>UTILIZAÇÃO</b></p>	<p align="center"><b>ПРАВИЛА ПОЛЬЗОВАНИЯ</b></p>
<p><b>USOS NO ADMITIDOS</b></p> <p><b>⚠ ADVERTENCIA:</b> Las sacudidas pueden producir lesiones graves. La sacudida es un movimiento lateral o de avance repentino que se produce cuando la hoja entra en contacto con algún objeto, como un tronco o una piedra, o cuando la madera se cierra y aprisiona la hoja de sierra en el corte. Si entra en contacto con un objeto extraño, se puede perder el control de la desbrozadora.</p> <p><b>⚠ ATENCIÓN!</b> - Respetar siempre las normas de seguridad. La desbrozadora debe ser utilizada solamente para cortar césped o pequeños arbustos. Para cortar madera, utilice una hoja de sierra adecuada. No corte metal, plástico, mampostería ni materiales de construcción que no sean de madera. Está prohibida su utilización para cortar cualquier otro tipo de material. No utilizar la desbrozadora como palanca para levantar, desplazar o para romper objetos, ni bloquearlo sobre sostenes fijos. Está prohibida la aplicación a la toma de fuerza de la desbrozadora de utensilios o accesorios que no sean los indicados por el fabricante.</p> <p><b>⚠ ADVERTENCIA:</b> Cuando utilice hojas rígidas, no acerque la desbrozadora a vallas, edificios, troncos de árboles, piedras u otros objetos que puedan dar lugar a sacudidas o</p>	<p><b>USOS PROIBIDOS</b></p> <p><b>⚠ AVISO:</b> Evite os contragolpes, pois podem provocar ferimentos graves. O contragolpe é o movimento repentino lateral ou para a frente da máquina, que acontece quando a lâmina entra em contacto com um objecto, por exemplo um tronco ou uma pedra, ou quando a madeira se fecha e trilha a lâmina de serra durante o corte. O contacto com um objecto estranho pode também provocar a perda de controlo da roçadora .</p> <p><b>⚠ ATENÇÃO!</b> - Respeite sempre as normas de segurança. A roçadora deve ser utilizada só para cortar relvas ou pequenos arbustos. Está proibido cortar outros tipos de materiais. Não utilize a roçadora como alavanca para elevar, deslocar, ou romper objectos, nem bloqueá-la sobre suportes fixos. Está proibido introduzir na tomada de força da roçadora utensilios ou aplicações que não sejam aquelas indicadas pelo construtor.</p> <p><b>⚠ AVISO:</b> Quando utilizar lâminas rígidas, evite cortar junto de vedações, paredes de edifícios, troncos de árvores, pedras ou outros objectos que possam provocar contragolpes ou danos na lâmina. Recomendamos a utilização de cabeças de fio de nylon para estes trabalhos. Além disso,</p>	<p><b>ПРОДУКТЫ, ЗАПРЕЩЕННЫЕ К ПРИМЕНЕНИЮ</b></p> <p><b>⚠ ПРЕДОСТОРОЖНОСТЬ:</b> Не допускайте отскока, который может привести к серьезной травме. Отскок представляет собой неожиданный рывок машины вбок или вперед, который происходит при соприкосновении ножа с такими предметами, как бревно или камень, или при заклинивании пилы в дереве. Соприкосновение с посторонним предметом может привести также к потере управления мотокоской.</p> <p><b>⚠ ВНИМАНИЕ!</b> - Всегда соблюдайте правила безопасности. Не используйте кусторез в качестве рычага для поднятия, передвижения или разбивания предметов, и не допускайте соприкосновения ножа работающего кустореза с твердыми предметами. Запрещается использовать в качестве насадок приспособления или инструменты, отличные от указанных изготовителем.</p> <p><b>⚠ ПРЕДОСТЕРЕЖЕНИЕ:</b> При использовании жестких ножей, старайтесь не вести стрижку травы вблизи заборов, стен зданий, стволов деревьев, камней и других подобных предметов, которые могут привести к отскоку ножа или к его поломке. Мы рекомендуем использовать для таких работ головки с нейлоновой леской. Кроме того будьте особо внимательны ввиду увеличения опасности рикошета в такой ситуации.</p>

Italiano	English	Français
<p style="text-align: center;"><b>UTILIZZO</b></p>	<p style="text-align: center;"><b>USE</b></p>	<p style="text-align: center;"><b>UTILISATION</b></p>
<p>disco. Per tali operazioni, si consiglia di utilizzare le testine a fili di nylon. Inoltre, tenere presente il rischio maggiore di lancio di frammenti in tali situazioni.</p> <p><b>⚠ ATTENZIONE:</b> Non utilizzare mai un decespugliatore con l'apparato di taglio in posizione perpendicolare al terreno. Non utilizzare mai il decespugliatore come tagliasiepi.</p> <p><b>⚠ ATTENZIONE:</b> Se il disco si allenta dopo essere stato fissato correttamente, interrompere immediatamente l'uso. È possibile che il dado di ritenuta sia consumato e debba essere sostituito. Non utilizzare mai parti non omologate per fissare il disco. Se il disco continua ad allentarsi, rivolgersi al rivenditore locale. Non utilizzare mai il decespugliatore con il disco allentato.</p> <p><b>Precauzioni nell'area di lavoro</b></p> <ul style="list-style-type: none"> <li>• Tagliare sempre tenendo entrambi i piedi su terreno stabile per evitare di perdere l'equilibrio.</li> <li>• Accertarsi di potere muoversi e rimanere in piedi in maniera sicura. Verificare l'eventuale presenza di ostacoli nell'area di lavoro (radici, pietre, rami, fossi ecc.) nel caso in cui sia necessario spostarsi improvvisamente.</li> <li>• Non tagliare al di sopra del livello del torace, in quanto è difficile controllare le forze del contraccolpo a quell'altezza.</li> <li>• Non tagliare in prossimità di cavi elettrici. Affidare questa operazione a operatori professionisti.</li> <li>• Tagliare soltanto quando le condizioni di visibilità e di luce consentono una visione chiara.</li> <li>• <b>Non tagliare da una scala; questa posizione è estremamente pericolosa.</b></li> <li>• Arrestare il decespugliatore se il disco colpisce un corpo estraneo. Esaminare il disco e il decespugliatore; riparare le eventuali parti danneggiate.</li> <li>• Tenere il disco lontano da terra e sabbia. Anche una piccola quantità di terra contribuisce a smussare rapidamente un disco e ad aumentare il rischio di contraccolpi.</li> <li>• Arrestare il motore prima di appoggiare il decespugliatore.</li> <li>• Prestare particolare attenzione se si indossano cuffie protettive poiché queste possono limitare la capacità di udire rumori che segnalano pericoli (telefonate, sirene, allarmi ecc).</li> <li>• Prestare estrema attenzione durante il taglio in terreni in pendenza o sconnessi.</li> </ul>	<p>use of the nylon line heads for such jobs. In addition, be alert to an increased possibility of ricochets in such situations.</p> <p><b>⚠ WARNING:</b> Never use of a brush cutter with the cutting attachment perpendicular to the ground. Never use a brush cutter for trimming hedges.</p> <p><b>⚠ WARNING:</b> If the blade loosens after being properly tightened, stop work immediately. The retaining nut may be worn or damaged and should be replaced. Never use unauthorized parts to secure the blade. If the blade continues to loosen, see your dealer. Never use a brush cutter with a loose blade.</p> <p><b>Work Area Precautions</b></p> <ul style="list-style-type: none"> <li>• Always cut with both feet on solid ground to prevent being pulled off balance.</li> <li>• Make sure you can move and stand safely. Check the area around you for possible obstacles (roots, rocks, branches, ditches, etc.) in case you have to move suddenly.</li> <li>• Do not cut above chest height, as a brush cutter held higher is difficult to control against kickout forces.</li> <li>• Do not work near electrical wires. Leave this operation for professionals.</li> <li>• Cut only when visibility and light are adequate for you to see clearly.</li> <li>• <b>Do not cut from a ladder, this is extremely dangerous.</b></li> <li>• Stop the brush cutter if the blade strikes a foreign object. Inspect the blade and brush cutter; repair parts as necessary.</li> <li>• Keep the blade out of dirt and sand. Even a small amount of dirt will quickly dull a blade and increase the possibility of kickout.</li> <li>• Stop the engine before setting the brush cutter down.</li> <li>• Be particularly cautious and alert while wearing hearing protection because such equipment may restrict your ability to hear sounds indicating danger (calls, signals, warnings, etc).</li> <li>• Be extremely cautious when working on slopes or uneven ground.</li> </ul>	<p>objets similaires susceptibles d'entraîner un effet de rebond de la débroussailleuse ou d'endommager la lame. Nous recommandons l'utilisation de tête à fils nylon pour ces travaux. En outre, dans ces situations, le risque de ricochet est considérablement accru.</p> <p><b>⚠ AVERTISSEMENT:</b> N'utilisez jamais une débroussailleuse avec l'outil de coupe perpendiculaire au sol. Ne jamais utiliser la débroussailleuse comme ou taille-haie.</p> <p><b>⚠ AVERTISSEMENT :</b> Si la lame se desserre après avoir été correctement réglée, arrêtez le travail immédiatement. Il est possible que la vis de fixation soit usée ou abîmée et il faut la remplacer. N'utilisez jamais des pièces non autorisées pour fixer la lame. Si le problème persiste, contactez votre distributeur. N'utilisez jamais la débroussailleuse avec une lame mal fixée.</p> <p><b>Précautions relatives à la zone de travail</b></p> <ul style="list-style-type: none"> <li>• Gardez en permanence les deux pieds sur une assise stable de façon à éviter toute perte d'équilibre.</li> <li>• Assurez-vous de toujours pouvoir vous mouvoir en toute sécurité. Inspectez la zone de travail et dégagez tout obstacle éventuel (racines, rochers, branches, fossés, etc.) pour le cas où vous devriez vous déplacer rapidement.</li> <li>• Ne coupez pas au-dessus de la hauteur de poitrine, car il est toujours plus difficile de contrôler une débroussailleuse placée en hauteur en cas de rebond.</li> <li>• Ne travaillez pas à proximité de lignes électriques. Laissez agir des professionnels dans de pareilles situations.</li> <li>• Ne procédez à des travaux de coupe que si la visibilité et la luminosité vous permettent d'y voir clairement.</li> <li>• <b>N'utilisez pas la débroussailleuse sur une échelle ; cela est extrêmement dangereux.</b></li> <li>• Arrêtez immédiatement la débroussailleuse si la lame entre en contact avec un objet. Contrôler le disque et la débroussailleuse; réparer éventuellement les parties endommagées.</li> <li>• Évitez tout contact de la lame avec des débris ou du sable. Même une très faible quantité de débris peut très rapidement émousser une lame et augmenter le risque de rebond.</li> <li>• Coupez le moteur avant de reposer la débroussailleuse.</li> <li>• Soyez particulièrement vigilant lorsque vous portez des protections antibruit car de tels équipements réduisent la capacité d'entendre les signaux sonores d'avertissement en cas de danger (tels que cris, alarmes et avertissements, etc.).</li> <li>• Soyez extrêmement vigilant lorsque vous travaillez en pente ou sur des surfaces irrégulières.</li> </ul>



Español	Português	Русский
<p style="text-align: center;"><b>UTILIZACIÓN</b></p>	<p style="text-align: center;"><b>UTILIZAÇÃO</b></p>	<p style="text-align: center;"><b>ПРАВИЛА ПОЛЬЗОВАНИЯ</b></p>
<p>dañar la hoja. En esos casos se recomienda utilizar cabezales de corte con hilo de nailon. Asimismo, esté atento ante la posibilidad de que aumenten los rebotes.</p> <p><b>⚠️ ADVERTENCIA:</b> No utilice jamás la desbrozadora por con la herramienta de corte en posición perpendicular al suelo. No utilizar las desbrozadoras como cortasetos.</p> <p><b>⚠️ ADVERTENCIA:</b> Si la hoja se suelta después de haberla apretado correctamente, pare de trabajar de inmediato. Es posible que la tuerca de retención esté desgastada o dañada y habrá que sustituirla. No utilice piezas para fijar la hoja que no estén permitidas. Si la hoja sigue aflojándose, consulte al concesionario. Nunca utilice la desbrozadora con una hoja suelta.</p> <p><b>Precauciones sobre el lugar de trabajo</b></p> <ul style="list-style-type: none"> <li>• Corte siempre con los dos pies sobre un terreno firme para no perder el equilibrio.</li> <li>• Asegúrese de que puede moverse y mantener el cuerpo erguido sin problemas. Examine el terreno circundante para detectar obstáculos (raíces, rocas, ramas, zanjas, etc.) que puedan dificultar algún movimiento imprevisto.</li> <li>• No eleve la desbrozadora por encima de la altura del pecho para cortar. Será más difícil controlarla si se producen sacudidas.</li> <li>• No trabaje cerca de cables eléctricos. Deje esta operación a los profesionales.</li> <li>• Corte solamente cuando la visibilidad y la iluminación sean las adecuadas para ver con claridad.</li> <li>• <b>No corte subido a una escalera; es muy peligroso.</b></li> <li>• Si la hoja golpea un objeto extraño, pare la desbrozadora. Examine el disco y la desbrozadora; reparar las partes dañadas.</li> <li>• No deje que entre polvo o arena en la hoja. Incluso una pequeña cantidad de suciedad hará que la hoja se desafilé rápidamente y que aumente el riesgo de sacudidas.</li> <li>• Pare el motor antes de dejar la desbrozadora en el suelo.</li> <li>• Esté especialmente atento cuando utilice protección para los oídos, puesto que tal equipo puede limitar su capacidad para oír sonidos que indiquen peligro (gritos, señales, advertencias, etc.).</li> <li>• Tenga mucho cuidado cuando trabaje en pendientes o en terrenos desnivelados.</li> </ul>	<p>esteja atento quanto à possibilidade acrescida de ricochetes nestas situações.</p> <p><b>⚠️ AVISO:</b> nunca utilize a roçadora com o acessório de corte perpendicular ao chão. Nunca utilize a roçadora como podadora de sebes.</p> <p><b>⚠️ AVISO:</b> Se a lâmina se soltar depois de devidamente apertada, pare imediatamente de trabalhar. A porca de retenção pode estar gasta ou danificada e deve ser substituída. Não utilize peças não autorizadas para fixar a lâmina. Se a lâmina continuar a soltar-se, contacte o seu revendedor. Nunca utilize a roçadora com a lâmina solta.</p> <p><b>Precauções na área de trabalho</b></p> <ul style="list-style-type: none"> <li>• Corte sempre com ambos os pés em solo firme, para evitar desequilibrar-se.</li> <li>• Certifique-se de que pode deslocar-se e permanecer em segurança. Verifique se na zona à sua volta existem possíveis obstáculos (raízes, pedras, ramos, valas, etc.) no caso de ter de se deslocar rapidamente.</li> <li>• Não corte acima da altura dos ombros, já que manter a roçadora numa posição mais elevada dificulta o controlo contra a força de um contragolpe.</li> <li>• Não trabalhe junto de fios eléctricos. Deixe esta operação para profissionais.</li> <li>• Corte apenas quando a visibilidade e a luz forem adequadas para ver claramente.</li> <li>• <b>Não corte em cima de uma escada, é extremamente perigoso.</b></li> <li>• Pare a roçadora se a lâmina embater num objecto estranho. Examine a lâmina e a roçadora; repare as peças eventualmente danificadas.</li> <li>• Mantenha a lâmina afastada de sujidade e areia. Mesmo uma pequena quantidade de sujidade pode embotar rapidamente uma lâmina e aumentar o risco de contragolpe.</li> <li>• Desligue o motor antes de posar a roçadora.</li> <li>• Tenha um cuidado especial e esteja atento quando usar protecções para os ouvidos, já que estes equipamentos podem diminuir a sua capacidade para ouvir os que indicam perigo (chamadas, sinais, avisos, etc.).</li> <li>• Tenha muito cuidado quando trabalhar em declives ou terreno irregular.</li> </ul>	<p><b>⚠️ ПРЕДОСТЕРЕЖЕНИЕ:</b> Никогда не используйте мотокоосу режущей насадкой, перпендикулярной земле. Никогда не используйте мотокоосу в качестве кустореза.</p> <p><b>⚠️ ПРЕДОСТЕРЕЖЕНИЕ:</b> Если прочность крепления ножа нарушается после должным образом выполненной затяжки, немедленно прекратите работу. В этом случае блокировочная гайка может быть изношена и, следовательно, необходимо выполнить ее замену. Никогда не используйте несертифицированные детали для блокировки ножа. Если прочность крепления ножа нарушается и далее, обратитесь в сервисную мастерскую. Никогда не используйте мотокоосу с плохо закрепленным ножом.</p> <p><b>Меры предосторожности в отношении рабочей зоны</b></p> <ul style="list-style-type: none"> <li>• Во избежание потери равновесия всегда работайте, стоя обеими ногами на твердом грунте.</li> <li>• Убедитесь в том, что Вы можете передвигаться и стоять, не подвергаясь риску падения. Проверьте, нет ли на участке помех (корней, больших камней, веток, канав и т.д.) на тот случай, если Вам придется внезапно отойти в сторону.</li> <li>• Не ведите резку на высоте выше груди, т.к. при поднятой мотокоосе трудно противостоять отскоку.</li> <li>• Не работайте вблизи электрических проводов. Оставьте эту операцию для профессионалов.</li> <li>• Работайте только тогда, когда условия видимости и освещенности позволяют Вам хорошо видеть окружающие предметы.</li> <li>• <b>Не работайте с мотокоосой, стоя на приставной лестнице, это крайне опасно.</b></li> <li>• Остановите мотокоосу, если нож ударится о посторонний предмет. Осмотрите диск и мотокоосу; отремонтируйте поврежденные детали, если таковые имеются.</li> <li>• Не допускайте скопления на ноже грязи или песка. Даже небольшое количество грязи ведет к быстрому затуплению ножа и увеличивает возможность отскока.</li> <li>• Перед тем, как ставить мотокоосу на землю, заглушите двигатель.</li> <li>• Будьте особо осторожны при использовании индивидуальных средств защиты слуха, т.к. такие средства могут ограничить Вашу способность реагировать на звуки, предупреждающие об опасности (крики, предупредительные сигналы и т.д.).</li> <li>• Будьте чрезвычайно внимательны при работе на наклонных или неровных участках.</li> </ul>

Italiano	English	Français
UTILIZZO	USE	UTILISATION
<p><b>⚠ ATTENZIONE:</b> Non utilizzare mai dischi rigidi per tagliare in terreni sassosi. I frammenti lanciati o i dischi danneggiati possono provocare lesioni gravi o letali all'operatore o agli astanti. Tenere d'occhio gli oggetti lanciati. Indossare sempre occhiali protettivi omologati. Non sporgersi oltre la protezione dell'apparato di taglio. Pietre, frammenti e altro potrebbero colpire gli occhi e causare cecità o gravi lesioni. Tenere lontane le persone non autorizzate. I bambini, gli animali, gli astanti e gli assistenti devono rimanere a una distanza di sicurezza minima di 15 m. Se si avvicina una persona, arrestare immediatamente l'unità. Non roteare mai l'unità senza avere prima verificato l'eventuale presenza di persone nell'area di lavoro.</p> <p><b>Tecniche di lavoro</b> <b>Istruzioni operative generali</b></p> <p><b>⚠ ATTENZIONE:</b> In questa sezione vengono descritte le norme di sicurezza di base relative all'uso unità di sfoltimento e taglio di erba. In presenza di situazioni in cui non si sa con certezza come procedere, consultare un esperto. Rivolgersi al rivenditore o all'officina autorizzata locale. Evitare di eseguire operazioni che non si ritengono alla propria portata. Prima di procedere all'uso, è necessario comprendere la differenza tra sfoltimento forestale, sfoltimento di erba e taglio di erba.</p> <p><b>Norme di sicurezza di base</b></p> <p>1. Osservare l'area di lavoro:</p> <ul style="list-style-type: none"> <li>• per accertarsi che nessuna persona, animale o altro oggetto possa interferire con il controllo dell'unità;</li> <li>• per accertarsi che nessuna persona, animale o altro oggetto possa venire a contatto con l'apparato di taglio o con i frammenti lanciati dall'apparato di taglio.</li> </ul> <p><b>⚠ ATTENZIONE:</b> Non utilizzare l'unità se non si ha la possibilità di richiedere soccorso in caso di incidente.</p> <p>2. Non utilizzare l'unità in condizioni meteorologiche avverse, ad esempio, in caso di nebbia fitta, pioggia battente, vento forte, freddo intenso ecc. Lavorare in queste condizioni è faticoso e spesso comporta rischi aggiuntivi, quali formazione di ghiaccio sul terreno, direzione di abbattimento imprevedibile ecc.</p> <p>3. Accertarsi di potersi muovere e rimanere in piedi in maniera sicura. Verificare l'eventuale presenza di ostacoli nell'area di lavoro (radici, pietre, rami, fossi ecc.), nel caso in cui sia</p>	<p><b>⚠ WARNING:</b> Never use rigid blades when cutting in stony areas. Thrown objects or damaged blades may result in serious or fatal injury to the operator or bystanders. Watch out for thrown objects. Always wear approved eye protection. Never lean over the cutting attachment guard. Stones, rubbish, etc. can be thrown up into the eyes causing blindness or serious injury. Keep unauthorised persons at a distance. Children, animals, onlookers and helpers should be kept outside the safety zone of 15 m. Stop the machine immediately if anyone approaches. Never swing the machine around without first checking behind you to make sure no-one is within the safety zone.</p> <p><b>Working Techniques</b> <b>General Working Instructions</b></p> <p><b>⚠ WARNING:</b> This section describes the basic safety precautions for working with clearing saws and trimmers. If you encounter a situation where you are uncertain how to proceed you should ask an expert. Contact your dealer or your service workshop. Avoid all usage which you consider to be beyond your capability. You must understand the difference between forestry clearing, grass clearing and grass trimming before use.</p> <p><b>Basic safety rules</b></p> <p>1. Look around you:</p> <ul style="list-style-type: none"> <li>• To ensure that people, animals or other things cannot affect your control of the machine.</li> <li>• To ensure that people, animals, etc., do not come into contact with the cutting attachment or loose objects that are thrown out by the cutting attachment.</li> </ul> <p><b>⚠ WARNING:</b> Do not use the machine unless you are able to call for help in the event of an accident.</p> <p>2. Do not use the machine in bad weather, such as dense fog, heavy rain, strong wind, intense cold, etc. Working in bad weather is tiring and often brings added risks, such as icy ground, unpredictable felling direction, etc.</p> <p>3. Make sure you can move and stand safely. Check the area around you for possible obstacles (roots, rocks, branches,</p>	<p><b>⚠ AVERTISSEMENT :</b> N'utilisez jamais de lames rigides pour les travaux de coupe dans des zones rocheuses. Les projections et l'utilisation de lames endommagées peuvent être à l'origine de blessures corporelles graves, voire mortelles, pour l'utilisateur ou les passants. Soyez très vigilant et méfiez-vous des projections. Portez toujours des lunettes de sécurité. Ne vous penchez jamais au-dessus de la protection de l'outil de coupe. Des pierres ou des débris peuvent être projetés au niveau des yeux, ce qui peut entraîner des blessures graves, voire la cécité. Maintenez toute personne non autorisée à une distance de sécurité. Maintenez les enfants, les animaux, les observateurs et les assistants à une distance minimale de 15 mètres de la zone de sécurité. À l'approche d'un tiers, arrêtez immédiatement la machine. N'appliquez jamais un mouvement circulaire à la machine sans vous être préalablement assuré de l'absence de toute personne dans la zone de sécurité.</p> <p><b>Techniques de travail</b> <b>Instructions générales de travail</b></p> <p><b>⚠ AVERTISSEMENT :</b> Cette section décrit les précautions de sécurité de base applicables au travail avec des lames de scie circulaire ou des têtes de coupe à fils. Si vous trouvez dans une situation pour laquelle vous avez des doutes quant à la technique à adopter, demandez conseil auprès d'un spécialiste. Contactez votre distributeur ou le service d'assistance. N'entreprenez pas un travail que vous jugez au-delà de vos capacités. Avant de commencer, il est important de connaître les différences qui existent entre le débroussaillage, le désherbage et la coupe d'herbe.</p> <p><b>Règles de sécurité de base</b></p> <p>1. Inspectez la zone où vous comptez travailler :</p> <ul style="list-style-type: none"> <li>• Assurez-vous qu'aucune personne, animal ou aucun autre élément ne risque d'affecter votre contrôle de la machine.</li> <li>• Assurez-vous qu'aucune personne ni aucun animal, etc., ne risque d'entrer en contact avec l'outil de coupe ou d'être blessé par les objets pouvant être projetés par l'outil de coupe.</li> </ul> <p><b>⚠ AVERTISSEMENT :</b> N'utilisez pas la machine si vous n'êtes pas en mesure de pouvoir appeler à l'aide en cas d'accident.</p> <p>2. N'utilisez pas la machine dans de mauvaises conditions météo (épais brouillard, forte pluie, vent violent, froid extrême, etc.). Travailler dans de mauvaises conditions météo est très fatigant et peut accroître les risques d'accident en raison d'un sol gelé ou d'un sens d'abattage imprévisible, etc.</p> <p>3. Assurez-vous de toujours pouvoir vous mouvoir en toute</p>

Español	Português	Русский
UTILIZACIÓN	UTILIZAÇÃO	ПРАВИЛА ПОЛЬЗОВАНИЯ
<p><b>⚠️ ADVERTENCIA:</b> No utilice hojas rígidas en zonas pedregosas. Los objetos que salen despedidos o las hojas dañadas pueden ocasionar lesiones graves o mortales al operador o los transeúntes. Tenga cuidado con los objetos que salen despedidos. Utilice siempre una protección para los ojos homologada. No se apoye en el protector del accesorio de corte. Piedras, residuos y otros materiales pueden saltar a los ojos y causar daños graves o pérdida de visión. No permita que se acerque ninguna persona que no esté autorizada. Todo niño, animal, curioso y ayudante deberá permanecer fuera de la zona de seguridad de 15 metros (50 pies). Pare de inmediato la máquina cuando alguien se acerque. No haga movimientos de vaivén con la máquina sin antes mirar atrás para asegurarse de que- no hay nadie en la zona de seguridad.</p> <p>Técnicas de trabajo Instrucciones generales</p> <p><b>⚠️ ADVERTENCIA:</b> En esta sección se describen las medidas básicas de seguridad que deben adoptarse para trabajar con recortadoras y desmalezadoras. Consulte a un experto en situaciones en las que no esté seguro de cómo proceder. Póngase en contacto con el concesionario o el taller. Evite utilizar la herramienta cuando no se sienta capacitado para realizar el trabajo. Antes del uso, es preciso entender las diferencias que existen entre las desbrozadoras forestales y las desbrozadoras y las recortadoras de hierba.</p> <p>Reglas de seguridad básicas 1. Mire siempre alrededor:  <ul style="list-style-type: none"> <li>• Para asegurarse de que no hay personas, animales u objetos que puedan impedir el control de la máquina.</li> <li>• Para asegurarse de que no hay personas, animales y demás que puedan entrar en contacto con el accesorio de corte o con los objetos que expone este accesorio.</li> </ul> </p> <p><b>⚠️ ADVERTENCIA:</b> No utilice la máquina si no puede pedir ayuda en caso de accidente.</p> <p>2. No utilice la máquina si hace mal tiempo, como cuando haya niebla densa, lluvia intensa, viento fuerte, frío intenso, etc. El trabajo en estas condiciones es fatigador y conlleva una serie de riesgos añadidos, como la presencia de placas de hielo, el derribo en dirección imprevista, etc. 3. Asegúrese de que puede moverse y mantener el cuerpo erguido sin problemas. Examine el terreno circundante para detectar</p>	<p><b>⚠️ AVISO:</b> Não utilize lâminas rígidas quando cortar em zonas com pedras. Objectos projectados ou lâminas danificadas podem provocar lesões graves ou fatais ao operador ou a terceiros. Tenha cuidado com os objectos projectados. Use sempre protecções para os olhos aprovadas. Nunca se incline sobre a protecção do acessório de corte. Pedras, lixo, etc. pode ser projectados para os olhos, provocando cegueira ou lesões graves. Mantenha pessoas não autorizadas a uma certa distância. Crianças, animais, pessoas presentes e ajudantes devem ficar fora do perímetro de segurança de 15 m. Pare imediatamente a máquina se alguém se aproximar. Não balance a máquina sem primeiro se certificar que= não está ninguém na zona de segurança.</p> <p>Técnicas de trabalho Instruções gerais de segurança</p> <p><b>⚠️ AVISO:</b> Esta secção descreve as precauções básicas de segurança para trabalhar com serras de poda e trimmers. Sempre que não tiver a certeza de como proceder numa determinada situação, contacte um técnico especializado. Contacte o seu revendedor ou uma oficina autorizada. Evite qualquer utilização que considere que esteja para além das suas capacidades. Antes de utilizar a máquina, deve compreender a diferença entre desbastar florestas, desbastar ervas e aparar relva.</p> <p>Regras básicas de segurança 1. Olhe à sua volta:  <ul style="list-style-type: none"> <li>• Para se certificar de que não existem pessoas, animais ou qualquer outra coisa que possa afectar o seu controlo da máquina.</li> <li>• Para se certificar de que estas pessoas, animais, etc. não entram em contacto com o acessório de corte nem com objectos soltos que possam ser projectados pelo acessório de corte.</li> </ul> </p> <p><b>⚠️ AVISO:</b> Não use a máquina a menos que esteja em condições de pedir ajuda em caso de acidente.</p> <p>2. Não use a máquina se estiver mau tempo, por ex. nevoeiro cerrado, chuva intensa, vento forte, frio intenso, etc. Trabalhar com mau tempo é cansativo e tem riscos acrescidos, tal como solo gelado, direcção de abate imprevisível, etc. 3. Certifique-se de que pode deslocar-se e permanecer em segurança. Verifique se na zona à sua volta existem possíveis</p>	<p><b>⚠️ ПРЕДОСТЕРЕЖЕНИЕ:</b> Никогда не используйте жесткие ножи при работе на каменистых участках. Отброшенные предметы или поврежденные ножи могут явиться причиной к серьезной или даже летальной травмы оператора или окружающих. Остерегайтесь отбрасываемых предметов. Всегда надевайте сертифицированные средства защиты глаз. Никогда не наклоняйтесь над щитком режущей насадки. Камни, мусор и т.д. могут попасть в глаза и явиться причиной потери зрения или серьезных травм. Держите посторонних лиц на расстоянии. Дети, животные, зрители и помощники должны находиться в безопасной зоне за пределами радиуса в 15 метров. Если кто-нибудь из них подойдет ближе, немедленно остановите машину. Никогда не поворачивайте штангу машины, предварительно не убедившись, что- в опасной зоне никого нет.</p> <p>Техника работы Общие правила работы</p> <p><b>⚠️ ПРЕДОСТЕРЕЖЕНИЕ:</b> В данном разделе описаны основные меры предосторожности, которые следует принимать при работе с мотокосами и триммерами. Если Вы встретитесь с ситуацией, в которой не знаете, как поступить, выслушайте рекомендацию специалиста. Обратитесь к своему дилеру или в сервисную мастерскую. Не выполняйте те операции, которые Вы сочтете для себя слишком сложными. Перед тем, как приступить к эксплуатации мотокосы, Вам следует уяснить разницу между подстрижкой травы, расчисткой участка от травы и расчисткой подлеска.</p> <p>Основные правила техники безопасности 1. Осмотритесь вокруг себя:  <ul style="list-style-type: none"> <li>• Чтобы убедиться в том, что ни люди, ни животные, ни какие-либо предметы не мешают Вам управлять машиной.</li> <li>• Чтобы убедиться, что никто и ничто из вышеперечисленного не может войти в соприкосновение с режущими органами или предметами, которые могут быть отброшены этими органами.</li> </ul> </p> <p><b>⚠️ ПРЕДОСТЕРЕЖЕНИЕ:</b> Никогда не пользуйтесь машиной в ситуации, когда не к кому будет обратиться за помощью при несчастном случае.</p> <p>2. Не используйте машину при неблагоприятных погодных условиях, таких как густой туман, сильный дождь, сильный ветер или холод и т.д. Работа в таких условиях сильно утомляет и часто создает дополнительные риски, например, обледенение грунта, непредсказуемое направление падения и т.д.</p>

Italiano	English	Français
UTILIZZO	USE	UTILISATION
<p>necessario spostarsi improvvisamente. Prestare estrema attenzione durante il taglio su terreni in pendenza.</p> <p>4. Spegnerne il motore prima di trasferirsi in un'altra area.</p> <p>5. Non appoggiare mai l'unità a terra mentre il motore è in funzione.</p> <ul style="list-style-type: none"> <li>• Utilizzare sempre i dispositivi appropriati.</li> <li>• Accertarsi che i dispositivi siano registrati in maniera adeguata.</li> <li>• Pianificare attentamente il lavoro da eseguire.</li> <li>• Utilizzare sempre il motore a pieno regime quando si inizia a tagliare con il disco.</li> <li>• Utilizzare sempre dischi affilati.</li> </ul> <p><b>⚠ ATTENZIONE:</b> Non tentare di rimuovere il materiale tagliato mentre il motore è in funzione o l'apparato di taglio è in movimento per evitare di procurarsi gravi lesioni. Arrestare il motore e l'apparato di taglio prima di rimuovere il materiale impigliato intorno al disco per evitare il rischio di lesioni personali. La coppia conica può riscaldarsi durante l'uso e rimanere calda per un certo periodo di tempo successivo all'uso. Il contatto con questa può provocare ustioni.</p> <p><b>⚠ ATTENZIONE:</b> Può accadere talvolta che alcuni rami o alcune sterpaglie rimangano bloccati tra la protezione e l'apparato di taglio. Arrestare sempre il motore prima della pulizia.</p> <p><b>Verifiche preliminari</b></p> <ul style="list-style-type: none"> <li>• Esaminare il disco per verificare che la base dei denti o l'area in prossimità del foro centrale non presenti incrinature. Eliminare il disco se presenta incrinature (Fig. 51, pag. 38).</li> <li>• Verificare che la flangia di supporto non presenti incrinature dovute a usura o a un serraggio eccessivo. Eliminare la flangia di supporto se appare incrinata (Fig. 52, pag. 38).</li> <li>• Assicurarsi che il dado di fissaggio non abbia perso la sua capacità di ritenuta. La forza di serraggio del dado di fissaggio deve essere di 25 Nm (Fig. 52, pag. 38).</li> <li>• Verificare che il copridisco non sia danneggiato o incrinato. Sostituire il copridisco se appare incrinato (Fig. 53, pag. 38).</li> <li>• Verificare che la testina e la protezione del trimmer non siano danneggiate o incrinata. Sostituire la testina e la protezione del trimmer se appaiono incrinata (Fig. 53, pag. 38).</li> </ul> <p><b>⚠ ATTENZIONE:</b> Non utilizzare mai l'unità senza la protezione o con una protezione difettosa. Non utilizzare mai l'unità senza l'albero di trasmissione.</p>	<p>ditches, etc.) in case you have to move suddenly. Take great care when working on sloping ground.</p> <p>4. Switch off the engine before moving to another area.</p> <p>5. Never put the machine down with the engine running.</p> <ul style="list-style-type: none"> <li>• Always use the correct equipment.</li> <li>• Make sure the equipment is well adjusted.</li> <li>• Organise your work carefully.</li> <li>• Always use full throttle when starting to cut with the blade.</li> <li>• Always use sharp blades.</li> </ul> <p><b>⚠ WARNING:</b> Neither the operator of the machine nor anyone else may attempt to remove the cut material while the engine is running or the cutting equipment is rotating, as this can result in serious injury. Stop the engine and cutting equipment before you remove material that has wound around the blade as otherwise there is a risk of injury. The bevel gear can get hot during use and may remain so for a while afterwards. You could get burnt if you touch it.</p> <p><b>⚠ WARNING:</b> Sometimes branches or grass get caught between the guard and cutting attachment. Always stop the engine before cleaning.</p> <p><b>Check before starting</b></p> <ul style="list-style-type: none"> <li>• Check the blade to ensure that no cracks have formed at the bottom of the teeth or by the centre hole. Discard a blade if cracks are found (Fig. 51, page 38).</li> <li>• Check that the support flange is not cracked due to fatigue or due to being tightened too much. Discard the support flange if it is cracked (Fig. 52, page 38).</li> <li>• Ensure the locking nut has not lost its captive force. The tightening torque of the locking nut should be 25 Nm (Fig. 52, page 38).</li> <li>• Check that the blade guard is not damaged or cracked. Replace the blade guard if it is cracked (Fig. 53, page 38).</li> <li>• Check that the trimmer head and trimmer guard are not damaged or cracked. Replace the trimmer head or trimmer guard if they have been cracked (Fig. 53, page 38).</li> </ul> <p><b>⚠ WARNING:</b> Never use the machine without a guard or with a defective guard. Never use the machine without the transmission shaft.</p>	<p>sécurité. Inspectez la zone de travail et dégagez tout obstacle éventuel (racines, rochers, branches, fossés, etc.) pour le cas où vous devriez vous déplacer rapidement. Soyez très vigilant lorsque vous travaillez sur des terrains en pente.</p> <p>4. Arrêtez le moteur avant de changer de zone de travail.</p> <p>5. Ne reposez jamais la machine lorsque le moteur tourne.</p> <ul style="list-style-type: none"> <li>• Utilisez toujours l'équipement approprié.</li> <li>• Veillez au bon réglage de l'équipement.</li> <li>• Organisez méticuleusement votre travail.</li> <li>• Utilisez toujours l'étranglement maximum au début des travaux de coupe avec une lame.</li> <li>• Utilisez toujours des lames bien affûtées.</li> </ul> <p><b>⚠ AVERTISSEMENT :</b> Ni l'utilisateur ni aucune autre personne ne doit tenter de démonter l'outil de coupe lorsque le moteur tourne ou que l'outil de coupe est en mouvement, car des blessures graves peuvent en résulter. Arrêter le moteur et l'outil de coupe avant de procéder au retrait de débris enroulés autour du disque car cette opération présente un risque élevé de blessure. Le pignon conique peut devenir très chaud après l'utilisation de la machine et le rester un certain temps. Ne le touchez pas, sous peine de vous brûler.</p> <p><b>⚠ AVERTISSEMENT :</b> Des branches ou de l'herbe peuvent se bloquer entre la protection et l'outil de coupe. Arrêtez toujours le moteur avant de procéder au nettoyage.</p> <p><b>Vérifiez le dispositif de coupe avant d'allumer la machine</b></p> <ul style="list-style-type: none"> <li>• Vérifiez la lame et assurez-vous qu'aucune fissure ne s'est formée à la base des dents ou au niveau de l'orifice central. Débarrassez-vous de la lame si vous observez des fissures (Fig. 51, page 38).</li> <li>• Vérifiez que la bride de maintien n'est pas fissurée en raison de l'usure ou d'un serrage excessif. Débarrassez-vous de la bride si elle est fissurée. (Fig. 52, page 38).</li> <li>• Assurez-vous que l'écrou de verrouillage n'a pas perdu sa force de captation. Le couple de serrage de l'écrou de fixation doit être de 25 Nm (Fig. 52, page 38).</li> <li>• Vérifiez que le protège-lame n'est pas endommagé ou fissuré. Remplacez-le s'il est fissuré (Fig. 53, page 38).</li> <li>• Vérifiez que la tête de coupe à fils et que sa protection ne sont pas endommagées ou fissurées. Remplacez la tête de coupe à fils ou la protection si l'une ou l'autre présente des fissures (Fig. 53, page 38).</li> </ul> <p><b>⚠ AVERTISSEMENT :</b> N'utilisez jamais la machine sans protection ou déflecteur. N'utilisez jamais la machine sans l'arbre de transmission.</p>

Español	Português	Русский
UTILIZACIÓN	UTILIZAÇÃO	ПРАВИЛА ПОЛЬЗОВАНИЯ
<p>obstáculos (raíces, rocas, ramas, zanjias, etc.) que puedan dificultar algún movimiento imprevisto. Tenga mucho cuidado cuando trabaje en terrenos en pendiente.</p> <p>4. Apague el motor antes de trasladarse a otra zona.</p> <p>5. Jamás suelte la máquina con el motor en marcha.</p> <ul style="list-style-type: none"> <li>• Utilice siempre el equipo adecuado.</li> <li>• Asegúrese de que el equipo está bien ajustado.</li> <li>• Planifique el trabajo con cuidado.</li> <li>• Aplique la aceleración máxima cuando empiece a cortar con la hoja.</li> <li>• Utilice siempre hojas afiladas.</li> </ul> <p><b>⚠ ADVERTENCIA:</b> Ni el operador de la máquina ni otras personas deben intentar quitar el material cortado mientras el motor está en marcha o cuando el equipo de corte está girando, ya que pueden ocasionarse lesiones graves. Pare el motor y el equipo de corte antes de quitar el material que quede enrollado en la hoja, ya que existe el riesgo de lesiones. El engranaje cónico puede calentarse durante el uso y no enfriarse hasta un tiempo después. Si lo toca puede quemarse.</p> <p><b>⚠ ADVERTENCIA:</b> A veces pueden quedar ramas o hierba atrapadas entre el protector y el accesorio de corte. Pare el motor para quitarlas.</p> <p><b>Comprobación previa al arranque</b></p> <ul style="list-style-type: none"> <li>• Examine la hoja para asegurarse de que no se han formado grietas en la base de los dientes o en torno al orificio central. Si detecta grietas, deseche la hoja (Fig. 51, pág. 38).</li> <li>• Compruebe que la brida de apoyo no se ha agrietado a causa de la fatiga o de un apriete excesivo. Deseche la brida de apoyo si está agrietada (Fig. 52, pág. 38).</li> <li>• Asegúrese de que la tuerca de seguridad no ha perdido su capacidad de retención. Esta tuerca debe tener un par de apriete de 25 Nm (Fig. 52, pág. 38).</li> <li>• Compruebe que el protector de la hoja no está deteriorado ni agrietado. Sustituya el protector si está agrietado (Fig. 53, pág. 38).</li> <li>• Compruebe que el cabezal y el protector de la recortadora no están dañados ni agrietados. Sustituya el cabezal o el protector si presentan grietas (Fig. 53, pág. 38).</li> </ul> <p><b>⚠ ADVERTENCIA:</b> Jamás utilice la máquina sin un protector o con un protector defectuoso. Jamás utilice la máquina sin la barra de transmisión.</p>	<p>obstáculos (raíces, pedras, ramos, valas, etc.) no caso de ter de se deslocar rapidamente. Tenha um cuidado especial quando trabalhar em terrenos inclinados.</p> <p>4. Desligue o motor antes de se deslocar para outra área.</p> <p>5. Nunca pouse a máquina com o motor a trabalhar.</p> <ul style="list-style-type: none"> <li>• Use sempre o equipamento correcto.</li> <li>• Certifique-se de que o equipamento está bem ajustado.</li> <li>• Organize o seu trabalho cuidadosamente.</li> <li>• Use sempre a aceleração máxima quando começar a cortar com a lâmina.</li> <li>• Use sempre lâminas afiadas.</li> </ul> <p><b>⚠ AVISO:</b> Nem o operador da máquina nem qualquer outra pessoa devem tentar retirar o material cortado enquanto o motor estiver a funcionar ou o equipamento de corte estiver em movimento, já que isso poderia provocar ferimentos graves. Desligue o motor e o equipamento de corte antes de retirar o material que ficou enrolado na lâmina, para evitar o risco de lesões graves. A engrenagem cónica pode ficar quente durante o funcionamento e permanecer quente algum tempo depois. Pode queimar-se se lhe tocar.</p> <p><b>⚠ AVISO:</b> Muitas vezes, ramos ou relva podem ficar presos entre o resguardo e o acessório de corte. Desligue sempre o motor antes de proceder à limpeza.</p> <p><b>Verificações antes do arranque</b></p> <ul style="list-style-type: none"> <li>• Verifique a lâmina para se certificar de que não existem fendas na parte inferior dos dentes ou no orifício central. Elimine a lâmina se existirem fendas (Fig.51, pág. 38).</li> <li>• Certifique-se de que a flange de suporte não está rachada devido a desgaste ou aperto excessivo. Elimine a flange de suporte se estiver partida (Fig.52, pág. 38).</li> <li>• Certifique-se de que a porca de bloqueio não perdeu a sua força de retenção. O binário de aperto da porca de bloqueio deve ser de 2.5 kgm (25 Nm) (Fig.52, pág. 38).</li> <li>• Certifique-se de que a protecção da lâmina não está danificada ou partida. Substitua a protecção da lâmina se existirem fendas (Fig.53, pág. 38).</li> <li>• Certifique-se de que a cabeça e a protecção do trimmer não estão danificadas ou partidas. Substitua a cabeça e a protecção do trimmer se estiverem partidas (Fig.53, pág. 38).</li> </ul>	<p>3. Убедитесь в том, что Вы можете передвигаться и стоять, не подвергаясь риску падения. Проверьте, нет ли на участке помех (корней, больших камней, веток, канав и т.д.) на тот случай, если Вам придется внезапно отойти в сторону. Будьте очень внимательны при работе на наклонных участках.</p> <p>4. Выключайте двигатель, когда переходите на другой участок.</p> <p>5. Никогда не ставьте машину на землю при работающем двигателе.</p> <ul style="list-style-type: none"> <li>• Всегда используйте соответствующее оборудование.</li> <li>• Убедитесь, что оборудование правильно отрегулировано.</li> <li>• Тщательно организуйте свою работу.</li> <li>• Всегда работайте с полностью открытым дросселем при начале расчистки с помощью ножа.</li> <li>• Всегда используйте острозаточенные ножи.</li> </ul> <p><b>⚠ ПРЕДОСТЕРЕЖЕНИЕ:</b> Оператору и каким-либо другим лицам запрещается предпринимать попытки убирать срезанные материалы во время работы двигателя или вращения режущей насадки, т.к. это может привести к серьезной травме. Прежде чем удалять траву и другие материалы, намотавшиеся на вал ножа, выключите двигатель и дождитесь остановки ножа во избежание опасности получения травмы. Во избежание травм заглушите двигатель и остановите устройство для резки перед тем, как освободить диск от намотавшегося на него материала.. Вы можете получить ожог, если коснетесь ее.</p> <p><b>⚠ ПРЕДОСТЕРЕЖЕНИЕ!</b> Иногда ветки, трава или куски дерева могут попадать между щитком ограждения и режущей насадкой. Всегда останавливайте двигатель, прежде чем приступать к чистке.</p> <p><b>Проверка состояния машины перед началом работы</b></p> <ul style="list-style-type: none"> <li>• Проверьте нож, чтобы убедиться в отсутствии трещин у основания зубьев или у центра отверстия. При обнаружении трещин замените нож (Рис. 51, стр. 38).</li> <li>• Убедитесь в том, что опорный фланец не имеет трещин, вызванных износом или тем, что он был слишком сильно затянут. При обнаружении трещин на опорном фланце замените его (Рис.52, стр. 38).</li> <li>• Убедитесь в том, что блокировочная гайка остается плотно затянутой. Момент затяжки блокировочной гайки должен составлять 2.5 kgm (25 Nm) (Рис. 52, стр. 38).</li> <li>• Проверьте отсутствие трещин и повреждений на щитке ограждения ножа. Замените щиток ножа, если он треснул (Рис. 53, стр. 38).</li> <li>• Убедитесь, что головка триммера и щиток ограждения не имеют трещин и не повреждены. Замените головку или щиток триммера, если они треснули (Рис. 53, стр. 38).</li> </ul>

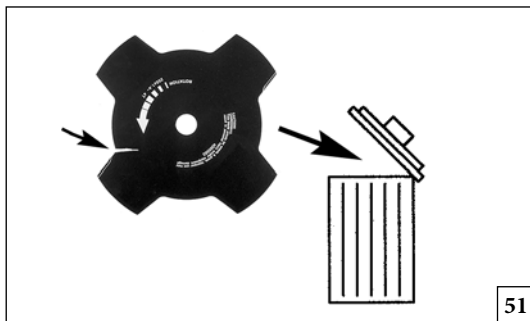

51

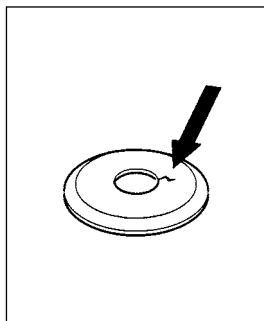

52

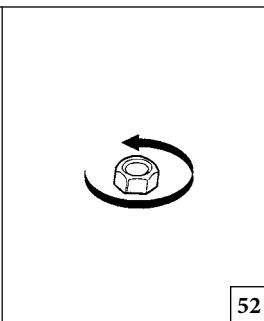

53

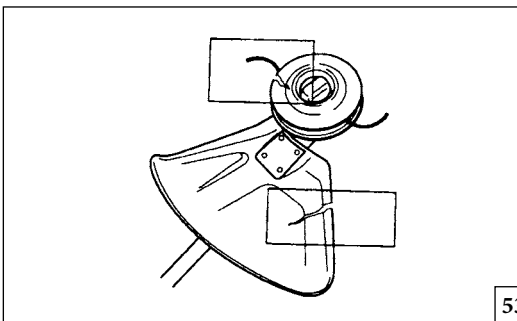

53

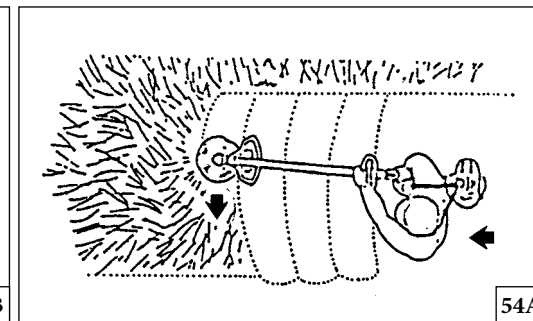

54A

Italiano

English

Français

## UTILIZZO

## USE

## UTILISATION

**Sfoltimento forestale**

- Prima di eseguire lo sfoltimento, esaminare l'area di lavoro, il tipo di terreno, la pendenza del terreno, l'eventuale presenza di pietre, fossi ecc.
- Iniziare dal lato dell'area di lavoro ritenuto più facile e sfoltire uno spazio da cui partire.
- Avanzare e indietreggiare sistematicamente all'interno dell'area, eseguendo lo sfoltimento lungo circa 4-5 m a ogni passaggio. In tal modo, viene sfruttata l'intera portata dell'unità in entrambe le direzioni e l'operatore può procedere in un'area di lavoro pratica e varia.
- Sfoltire una fascia di terreno lunga circa 75 m. Portare con sé la tanica del carburante per eventuali rabbocchi durante il lavoro.
- Nei terreni in pendenza, spostarsi da un lato all'altro della china. È più facile procedere in questo modo piuttosto che salire e scendere più volte per la china.
- Pianificare la fascia da sfoltire per evitare di dovere superare fossi o altri ostacoli del terreno. Orientare inoltre la direzione della fascia per sfruttare le condizioni del vento, in modo che la sterpaglia sfoltita cada sul lato già sfoltito.

**Sfoltimento di erba con disco per erba**

- Non utilizzare i dischi per erba per abbattere fusti legnosi.
- Il disco per erba può essere utilizzato per tutti i tipi di erba alta o erbaccia.
- L'erba deve essere tagliata con movimenti alternati laterali, in cui il movimento da destra a sinistra esegue lo sfoltimento e il movimento da sinistra a destra è la corsa di ritorno. Il taglio viene eseguito con il lato sinistro del disco (tra le ore 8 e le ore 12) (Fig.54A-B).
- Se il disco viene inclinato a sinistra durante lo sfoltimento, l'erba cade lungo una linea e può essere raccolta con maggiore facilità, ad esempio, con un rastrello.
- Cercare di procedere in maniera ritmica. Rimanere saldamente fermi con le gambe leggermente divaricate. Avanzare al termine

**Forestry clearing**

- Before you start clearing, check the clearing area, the type of terrain, the slope of the ground, whether there are stones, hollows etc.
- Start at whichever end of the area is easiest, and clear an open space from which to work.
- Work systematically to and fro across the area, clearing a width of around 4-5 m on each pass. This exploits the full reach of the machine in both directions and gives the operator a convenient and varied working area to work in.
- Clear a strip around 75 m long. Move your fuel can as work progresses.
- On sloping ground you should work along the slope. It is much easier to work along a slope than it is to work up and down it.
- You should plan the strip so that you avoid going over ditches or other obstacles on the ground. You should also orient the strip to take advantage of wind conditions, so that cleared stems fall in the cleared area of the stand.

**Grass clearing using a grass blade**

- Grass blades and grass cutters must not be used on woody stems.
- A grass blade is used for all types of tall or coarse grass.
- The grass is cut down with a sideways, swinging movement, where the movement from right-to-left is the clearing stroke and the movement from left-to-right is the return stroke. Let the left-hand side of the blade (between 8 and 12 o'clock) do the cutting (Fig.54A-B).
- If the blade is angled to the left when clearing grass, the grass will collect in a line, which makes it easier to collect, e.g. by raking.
- Try to work rhythmically. Stand firmly with your feet apart. Move forward after the return stroke and stand firmly again.

**Débroussaillage**

- Avant de commencer le débroussaillage, inspectez la zone de travail, le type de terrain, le niveau de pente du sol, la présence de pierres, de creux, etc.
- Commencez par l'extrémité la plus simple à travailler et dégagez-vous un espace ouvert à partir duquel oeuvrer.
- Travaillez systématiquement sur la largeur de la zone, en débroussaillant sur des bandes de 4 à 5 m à chaque passage. Cette technique permet d'exploiter toute la portée de la machine dans les deux directions tout en dégageant une zone de travail pratique et variée pour l'utilisateur.
- Débroussailliez sur des bandes d'environ 75 m de long. Remuez le réservoir de carburant à mesure que vous progressez.
- Sur les terrains en pente, travaillez dans le sens de la pente. Il est moins fatigant de travailler dans le sens de la pente que de la monter pour la redescendre systématiquement.
- Préparez le découpage en bandes du terrain pour éviter les fossés ou les autres aspérités du terrain. Pensez également à orienter les bandes en fonction du vent, de sorte que l'herbe coupée tombe dans la zone dégagée.

**Coupe d'herbe à l'aide d'une lame pour herbe**

- Les lames pour herbe et les coupe-herbe ne doivent pas être utilisés pour la coupe de bois.
- Les lames pour herbe s'utilisent pour tous les types d'herbe, grande ou épaisse.
- La coupe de l'herbe s'effectue suivant un mouvement de balancement latéral, où le mouvement de droite à gauche correspond à la coupe et le mouvement de gauche à droite au retour de coupe. Effectuez le travail de coupe avec le côté gauche de la lame (entre les positions 8h et 12h) (Fig.54A-B).
- Si la lame est inclinée vers la gauche lors du désherbage, l'herbe sera coupée en ligne, ce qui en facilitera le ramassage (au râteau, par exemple).
- Dans la mesure du possible, travaillez de façon rythmée.

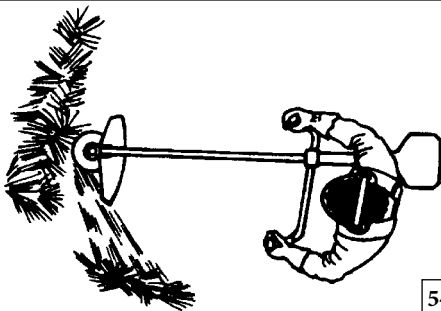

54B

Español

## UTILIZACIÓN

**Desbrozado forestal**

- Antes de empezar a trabajar, examine la zona que va a desbrozar y determine de qué tipo de terreno se trata, cuál es la pendiente, si hay piedras, si presenta depresiones, etc.
- Empiece por el extremo del terreno que le resulte más fácil y despeje la zona en la que va a trabajar.
- Trabaje de forma sistemática de lado a lado de la zona elegida y desbroce entre 4 y 5 en cada pasada. Esto permite aprovechar el alcance máximo de la máquina en ambas direcciones y abarcar una extensión de terreno variada de forma cómoda.
- Desbroce una franja de 75 metros de longitud aproximadamente, y desplace la lata de combustible conforme avance el trabajo.
- En terrenos en pendiente es conveniente trabajar a lo largo de la pendiente. Es mucho más sencillo que tener que subir y bajar.
- Para evitar zanjas y otros obstáculos del terreno, debería saber en qué zona va a maniobrar. También debería tener en cuenta la orientación en función del viento para que los troncos cortados caigan en la zona desbrozada del bosque.

**Desbrozado de hierba con una hoja para hierba**

- No se deben utilizar hojas y cuchillas para hierba en troncos de madera.
- Las hojas para hierba se pueden utilizar con hierba alta y gruesa.
- La hierba se corta con un movimiento pendular de derecha a izquierda y de izquierda a derecha que permite cortar y regresar a la posición de partida, respectivamente. Realice el corte con la parte izquierda de la hoja (algo más del cuarto superior) (Fig.54A-B).
- Si la hoja se desvía hacia la izquierda durante el desbrozado, la hierba se depositará en línea, lo que facilitará su recogida con un rastrillo, por ejemplo.
- Intente trabajar a un ritmo constante. Mantenga el cuerpo bien erguido con los pies separados. Avance después de que la hoja vuelva a la posición de partida y apóyese de nuevo firmemente en el suelo.
- Deje que la cubierta de apoyo descansa ligeramente sobre el suelo

Português

## UTILIZAÇÃO

**⚠ AVISO: Nunca use a máquina sem uma protecção ou com uma protecção danificada. Nunca use a máquina sem o tubo de transmissão.**

**Desbaste de florestas**

- Antes de começar a trabalhar, verifique se a área de desbaste, o tipo de terreno e o declive do solo não apresentam pedras, covas, etc.
- Comece pela extremidade da área mais fácil e desbrave um espaço aberto para começar a trabalhar.
- Trabalhe sistematicamente para trás e para a frente, desbastando uma largura de cerca de 4-5 m em cada passagem. Desta forma, o operador poderá explorar a extensão total da máquina em ambas as direcções e obter uma área de trabalho conveniente e variada.
- Desbrave uma faixa com cerca de 75 m de comprimento. Movimento a lata de combustível à medida que vai trabalhando.
- Em terrenos inclinados, deve trabalhar ao longo do declive. É muito mais fácil trabalhar ao longo de um declive do que trabalhar para cima e para baixo.
- Planeie a faixa de modo a evitar passar sobre valas ou outros obstáculos no solo. Deve também orientar a faixa para aproveitar as condições do vento, de modo que os troncos abatidos caiam na área desbastada do local.

**Desbastar relva com uma lâmina de relva**

- As lâminas e os cortadores de relva não devem ser usados em troncos de madeira.
- Uma lâmina de relva é usada para todos os tipos de relva alta e densa.
- A relva é cortada com um movimento oscilante e lateral, sendo que o movimento da direita para a esquerda é o curso de desbaste e o movimento da esquerda para a direita é o curso de retorno. Deixe o lado esquerdo da lâmina (entre as 8 e as 12 horas) efectuar o corte (Fig.54A-B).
- Se a lâmina estiver inclinada para a esquerda quando desbastar

Русский

## ПРАВИЛА ПОЛЬЗОВАНИЯ

**⚠ ПРЕДОСТЕРЕЖЕНИЕ: Никогда не используйте машину без щитка ограждения или со сломанным щитком. Никогда не используйте машину без трансмиссионной штанги.**

**Расчистка подлеска**

- Прежде, чем начать расчистку, проверьте участок работы, тип почвы, уклон поверхности, наличие камней, ям и т.д.
- Начинать с самого легкого участка, расчистив на нем пространство, которое будет исходным для Вашей работы.
- Систематически передвигайтесь вперед и назад попеременно обрабатываемого участка, скашивая при каждом проходе траву на ширину 4--5 м. Это обеспечивает использование полного радиуса действия машины в обоих направлениях и создает для оператора удобную рабочую зону.
- Расчистите полосу длиной около 75 м. По мере того, как работа продвигается вперед, перемещайте канистру с топливом.
- На наклонных участках работайте, двигаясь вдоль уклона. Работать вдоль уклона намного легче, чем двигаясь вверх-вниз.
- Планируйте полосу работы так, чтобы Вам не приходилось преодолевать канавы или другие препятствия на земле. Вам также следует выбрать направление полосы в зависимости от ветра так, чтобы срезаемые стебли падали на уже расчищенную часть участка.

**Расчистка с использованием ножа для травы**

- Ножи и диски для скашивания травы не должны использоваться для срезания древесных стеблей.
- Нож для травы можно использовать для всех типов высокой или жесткой травы.
- Трава срезается волнообразным движением в сторону, при котором движение справа налево соответствует скашиванию, а движение слева направо - возврату. Выполняйте скашивание левой стороной ножа (сегментом от 8 до 12 часов) (Рис. 54А-В).
- Если при расчистке участка от травы нож наклонен влево, трава соберется в ряд, что облегчит ее уборку, например,

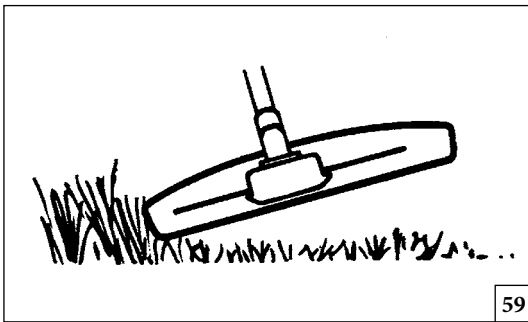

59

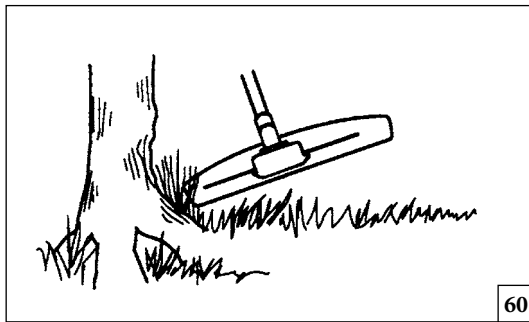

60

Italiano	English	Français
<p align="center"><b>UTILIZZO</b></p>	<p align="center"><b>USE</b></p>	<p align="center"><b>UTILISATION</b></p>
<p>della corsa di ritorno e rimanere di nuovo saldamente fermi.</p> <ul style="list-style-type: none"> <li>• Lasciare che la coppa di supporto sfiori il terreno. Serve a evitare che il disco tocchi il terreno.</li> <li>• Per ridurre il rischio di attorcigliamento di materiale intorno al disco, attenersi alle seguenti istruzioni:</li> </ul> <ol style="list-style-type: none"> <li>1. Tagliare sempre con il motore a pieno regime.</li> <li>2. Evitare il materiale precedentemente tagliato durante la corsa di ritorno.</li> </ol> <ul style="list-style-type: none"> <li>• Arrestare il motore, sganciare il cinghiaggio e appoggiare l'unità a terra prima di iniziare a raccogliere il materiale tagliato.</li> </ul> <p><b>Taglio di erba con testina a fili di nylon</b></p> <p><b>⚠ AVVISIO: Non utilizzare un filo più lungo del diametro specificato. Con la protezione montata correttamente, l'apparato di taglio incorporato regola automaticamente la lunghezza appropriata del filo. L'uso di fili eccessivamente lunghi può sovraccaricare il motore e causare danni al meccanismo di frizione e alle parti adiacenti.</b></p> <p><b>Rifinitura</b></p> <ul style="list-style-type: none"> <li>• Tenere la testina inclinata appena sopra il terreno. Il taglio viene eseguito dall'estremità del filo. Lasciare agire il filo. Non spingere mai il filo nell'area da tagliare (Fig. 59).</li> <li>• Il filo consente di rimuovere facilmente erba ed erbacce alla base di muri, staccionate, alberi e cordoli; tuttavia, può danneggiare la corteccia di certi alberi e arbusti e intaccare i pali delle staccionate.</li> <li>• Per ridurre il rischio di danneggiare altre piante, accorciare il filo a 10-12 cm e diminuire la velocità del motore.</li> </ul> <p><b>Sfoltimento</b></p> <ul style="list-style-type: none"> <li>• La tecnica di sfoltimento consente di rimuovere tutta la vegetazione indesiderata. Tenere la testina di trimmer appena sopra il terreno e inclinarla. Lasciare che l'estremità del filo colpisca il terreno intorno ad alberi, pali, statue e oggetti analoghi (Fig. 60).</li> </ul>	<ul style="list-style-type: none"> <li>• Let the support cup rest lightly against the ground. It is used to protect the blade from hitting the ground.</li> <li>• Reduce the risk of material wrapping around the blade by following these instructions:</li> </ul> <ol style="list-style-type: none"> <li>1. Always work at full throttle.</li> <li>2. Avoid the previously cut material during the return stroke.</li> </ol> <ul style="list-style-type: none"> <li>• Stop the engine, unclip the harness and place the machine on the ground before you start to collect the cut material.</li> </ul> <p><b>Grass trimming with a trimmer head</b></p> <p><b>⚠ CAUTION: Do not work with mowing line longer than the intended diameter. With a properly mounted guard, the built-in cutter will automatically adjust the line to its proper length. Overly long lines can overload the engine, resulting in damage to the clutch mechanism and nearby parts.</b></p> <p><b>Trimming</b></p> <ul style="list-style-type: none"> <li>• Hold the trimmer head just above the ground at an angle. It is the end of the cord that does the work. Let the cord work at its own pace. Never press the cord into the area to be cut (Fig. 59).</li> <li>• The cord can easily remove grass and weeds up against walls, fences, trees and borders, however it can also damage sensitive bark on trees and bushes, and damage fence posts.</li> <li>• Reduce the risk of damaging plants by shortening the cord to 10-12 cm and reducing the engine speed.</li> </ul> <p><b>Clearing</b></p> <ul style="list-style-type: none"> <li>• The clearing technique removes all unwanted vegetation. Keep the trimmer head just above the ground and tilt it. Let the end of the cord strike the ground around trees, posts, statues and the like (Fig. 60).</li> </ul>	<p>Tenez-vous sur vos deux pieds, le poids également réparti. Avancez après le retour de coupe et tenez-vous de nouveau fermement sur vos deux jambes.</p> <ul style="list-style-type: none"> <li>• Laissez le carter reposer légèrement sur le sol. Il est sert à protéger la lame de tout contact avec le sol.</li> <li>• Pour réduire le risque d'enroulement de débris autour de la lame, suivez les instructions ci-dessous :</li> </ul> <ol style="list-style-type: none"> <li>1. Coupez toujours à la puissance maximum.</li> <li>2. Évitez le contact avec l'herbe déjà coupée au retour de coupe.</li> </ol> <ul style="list-style-type: none"> <li>• Arrêtez le moteur, détachez le harnais et posez la machine sur le sol avant de procéder au ramassage de l'herbe coupée.</li> </ul> <p><b>Coupe d'herbe à l'aide d'une tête à fils</b></p> <p><b>⚠ ATTENTION : La longueur du fil de coupe ne doit pas excéder le diamètre de coupe prévu. Une fois la protection appropriée montée, le dispositif de coupe règle automatiquement le fil à la longueur appropriée. L'utilisation d'un fil trop long peut entraîner la surcharge du moteur et endommager le mécanisme d'embrayage, ainsi que les pièces à proximité.</b></p> <p><b>Coupe avec une tête à fils</b></p> <ul style="list-style-type: none"> <li>• Maintenez la tête de coupe à fils juste au-dessus du sol, à partir d'un angle. L'extrémité du fil effectue tout le travail de coupe. Laissez le fil travailler à son rythme. N'appuyez jamais le fil dans la zone de coupe (Fig. 59).</li> <li>• Le fil permet de couper l'herbe et les mauvaises herbes qui poussent au bord des murs, des clôtures, des arbres et des bordures. Toutefois, il peut également endommager l'écorce des arbres et les buissons ou encore les montants de clôtures.</li> <li>• Pour éviter d'endommager les plantes, raccourcissez le fil jusqu'à 10 à 12 cm et réduisez le régime du moteur.</li> </ul> <p><b>Désherbage</b></p> <ul style="list-style-type: none"> <li>• Le désherbage permet d'éliminer toute la végétation et les mauvaises herbes indésirables. Maintenez la tête de coupe à fils juste au-dessus du sol, en l'inclinant légèrement. Passez l'extrémité du fil autour des arbres, des piliers, des statues et autres (Fig. 60).</li> </ul>



--	--	--	--

Español	Português	Русский
UTILIZACIÓN	UTILIZAÇÃO	ПРАВИЛА ПОЛЬЗОВАНИЯ
<p>para impedir que la hoja golpee el suelo.</p> <ul style="list-style-type: none"> <li>Para reducir el riesgo de que el material se enrolle en la hoja, siga estas instrucciones:</li> </ul> <ol style="list-style-type: none"> <li>Utilice siempre la aceleración máxima para trabajar.</li> <li>Evite el material anteriormente cortado cuando la hoja regrese a la posición de partida.</li> <li>Pare el motor, desenganche el arnés y deposite la máquina en el suelo antes de empezar a recoger el material cortado.</li> </ol> <p><b>Recorte de hierba con un cabezal de recortadora</b></p> <p><b>⚠ PRECAUCIÓN: No utilice hilo de segar con más longitud de la prevista en función del diámetro. La cuchilla que incorpora la máquina ajustará automáticamente la longitud del hilo después de instalar correctamente el protector. El uso de hilo demasiado largo puede sobrecargar el motor y producir daños tanto en el mecanismo del embrague como en las piezas próximas.</b></p> <p><b>Recorte</b></p> <ul style="list-style-type: none"> <li>Sujete el cabezal de la recortadora en ángulo justo sobre el nivel del suelo. Es el extremo del hilo el que realiza el trabajo. Deje que el hilo funcione a su propio ritmo y no haga presión contra la zona que está cortando (Fig.59).</li> <li>El hilo permite eliminar fácilmente la hierba y la maleza adherida a muros, vallas, árboles y bordes; sin embargo, puede dañar la corteza de árboles y arbustos delicados, así como las estacas de las cercas.</li> <li>Si no quiere dañar las plantas, acorte la longitud del hilo a 10 o 12 cm y reduzca la velocidad del motor.</li> </ul> <p><b>Desbrozado</b></p> <ul style="list-style-type: none"> <li>Con la técnica de desbrozado se elimina la vegetación no deseada. Mantenga el cabezal sobre el nivel del suelo e inclínelo. Deje que el extremo del hilo toque el suelo cuando trabaje alrededor de árboles, estacas, estatuas y similares (Fig. 60).</li> </ul>	<p>relva, esta irá acumular-se numa linha, o que facilita a recolha, por ex. com um ancinho.</p> <ul style="list-style-type: none"> <li>Tente trabalhar ritmicamente. Permaneça firmemente com os pés afastados. Avance após o curso de retorno e mantenha-se novamente firme.</li> <li>Deixe o copo de suporte apoiar-se ligeiramente contra o solo. Esta técnica é usada para proteger a lâmina de embater no solo.</li> <li>Reduza o risco do material encravar à volta da lâmina seguindo estas instruções: <ol style="list-style-type: none"> <li>Trabalhe sempre com a aceleração máxima.</li> <li>Evite o material cortado anteriormente durante o curso de retorno.</li> </ol> </li> <li>Desligue o motor, desengate o sistema de suporte e coloque a máquina no chão antes de começar a recolher o material cortado.</li> </ul> <p><b>Aparar a relva com a cabeça de corte</b></p> <p><b>⚠ CUIDADO: Não trabalhe com fios de desbaste com comprimento superior ao previsto. Com uma protecção correctamente montada, o cortador incorporado irá ajustar automaticamente o fio ao seu comprimento adequado. Fios excessivamente compridos podem sobrecarregar o motor, provocando danos no mecanismo da embraiagem e nas peças adjacentes.</b></p> <p><b>Aparar</b></p> <ul style="list-style-type: none"> <li>Mantenha a cabeça de corte ligeiramente acima do solo e inclinada. É a extremidade da corda que executa o trabalho. Deixe a corda trabalhar ao seu próprio ritmo. Nunca pressione a corda na área que vai cortar (Fig.59).</li> <li>A corda remove facilmente relva e ervas daninhas junto de paredes, vedações, árvores e canteiros, mas pode também danificar a casca sensível de árvores e arbustos, bem como as estacas das vedações.</li> <li>Diminua o risco de danos na vegetação encurtando a corda para 10-12 cm e reduzindo a velocidade do motor.</li> </ul>	<p>граблями.</p> <ul style="list-style-type: none"> <li>Старайтесь работать ритмично. Встаньте в устойчивое положение, расставив ноги. Пройдите вперед после выполнения возврата ножа и снова встаньте в устойчивое положение.</li> <li>Дайте опорному стакану слегка касаться земли. Он используется для защиты ножа от ударов о землю.</li> <li>Следующие указания помогут уменьшить риск наматывания травы на нож: <ol style="list-style-type: none"> <li>Всегда работайте с дросселем в полностью открытом положении.</li> <li>При возврате ножа избегайте ранее срезанной травы.</li> </ol> </li> <li>Перед тем, как начинать собирать срезанную траву, остановите двигатель, отстегните ремень и положите машину на землю.</li> </ul> <p><b>Стрижка травы с помощью головки триммера</b></p> <p><b>⚠ ПРЕДОСТЕРЕЖЕНИЕ: Не работайте с леской, имеющую длину, большую той, которая соответствует нужному диаметру. При правильно установленном ограждении встроенный резак будет автоматически регулировать длину лески. Слишком длинная леска может привести к перегрузке двигателя с последующим повреждением механизма муфты и прилегающих деталей.</b></p> <p><b>Стрижка</b></p> <ul style="list-style-type: none"> <li>Держите головку триммера чуть выше земли под углом. Работа выполняется концом лески. Дайте леске работать с собственным темпом. Никогда не прижимайте леску к земле (Рис. 59).</li> <li>С помощью лески легко удаляются трава и сорняки, растущие у стен, оград, деревьев и бордюров; однако, леской можно повредить чувствительную кору деревьев или кустарников, а также столбы ограды.</li> <li>Чтобы уменьшить риск повреждения растений, укоротите леску до 10-12 см и снизьте скорость двигателя.</li> </ul>

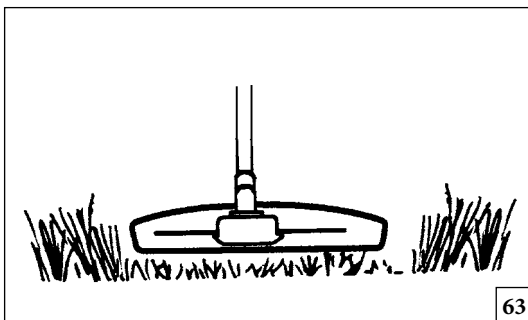

63

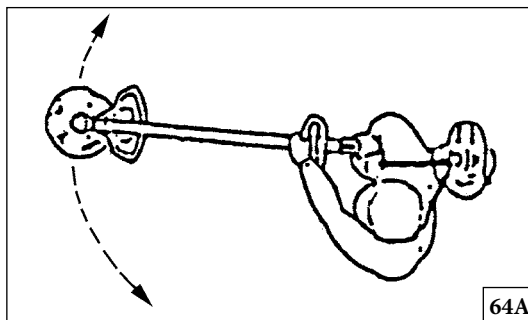

64A

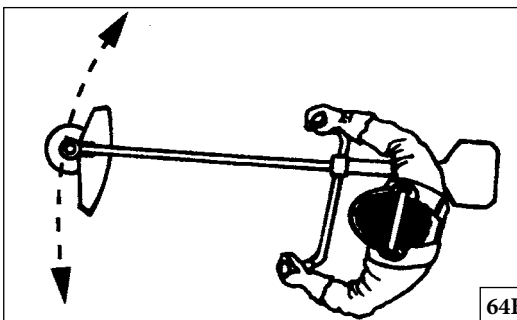

64B

Italiano

English

Français

## UTILIZZO

## USE

## UTILISATION

**⚠ AVVISIO: Questa tecnica comporta un aumento dell'usura del filo.**

- Il filo si consuma più velocemente e deve essere fatto avanzare con maggiore frequenza quando lo sfoltimento viene eseguito in prossimità di pietre, mattoni, cemento, recinti in metallo e altro, anziché di alberi e stacciate in legno.
- Durante la rifinitura e lo sfoltimento, il motore deve funzionare a un regime più basso di quello pieno per consentire una durata maggiore del filo e ridurre l'usura della testina.

**Taglio**

- Il decespugliatore è ideale per tagliare l'erba difficilmente raggiungibile con un normale tosaerba. Durante il taglio, mantenere il filo in posizione parallela rispetto al terreno. Evitare di spingere la testina contro il terreno per non rovinare il prato e danneggiare l'unità (Fig. 63).
- Evitare un contatto costante della testina con il terreno durante il normale taglio. Questo tipo di contatto costante può danneggiare e consumare eccessivamente la testina.

**Sfoltimento rapido**

- L'effetto a ventaglio del filo rotante può essere utilizzato per ottenere uno sfoltimento rapido e facile. Mantenere il filo sopra il terreno da sfoltire in posizione parallela ed eseguire movimenti avanti e indietro alternati (Fig. 64 A-B).
- Per ottenere risultati soddisfacenti nel taglio e nello sfoltimento rapido, il motore deve funzionare a pieno regime.

**⚠ ATTENZIONE: Non tagliare mai se la visibilità è scarsa o in condizioni di temperature estreme o di congelamento.**

**⚠ CAUTION: This technique increases the wear on the cord.**

- The cord wears quicker and must be fed forward more often when working against stones, brick, concrete, metal fences, etc., than when coming into contact with trees and wooden fences.
- When trimming and clearing you should use less than full throttle so that the cord lasts longer and to reduce the wear on the trimmer head.

**Cutting**

- The trimmer is ideal for cutting grass that is difficult to reach using a normal lawn mower. Keep the cord parallel to the ground when cutting. Avoid pressing the trimmer head against the ground as this can ruin the lawn and damage the tool. (Fig. 63)
- Do not allow the trimmer head to constantly come into contact with the ground during normal cutting. Constant contact of this type can cause damage and wear to the trimmer head.

**Sweeping**

- The fan effect of the rotating cord can be used for quick and easy clearing up. Hold the cord parallel to and above the area to be swept and move the tool to and fro (Fig. 64 A-B).
- When cutting and sweeping you should use full throttle to obtain the best results.

**⚠ WARNING: Never cut, when visibility is poor or in very high or low temperatures or in freezing weather.**

**⚠ MISE EN GARDE : Cette technique de coupe augmente l'usure du fil.**

- Le fil s'abîme plus vite et doit être changé plus souvent si la coupe s'effectue autour de roches, de briques, de ciment, de clôtures métalliques, etc., que lorsqu'elle s'effectue autour d'arbres ou de clôtures en bois.
- Pour ces travaux, n'utilisez pas l'étranglement maximum comme cela le fil durera plus longtemps et l'usure de la tête de coupe à fils sera moins importante.

**Coupe**

- La tête de coupe à fils est idéale pour couper l'herbe difficile d'accès avec une tondeuse à gazon. Le fil doit être parallèle au sol lors de la coupe. Évitez d'appuyer la tête de coupe à fils contre le sol car cela risque d'endommager la pelouse et l'outil de coupe (Fig. 63).
- Évitez que la tête de coupe ne soit en contact permanent avec le sol pendant les travaux de coupe normaux. Les contacts de ce type peuvent endommager la tête de coupe et contribuer à une usure plus rapide de celle-ci.

**Balayage**

- L'effet de ventilateur du fil en mouvement peut être utilisé pour un balayage rapide et simple. Pour cela, le fil doit être parallèle au sol et maintenu au-dessus de la zone à balayer, un mouvement d'avant en arrière devant être appliqué à la machine (Fig. 64 A-B).
- Pour les travaux de coupe et de balayage, utilisez l'étranglement maximum afin d'obtenir de meilleurs résultats.

**⚠ AVERTISSEMENT : N'effectuez jamais à un travail de coupe par faible visibilité ou par températures extrêmement élevées ou basses, ou par grandes gelées.**

--	--	--	--

Español	Português	Русский
UTILIZACIÓN	UTILIZAÇÃO	ПРАВИЛА ПОЛЬЗОВАНИЯ
<p><b>⚠ PRECAUCIÓN:</b> Esta técnica conlleva un mayor desgaste del hilo.</p> <ul style="list-style-type: none"> <li>• Cuando se trabaja en zonas donde hay piedras, ladrillos, asfalto, vallas metálicas, etc., el hilo se desgasta con más rapidez que cuando está en contacto con árboles y vallas de madera, por lo que es preciso hacer avanzar el hilo con más frecuencia.</li> <li>• Durante las operaciones de corte y desbrozado debería usarse una velocidad de aceleración inferior a la máxima para que el hilo dure más y el cabezal sufra menos desgaste.</li> </ul> <p><b>Corte</b></p> <ul style="list-style-type: none"> <li>• La recortadora es perfecta para cortar la hierba a la que resulta difícil llegar con un cortacésped. Mantenga el hilo en paralelo al suelo mientras corta. Evite presionar el cabezal de la recortadora contra el suelo, ya que podría destrozar el césped y dañar la herramienta (Fig. 63).</li> <li>• No permita que el cabezal entre continuamente en contacto con el suelo durante las operaciones de corte habituales. De lo contrario, podría estropearse y desgastarse.</li> </ul> <p><b>Barrido</b></p> <ul style="list-style-type: none"> <li>• El efecto ventilador que produce la rotación del hilo puede servir para despejar la zona de forma rápida y sencilla. Mantenga el hilo en paralelo sobre la zona que desea despejar y mueva la herramienta de un lado a otro (Fig. 64 A-B).</li> <li>• Para obtener resultados óptimos, debería utilizar la aceleración máxima durante el corte y el barrido.</li> </ul> <p><b>⚠ DVERTENCIA:</b> No corte nunca si la visibilidad no es buena, si las temperaturas son muy altas o bajas o a temperaturas bajo cero.</p>	<p><b>Desbastar</b></p> <ul style="list-style-type: none"> <li>• A técnica de desbaste remove toda a vegetação indesejada. Mantenha a cabeça de corte ligeiramente acima do solo e incline-a. Deixe a extremidade da corda bater no solo à volta de árvores, postes, estátuas, etc (Fig.60).</li> </ul> <p><b>⚠ CUIDADO:</b> Esta técnica aumenta o desgaste da corda.</p> <ul style="list-style-type: none"> <li>• A corda desgasta-se mais rapidamente e tem que ser alimentada mais frequentemente quando trabalhar contra pedras, tijolos, betão, vedações de metal, etc. do que quando entrar em contacto com árvores ou vedações de madeira.</li> <li>• Quando aparar e desbastar, não utilize a aceleração máxima, para que a corda dure mais tempo e para reduzir o desgaste da cabeça de corte.</li> </ul> <p><b>Cortar</b></p> <ul style="list-style-type: none"> <li>• O trimmer é ideal para cortar a relva nos locais de difícil acesso para os corta-relva comuns. Ao cortar, mantenha a corda paralela ao solo. Evite pressionar a cabeça de corte contra o solo, pois pode danificar a relva e a máquina (Fig.63).</li> <li>• Evite que a cabeça de corte entre constantemente em contacto com o solo durante as operações normais de corte. Este tipo de contacto permanente pode danificar e desgastar a cabeça de corte.</li> </ul> <p><b>Varrer</b></p> <ul style="list-style-type: none"> <li>• O efeito de ventoinha da corda em rotação pode ser utilizado para uma limpeza fácil e rápida. Mantenha a corda numa posição paralela e acima da superfície que pretende varrer e movimente a ferramenta de um lado para o outro (Fig.64A-B).</li> <li>• Quando cortar e varrer, deve utilizar a aceleração máxima para obter os melhores resultados.</li> </ul> <p><b>⚠ AVISO:</b> Nunca corte quando a visibilidade for fraca ou com temperaturas muito altas ou muito baixas ou com neve.</p>	<p><b>Расчистка</b></p> <ul style="list-style-type: none"> <li>• При расчистке происходит удаление всей нежелательной растительности. Держите головку триммера чуть выше земли в наклонном положении. Пусть конец лески касается земли вокруг деревьев, столбов, статуй и т.п (Рис.60).</li> </ul> <p><b>⚠ ВНИМАНИЕ:</b> Эта техника работы увеличивает износ лески.</p> <ul style="list-style-type: none"> <li>• Леска изнашивается быстрее и ее приходится подавать более часто при работе у камней, кирпичей, бетона, рядом с металлическим забором и т.п. в сравнении с работой у деревьев и деревянных заборов.</li> <li>• Чтобы увеличить срок службы лески и уменьшить износ головки триммера, при стрижке и расчистке двигатель не должен работать с полностью открытым дросселем.</li> </ul> <p><b>Стрижка</b></p> <ul style="list-style-type: none"> <li>• Триммер идеально подходит для стрижки травы в местах, труднодоступных для обычной газонокосилки. Во время стрижки держите леску параллельно земле. Не прижимайте головку триммера к земле, т.к. это может повредить как газон, так и саму головку (Рис. 63).</li> <li>• Не позволяйте головке триммера постоянно касаться земли во время стрижки. Такое постоянное касание может привести к износу и повреждению головки триммера.</li> </ul> <p><b>Уборка</b></p> <ul style="list-style-type: none"> <li>• Эффект вентилятора, создаваемый вращающейся леской, может быть использован для быстрой и легкой уборки участка. Держите леску над поверхностью убираемого участка параллельно ей и двигайте триммер из стороны в сторону (Рис. 64А-В).</li> <li>• Для получения лучшего результата во время расчистки и уборки двигатель должен работать на полном дросселе.</li> </ul> <p><b>⚠ ПРЕДОСТЕРЕЖЕНИЕ:</b> Никогда не работайте при плохой видимости, при очень высокой или очень низкой температуре.</p>

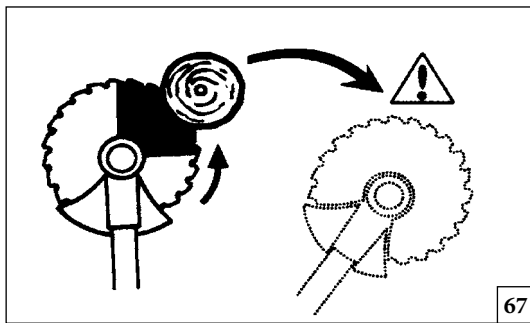

67

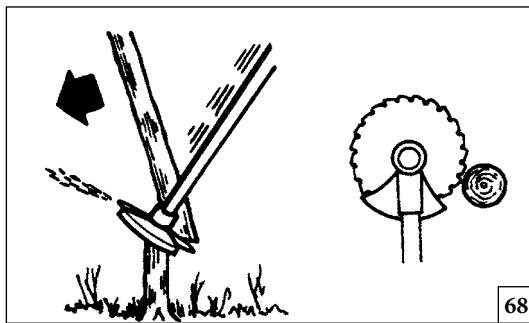

68

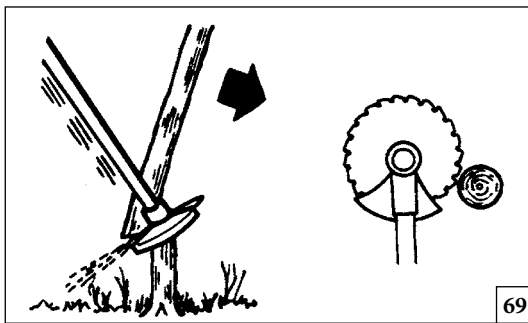

69

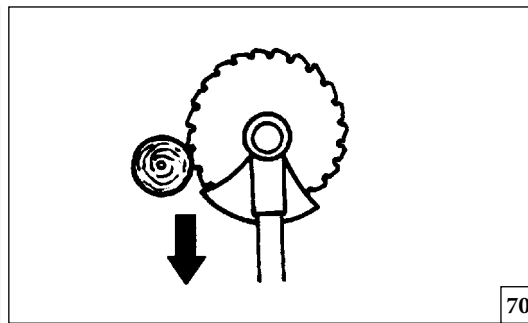

70

Italiano

English

Français

## UTILIZZO

## USE

## UTILISATION

**Sfoltimento forestale con disco per legno**

- Il rischio di sbalzi aumenta nel taglio di fusti di dimensioni maggiori. Evitare pertanto di tagliare con un'area di azione del disco compresa tra le ore 12 e le ore 3 (Fig.67).
- Per abbattere un fusto verso sinistra, è necessario spingere la base dell'albero verso destra. Inclinare il disco e portarlo in diagonale verso il basso a destra, esercitando una pressione decisa. Contemporaneamente spingere il fusto utilizzando la protezione del disco. Tagliare con un'area di azione del disco compresa tra le ore 3 e le ore 5. Prima di avanzare con il disco, applicare il pieno regime di funzionamento del motore (Fig.68).
- Per abbattere un fusto verso destra, è necessario spingere la base dell'albero verso sinistra. Inclinare il disco e portarlo in diagonale verso l'alto a destra. Tagliare con un'area di azione del disco compresa tra le ore 3 e le ore 5, in modo che la direzione di rotazione del disco spinga la base degli alberi verso sinistra (Fig.69).
- Per abbattere un fusto in avanti, è necessario spingere la base dell'albero verso destra. Tirare il disco all'indietro con un movimento rapido e deciso (Fig.70).
- Se i fusti sono molto ravvicinati, procedere a un'andatura appropriata.
- Se il disco rimane bloccato in un fusto, non stratonare l'unità per liberarla. Questa operazione può danneggiare il disco, la coppia conica, il tubo o il manubrio. Rilasciare il manubrio, afferrare il tubo con entrambe le mani e tirare delicatamente l'unità per sbloccarla.

**Uso del disco circolare per legno**

**⚠ ATTENZIONE:** i dischi circolari per legno sono ideali per sfoltire sterpaglia e tagliare piccoli alberi del diametro massimo di 5 cm. Non tentare di tagliare alberi di diametro maggiore in quanto il disco può rimanere bloccato e balzare in avanti. Questa condizione può danneggiare il disco o determinare la perdita del controllo dell'unità con conseguente rischio di gravi lesioni personali.

**⚠ ATTENZIONE:** i dischi per legno possono essere utilizzati soltanto con la protezione appropriata (vedere tabella a pag. 61), il manubrio e il cinghiaccio doppio dotato di meccanismo di sgancio.

**Decespugliamento con disco per legno**

- I fusti sottili e gli sterpi vengono falciati. Procedere con un movimento alternato, da un lato all'altro.
- Cercare di tagliare diversi fusti con un unico movimento.
- In presenza di fusti di legno particolarmente duro, sfoltire prima l'area intorno al gruppo di alberi. Per iniziare, tagliare i fusti esterni del gruppo nella parte più alta, in modo da evitare un ingombro eccessivo. Tagliare quindi i fusti all'altezza richiesta. Procedere ora all'interno del gruppo con il disco e tagliare a partire dal centro del gruppo. Se l'accesso all'interno è ancora difficile, tagliare i fusti nella parte più alta e lasciarli cadere. In tal modo viene ridotto il rischio di ingombro eccessivo (Fig.71).

**Forestry clearing using a saw blade**

- The risk of kickout increases with increasing stem size. You should therefore avoid cutting with the area of the blade between 12 o'clock and 3 o'clock (Fig.67).
- To fell to the left, the bottom of the tree should be pushed to the right. Tilt the blade and bring it diagonally down to the right, exerting firm pressure. At the same time push the stem using the blade guard. Cut with the area of the blade between 3 o'clock and 5 o'clock. Apply full throttle before advancing the blade (Fig.68).
- To fell to the right, the bottom of the tree should be pushed to the left. Tilt the blade and bring it diagonally up to the right. Cut with the area of the blade between 3 o'clock and 5 o'clock so that the direction of rotation of the blade pushes the bottom of the tree to the left (Fig.69).
- To fell a tree forwards, the bottom of the tree should be pulled backwards. Pull the blade backwards with a quick, firm movement (Fig.70).
- If the stems are tightly packed, adapt your walking pace to suit.
- If the blade jams in a stem, never jerk the machine free. If you do this the blade, bevel gear, shaft or handlebar may be damaged. Release the handles, grip the shaft with both hands and gently pull the machine free.

**Using the circular saw blade**

**⚠ WARNING:** Circular saw blades are suitable for thinning brush and cutting small trees up to a diameter of 5 cm. Do not attempt to cut trees with larger diameters, since the blade may catch or jerk the clearing saw forward. This may cause damage to the blade or loss of control of the clearing saw which may result in serious injury.

**⚠ WARNING:** A saw blade can only be used in connection with the proper guard (see table pag.61) a twin handle and double harness with release mechanism.

**Brush cutting with a saw blade**

- Thin stems and brush are mown down. Work with a sawing movement, swinging sideways.
- Try to cut several stems in a single sawing movement.
- With groups of hardwood stems, first clear around the group. Start by cutting the stems high up around the outside of the group to avoid jamming. Then cut the stems to the required height. Now try to reach in with the blade and cut from the centre of the group. If it is still difficult to gain access, cut the stems high up and let them fall. This will reduce the risk of jamming (Fig.71).

**Débroussaillage à l'aide d'une lame de scie circulaire**

- Le risque de rebond augmente en fonction de la longueur des herbes/arbrisseaux. Évitez donc de couper avec la zone de la lame correspondant à la tranche 12h/3h heures d'un cadran de montre (Fig.67).
- Pour projeter les débris vers la gauche, exercez une pression vers la droite à la base de l'arbre. Inclinez la lame dans un mouvement en diagonal de haut en bas, de gauche à droite, en exerçant une pression ferme sur la machine. Appuyez simultanément sur l'arbre en vous servant du protège-lame. Coupez avec la zone de la lame correspondant à la tranche 3h/5h d'un cadran de montre. Utilisez l'étrangement maximum avant d'avancer la lame (Fig.68).
- Pour projeter les débris vers la droite, exercez une pression vers la gauche à la base de l'arbre. Inclinez la lame dans un mouvement en diagonal de bas en haut, de gauche à droite. Coupez avec la zone de la lame correspondant à la tranche 3h/5h d'un cadran de montre de sorte que le sens de rotation de la lame pousse la base de l'arbre vers la gauche (Fig.69).
- Pour abattre un arbre vers l'avant, la base de celui-ci doit être poussée vers l'arrière. Ramenez la lame vers l'arrière dans un mouvement rapide et ferme (Fig.70).
- Si les branchages sont enchevêtrés, adaptez votre rythme en conséquence.
- Si des branchages s'enroulent autour de la lame, ne laissez pas la machine tourner librement dans le vide. Cela pourrait endommager la lame, le pignon conique, le tube ou le guidon. Lâchez les poignées, tenez la machine à deux mains par le tube et dégagez-la.

**Utilisation d'une lame de scie circulaire**

**⚠ AVERTISSEMENT :** les lames de scie circulaire s'utilisent pour la coupe de petits buissons ou arbrisseaux dont le diamètre ne dépasse pas 5 cm. Ne tentez pas d'abattre des arbres de plus grand diamètre, car la lame risque de se bloquer ou de projeter la tronçonneuse vers l'avant. Cela peut endommager la lame ou entraîner la perte de contrôle de la machine et occasionner des blessures corporelles graves.

**⚠ AVERTISSEMENT :** les lames de scie circulaire ne doivent être utilisées qu'avec la protection appropriée (voir le tableau page 61), à savoir deux poignées et un harnais double avec mécanisme de libération.

**Débroussaillage à l'aide d'une lame de scie circulaire**

- Cette technique convient à la coupe de grandes herbes et de broussailles. Travaillez en adoptant un mouvement de scie, en balançant les bras latéralement.
- Tentez de couper plusieurs branchages en un seul mouvement de scie.
- Pour les branchages épais regroupés, commencez par dégager les alentours. Coupez le haut des branches autour de la zone de travail pour éviter tout blocage de la lame. Coupez ensuite les branchages à la hauteur voulue. Tentez à présent d'introduire la lame au centre des branchages pour effectuer la coupe à partir de ce point central. Si l'accès reste difficile, coupez le haut des branches en les laissant tomber. Vous réduirez ainsi tout risque de blocage (Fig.71).

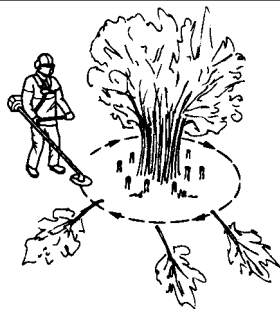

71

Español	Português	Русский
<p align="center"><b>UTILIZACIÓN</b></p>	<p align="center"><b>UTILIZAÇÃO</b></p>	<p align="center"><b>ПРАВИЛА ПОЛЬЗОВАНИЯ</b></p>
<p><b>Desbrozado forestal con una hoja de sierra</b></p> <ul style="list-style-type: none"> <li>• El riesgo de sacudidas aumenta en proporción al tamaño del tronco. Por consiguiente, no debería cortar con el cuarto superior de la hoja (Fig.67)</li> <li>• Para que el árbol caiga a la izquierda, la parte inferior debería empujarse hacia la derecha. Incline la hoja y hágala bajar en diagonal hacia la derecha mientras presiona con firmeza. Empuje el tronco al mismo tiempo con el protector de la hoja. Utilice el tercio inferior de la hoja para cortar. Aplique la velocidad de aceleración máxima antes de hacer que la hoja avance (Fig.68)</li> <li>• Para que el árbol caiga a la derecha, la parte inferior debería empujarse hacia la izquierda. Incline la hoja y hágala subir en diagonal hacia la derecha. Para que la dirección de rotación de la hoja empuje la parte inferior del árbol hacia la izquierda, realice el corte con el tercio inferior de la hoja (Fig.69)</li> <li>• Para que el árbol caiga hacia delante, la parte inferior debería empujarse hacia atrás. Haga retroceder la hoja con un movimiento rápido y firme (Fig.70)</li> <li>• Si los troncos están muy juntos, adapte el paso conforme sea necesario.</li> <li>• No permita que la máquina se suelte de un tirón si la hoja se atasca en un tronco. En tal caso podría dañar la hoja, el engranaje cónico, la barra o la empuñadura. Suelte las empuñaduras, sujete la barra con ambas manos y tire suavemente de la máquina para desatascarla.</li> </ul> <p><b>Uso de una hoja de sierra circular</b></p> <p><b>⚠ ADVERTENCIA:</b> Las hojas de sierra circulares son adecuadas para la limpia y clara de bosques y para cortar árboles pequeños de 5 cm de diámetro como máximo. No intente cortar árboles de más diámetro si no quiere que la hoja quede aprisionada o que se sacuda y salga despedida hacia delante. Esto podría ocasionar daños en la hoja o la pérdida de control de la hoja de sierra, con el consiguiente riesgo de lesiones.</p> <p><b>⚠ ADVERTENCIA:</b> La hoja de sierra sólo se puede utilizar con un protector adecuado (accesorios de corte recomendados pág. 61), una empuñadura doble y un arnés doble con mecanismo de desenganche.</p> <p><b>Desbrozado con una hoja de sierra</b></p> <ul style="list-style-type: none"> <li>• Los troncos delgados y la maleza se cortan hacia abajo. El corte se realiza mediante un movimiento lateral, como cuando se sierra.</li> <li>• Intente cortar varios troncos de una sola vez.</li> <li>• Cuando haya troncos de madera dura agrupados, corte primero los troncos del contorno. Para que la herramienta no quede aprisionada, empiece por la parte superior de los troncos que se encuentran en la parte exterior. A continuación, córtelos a la altura que necesite. Luego intente introducir la hoja para cortar desde el centro del grupo de troncos. Si resulta complicado, corte la parte superior y deje que los troncos caigan. De esta forma evitará que la hoja quede atrapada (Fig.71)</li> </ul>	<p><b>Desbaste de florestas usando uma lâmina de serra</b></p> <ul style="list-style-type: none"> <li>• O risco de contragolpe aumenta com o tamanho dos troncos. Por isso, deve evitar cortar com a área da lâmina entre as 12 horas e as 3 horas (Fig.67).</li> <li>• Para abater para a esquerda, deve empurrar a parte inferior da árvore para a direita. Incline a lâmina e baixe-a na diagonal para a direita, exercendo pressão firme. Ao mesmo tempo, empurre o tronco com a protecção da lâmina. Corte com a área da lâmina entre as 3 horas e as 5 horas. Aplique a aceleração máxima antes de avançar com a lâmina (Fig.68).</li> <li>• Para abater para a direita, deve empurrar a parte inferior da árvore para a esquerda. Incline a lâmina e levante-a na diagonal para a direita. Corte com a área da lâmina entre as 3 horas e as 5 horas, de modo que a direcção de rotação da lâmina empurre a parte inferior da árvore para a esquerda (Fig.69).</li> <li>• Para abater uma árvore para a frente, deve puxar a parte inferior da árvore para trás. Puxe a lâmina para trás com um movimento rápido e firme (Fig.70).</li> <li>• Se os troncos ficarem muito juntos quando empilhados, adapte o seu ritmo de caminhada.</li> <li>• Se a lâmina ficar encravada num tronco, nunca largue a máquina. Se o fizer, a lâmina, a engrenagem cónica, o tubo ou o guiador podem ficar danificados. Solte os punhos, agarre no tubo com as duas mãos e liberte suavemente a máquina.</li> </ul> <p><b>Utilizar a lâmina de serra circular</b></p> <p><b>⚠ AVISO:</b> As lâminas de serra circular são adequadas para desbastar mato e cortar pequenas árvores até 5 cm de diámetro. Não tente cortar árvores com diâmetros maiores, pois a lâmina pode ficar presa ou arrancar bruscamente a serra para a frente. Isto pode provocar danos na lâmina ou perda de controlo da serra de desbaste, podendo resultar em lesões graves.</p> <p><b>⚠ AVISO:</b> Uma lâmina de serra só pode ser usada juntamente com a protecção adequada (ver tabela na pág. 61), um punho duplo e um sistema de suporte duplo com mecanismo de desengate.</p> <p><b>Corte de mato com uma lâmina de serra</b></p> <ul style="list-style-type: none"> <li>• É possível mondar troncos finos e mato. Trabalhe com um movimento de serrar, oscilando para um lado e para o outro.</li> <li>• Tente cortar vários troncos de uma só vez.</li> <li>• No caso de grupos de troncos de madeira dura, desbaste primeiro à volta do grupo. Comece por cortar os troncos mais altos à volta do exterior do grupo, para evitar que a lâmina fique encravada. De seguida, corte os troncos à altura desejada. Depois, tente alcançar a parte interior com a lâmina e corte a partir do centro do grupo. Se o acesso ainda for difícil, corte os troncos mais altos e deixe-os cair. Isto irá reduzir o risco de encravamento (Fig.71).</li> </ul>	<p><b>Расчистка подлеска с помощью дисковой пилы</b></p> <ul style="list-style-type: none"> <li>• Риск отскока увеличивается с увеличением диаметра ствола. Не ведите пилку участком дисковой пилы, находящимся между 12 и 3 часами (Рис. 67).</li> <li>• Для того, чтобы ствол упал влево, следует давить на его основание вправо. Наклоните дисковую пилу и давите на нее диагонально вправо вниз. Одновременно давите на ствол щитком дисковой пилы. Ведите пилку участком дисковой пилы, находящимся между 3 и 5 часами. Перед тем, как двигать вперед дисковую пилу, полностью откройте дроссель (Рис. 68).</li> <li>• Для того, чтобы ствол упал вправо, следует давить на его основание влево. Наклоните дисковую пилу и давите на нее диагонально вправо вверх. Ведите пилку участком дисковой пилы, находящимся между 3 и 5 часами, чтобы направление вращения дисковой пилы создавало давление на основание ствола влево (Рис. 69).</li> <li>• Для того, чтобы ствол упал вперед, следует тянуть его основание назад. Потяните дисковую пилу назад резким сильным движением (Рис. 70).</li> <li>• Если деревья стоят очень плотно, соответственно измените свою скорость движения.</li> <li>• Если дисковую пилу заклинило в стволе, никогда не пытайтесь высвободить ее рывками. В противном случае возможен выход из строя дисковой пилы, конической передачи, штанги или рукоятки. Отпустите ручки, возьмитесь за штангу обеими руками и осторожно высвободите машину.</li> </ul> <p><b>Использование циркулярной дисковой пилы</b></p> <p><b>⚠ ПРЕДОСТЕРЕЖЕНИЕ:</b> Циркулярные дисковые пилы следует использовать для прореживания кустарника и валки небольших деревьев с диаметром ствола до 5 см. Не пытайтесь валить деревья большего диаметра, т.к. пилу может заклинить в стволе или рвануть вперед. Это может привести к повреждению пилы или к потере контроля над машиной с последующей серьезной травмой.</p> <p><b>⚠ ПРЕДОСТЕРЕЖЕНИЕ:</b> Дисковую пилу можно использовать только в сочетании с соответствующим щитком ограждения (См. таблицу на стр. 61), Т-образной ручкой и двойным ремнем, оснащенным быстроразъемным креплением.</p> <p><b>Расчистка кустарника с помощью дисковой пилы</b></p> <ul style="list-style-type: none"> <li>• Тонкие стволы и кустарник следует скашивать. Выполняйте волнообразные движения в одну и в другую стороны.</li> <li>• Пытайтесь спилить несколько стволов одним движением.</li> <li>• При наличии группы твердых древовидных стволов вначале расчистите участок вокруг такой группы. Во избежание заклинивания дисковой пилы начните с обрезки верхней части наружных стволов. Затем обрежьте стволы до нужной высоты. После этого перейдите к обрезке центральных стволов. Если доступ все-еще затруднен, повторите операцию по обрезке верхней части наружных стволов. Это уменьшит риск заклинивания пилы (Рис. 71).</li> </ul>

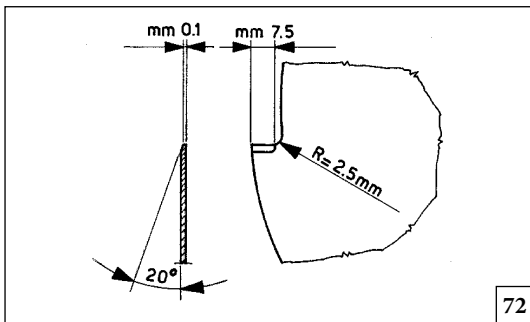

72

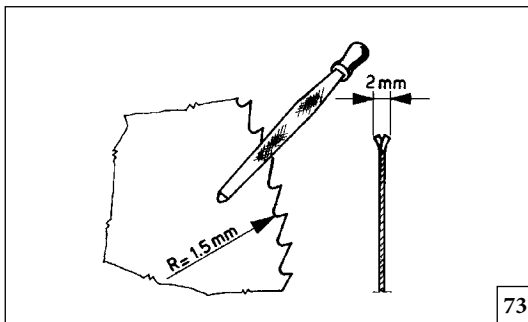

73

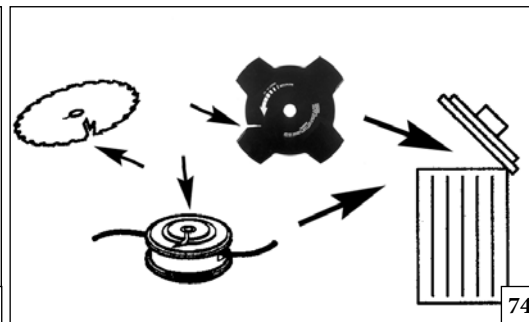

74

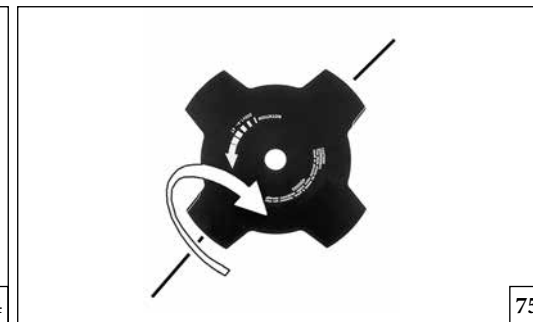

75

Italiano

English

Français

## MANUTENZIONE

## MAINTENANCE

## ENTRETIEN

## AFFILATURA DELLE LAME TAGLIA ERBA (2-3-4 DENTI)

1. Le lame taglia erba sono rovesciabili: quando un lato non è più affilato, la lama può essere rovesciata e si può usare l'altro lato (Fig. 75).
2. Le lame taglia erba si affilano con una lima piatta a taglio semplice (Fig. 76).
3. Per mantenere l'equilibratura, limare in modo uniforme tutti i taglienti
4. Se le lame non sono affilate correttamente possono creare vibrazioni anomale alla macchina con conseguente rottura delle lame stesse.

## AFFILATURA DISCO

Verificare sempre le condizioni generali del disco.

Una corretta affilatura del disco permette il massimo rendimento del decespugliatore.

Per affilare i denti, utilizzare una lima o mola quindi procedere a piccoli tocchi rispettando gli angoli e le dimensioni riportate in Fig. 72-73.

## AFFILATURA DEL DISCO PER LEGNO

- Per le istruzioni di affilatura corretta, fare riferimento alla confezione dell'apparato di taglio.
- L'uso di un disco affilato in maniera corretta è essenziale per un utilizzo efficace e per evitare l'usura superflua del disco e delle lame (Fig.77).
- Accertarsi che il disco sia tenuto saldamente fermo durante l'affilatura. Utilizzare una lima tonda da 5,5 mm.
- L'angolo di affilatura deve essere di 15°. Limare verso destra un dente e verso sinistra quello successivo e così via. Se il disco è stato graffiato da pietre, può essere necessario affilare eccezionalmente l'estremità superiore dei denti con una lima piatta. In tal caso, eseguire questa affilatura prima di utilizzare la lima tonda. Le estremità superiori devono essere limate in maniera uniforme per tutti i denti (Fig.78).

**⚠ ATTENZIONE!** - Un utensile di taglio sbagliato o una lama affilata in modo sbagliato aumentano i rischi di contraccolpo. Controllare le lame taglia erba per individuare danni o incrinature; se sono danneggiate sostituirle (Fig. 74).

**⚠ ATTENZIONE:** Non saldare, raddrizzare o modificare la forma di apparati di taglio danneggiati nel tentativo di ripararli. Queste operazioni possono determinare il distacco dell'apparato di taglio e provocare lesioni gravi o letali.

## BLADE SHARPENING (2-3-4 TOOTH)

1. Blades are reversible: when one side is no longer sharp, the blade can be turned over and used on the other side (Fig. 75).
2. Blades are sharpened using a flat single-cut file (Fig. 76).
3. To maintain the correct balance, file all cutting edges uniformly.
4. If the blades are not sharpened correctly, this can set up abnormal vibrations in the machine and cause the blades themselves to break ultimately.

## BLADE SHARPENING

Always check the general condition of the blade.

Correct sharpening permits the maximum performance of the brush cutter. To sharpen the teeth, use a file or grindstone and proceed with light touches, respecting the corners and the dimensions shown in Fig. 72-73.

## SHARPENING THE SAW BLADE

- See the cutting attachment packaging for correct sharpening instructions.
- A correctly sharpened blade is essential for working efficiently and to avoid unnecessary wear to the blade and clearing saw (Fig.77).
- Make sure that the blade is well supported when you file it. Use a 5.5 mm round file.
- The filing angle is 15°. File alternate teeth to the right and those in between to the left. If the blade has been heavily pitted by stones it may be necessary to dress the top edges of the teeth with a flat file, in exceptional cases. If so, this should be done before filing with a round file. The top edges must be filed down by the same amount for all the teeth (Fig.78).

**⚠ WARNING!** - The wrong type of cutter or an incorrectly sharpened blade will increase the risk of kickback. Check mower blades for deterioration or cracks, and replace if damaged (Fig. 74).

**⚠ WARNING:** Never repair damaged cutting attachments by welding, straightening or modifying the shape. This may cause parts of the cutting tool to come off and result in serious or fatal injuries.

## AFFÛTAGE DES LAMES COUPE-HERBES (2-3-4 DENTS)

1. Les lames coupe-herbes peuvent être retournées: lorsqu'un côté n'est plus affûté, retourner la lame pour l'utiliser de l'autre côté (Fig. 75).
2. Affûter les lames à l'aide d'une lime plate à section simple (Fig. 76).
3. Pour maintenir l'équilibre, limer toutes les parties coupantes de façon uniforme.
4. Si les lames ne sont pas affûtées correctement, elles risquent de créer des vibrations anormales sur la machine, ce qui entraînerait la rupture des lames.

## AFFUTAGE DU DISQUE

Vérifiez toujours les conditions générales du disque.

Un affûtage correct du disque vous procurera un rendement maximum de la débroussailluse.

Pour affûter les dents utilisez une lime ou meule et procédez par à coups en respectant les angles et les dimensions reportées à la Fig. 72-73.

## AFFÛTAGE D'UNE LAME DE SCIE

- Reportez-vous à l'emballage de l'outil de coupe pour des instructions d'affûtage précises.
- L'utilisation d'une lame bien affûtée est essentielle pour travailler efficacement et limiter l'usure inutile de la lame et de la tronçonneuse (Fig.77).
- Assurez-vous de la stabilité de la lame lors de son affûtage. Utilisez une lime ronde de 5,5 mm.
- L'angle d'affûtage est de 15°. Affûtez alternativement les dents de droite et celles de gauche qui se trouvent entre les précédentes. Dans des circonstances exceptionnelles, lorsque la lame a été marquée par l'impact de pierres, il peut s'avérer nécessaire de redresser les bords supérieurs des dents à l'aide d'une lime plate. Dans ce cas, cette opération doit être effectuée avant l'affûtage avec une lime circulaire. Les bords supérieurs des dents doivent être limés de façon égale pour toutes les dents (Fig.78).

**⚠ ATTENTION!** - Un mauvais outil de coupe ou une lame mal affûtée font augmenter les risques de contrecoups. Contrôler les lames du coupe-herbes pour identifier si elles sont endommagées; si elles le sont, les remplacer (Fig. 74).

**⚠ AVERTISSEMENT:** Ne tentez jamais de réparer un outil de coupe endommagé en soudant, redressant ou modifiant sa forme de quelque façon que ce soit. Cela pourrait contribuer au délogement de l'outil de coupe et provoquer des blessures graves, voire mortelles.



76

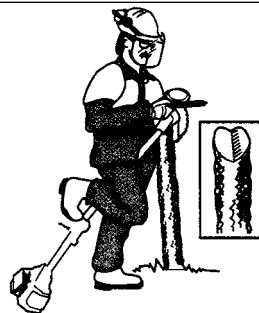

77

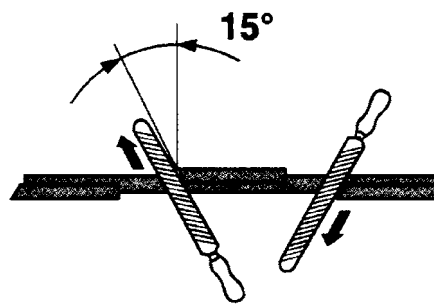

78

Español

Português

Русский

## MANTENIMIENTO

## MANUTENÇÃO

## ОБСЛУЖИВАНИЕ

## AFILADO DE LAS CUCHILLAS (2-3-4 DIENTES)

1. Las cuchillas son reversibles; cuando un lado se desafilan, se le da la vuelta y se utiliza del otro lado (Fig. 75).
2. Las cuchillas se afilan con una lima plana de corte sencillo (Fig. 76).
3. Para mantener la cuchilla equilibrada, lime todos los filos de manera uniforme.
4. Si las cuchillas no se afilan correctamente, pueden causar vibraciones anómalas en la máquina y romperse.

## AFILADO DEL DISCO

Controle siempre las condiciones generales del disco. El correcto afilado del disco permite el máximo rendimiento de la desbrozadora. Para afilar los dientes, utilice una lima o una muela para afilar y, respetando los ángulos y las dimensiones indicadas en la Fig. 72-73, proceda con pequeños toques.

## AFILADO DE LA HOJA DE SIERRA

- Consulte las instrucciones de afilado en el paquete del accesorio de corte. El afilado correcto de la hoja es esencial para trabajar de forma eficaz y evitar un desgaste innecesario de la hoja y la desmalezadora (Fig. 77).
- Asegúrese de que la hoja está bien apoyada cuando la afile. Utilice una rima redonda de 5,5 mm.
- El ángulo de afilado debe ser de 15°. Afile dientes alternos de la parte derecha y los que están en medio a la izquierda. Si la hoja presenta muchos hoyos a causa de las piedras, es posible que necesite arreglar las aristas superiores del diente con una lima plana. Esto sólo debe realizarse en casos excepcionales y antes de utilizar la lima redonda. Las aristas superiores de todos los dientes deben afilarse por igual (Fig. 78)

**⚠ ATENCIÓN!** – El uso de una herramienta de corte equivocada o mal afilada aumenta el riesgo de contragolpes. Revise las cuchillas de cortacésped para determinar si están rotas o deterioradas; sustítuyalas si presentan el menor daño (Fig. 74).

**⚠ ADVERTENCIA:** No suelde, enderece ni modifique la forma de los accesorios de corte dañados para repararlos. Algunas partes de la herramienta podrían separarse y ocasionar lesiones graves o mortales.

## AFIAÇÃO DAS LÂMINAS (2-3-4 DENTES)

1. As lâminas são reversas: quando um lado perder o gume, revire-a e utilize o outro (Fig. 75).
2. As lâminas devem ser afiadas com uma lima plana com corte simples (Fig. 76).
3. Para manter o equilíbrio, lime de uma forma uniforme todo o gume.
4. Se as lâminas não estiverem afiadas correctamente podem gerar vibrações anómalas à máquina com a consequente quebra das próprias lâminas.

## AFIAÇÃO DO DISCO

Verifique sempre as condições gerais do disco. Um afiar correcto do disco permitirá o rendimento máximo da roçadora. Para afiar os dentes utilize uma lima ou pedra para afiar, respetando os ângulos e as dimensões conforme mostra a Fig. 72-73.

## AFIAR A LÂMINA DE SERRA

- Consulte a embalagem do acessório de corte para obter instruções sobre a forma correcta de afiar. Uma lâmina correctamente afiada é essencial para trabalhar com eficiência e evitar o desgaste desnecessário da lâmina e da serra (Fig. 77).
- Certifique-se de que a lâmina está bem apoiada quando a limar. Use uma lima redonda de 5,5 mm.
- O ângulo para limar é de 15°. Lime os dentes alternados para a direita e os intercalares para a esquerda. Se a lâmina tiver sido fortemente atingida por pedras, pode ser necessário reparar as extremidades superiores dos dentes com uma lima plana, em casos excepcionais. Se isso acontecer, deverá fazê-lo antes de limar com a lima redonda. As extremidades superiores devem ser limadas da mesma forma em todos os dentes (Fig. 78).

**⚠ ATENÇÃO!** Um utensílio com o gume não conforme ou uma lâmina afiada erroneamente, aumentam o risco de contragolpe. Controle as lâminas do corta relva: se estiverem danifi cadas ou rachadas substituaas (Fig. 74).

**⚠ AVISO:** Não repare acessórios de corte danificados soldando-os, endireitando-os ou modificando a sua forma. Isto pode fazer com que peças da ferramenta de corte se soltem, provocando lesões graves ou fatais.

## ЗАТОЧКА НОЖЕЙ 2-3-4 ЗУБЬЕВ

1. Ножи имеют две режущие кромки. После затупления одной режущей кромки в результате эксплуатации нож можно повернуть для использования второй режущей кромки (Рис. 75).
2. Заточка ножей осуществляется с помощью плоского напильника с простой насечкой (Рис. 76).
3. Для сохранения балансировки ножа равномерно заточить все режущие кромки.
4. Неправильно заточенные ножи могут быть причиной возникновения ненормальной вибрации в машине и привести к повреждению самых ножей.

## ЗАТОЧКА ФРЕЗЫ

Все время проверяйте общее состояние фрезы. Правильная заточка позволяет достичь максимального эффекта от работы кустореза. Чтобы заточить зубья фрезы, пользуйтесь напильником или точильным камнем и затачивайте мягкими движениями, соблюдая углы и размеры, показанные на Рис. 72-73.

## ЗАТОЧКА ДИСКОВОЙ ПИЛЫ

- Инструкции по заточке режущих органов Вы найдете на их упаковке. Правильная заточка пилы крайне важна для обеспечения эффективности работы и предотвращения излишнего износа пилы (Рис. 77).
- Перед заточкой дисковой пилы убедитесь, что она надежно закреплена. Используйте 5,5-мм круглый напильник.
- Угол заточки составляет 15°. Затачивайте зубья через один вправо и влево. В исключительных случаях при наличии выбоин от камней может потребоваться правка верхних кромок зубьев плоским напильником. При наличии такой необходимости эту операцию следует выполнять перед заточкой круглым напильником. Верхние кромки должны быть сточены на одинаковую величину на всех зубьях (Рис. 78).

**⚠ ВНИМАНИЕ!** – Использование неправильного устройства кошения или неправильно заточенного ножа повышает опасность обратного удара. Проверьте ножи газонокосилки на наличие повреждений или трещин и замените их, если это необходимо (Рис. 74).

**⚠ ПРЕДОСТЕРЕЖЕНИЕ:** Никогда не ремонтируйте поврежденные режущие насадки путем сварки, рихтовки или изменения их формы. Это может привести к отделению частей режущих насадок с последующей серьезной или даже летальной травмой.

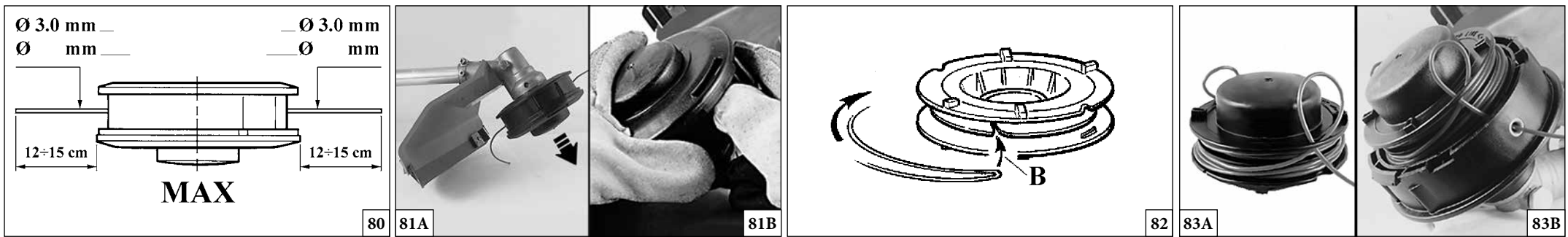

Italiano	English	Français
<p align="center"><b>MANUTENZIONE</b></p>	<p align="center"><b>MAINTENANCE</b></p>	<p align="center"><b>ENTRETIEN</b></p>
<p><b>TESTINA A FILI DI NYLON</b>            Usare sempre lo stesso diametro del filo originale per non sovraccaricare il motore (Fig. 80).  <b>Fig. 81A</b> Per allungare il filo di nylon, battere la testina sul terreno mentre si lavora.  <b>NOTA:</b> Non battere la testina sul cemento o sul selciato: può essere pericoloso.</p> <p><b>SOSTITUZIONE DEL FILO DI NYLON (TAP'N GO)</b>            1 - Premere la linguetta (Fig. 81B) e togliere il coperchio e la bobina interna.            2 - Piegare il filo a metà lasciando una parte più lunga dell'altra di circa 14 cm. Bloccare il filo nell'apposita tacca (B, Fig. 82) sulla bobina. Avvolgere, in direzione della freccia, ogni filo nel proprio alloggiamento in modo uniforme e senza intrecciarli.            3 - Terminato l'avvolgimento del filo, bloccarlo nelle apposite feritoie come indicato in Fig. 83A. Montare la molla. Infilare il filo attraverso gli occhielli (Fig. 83B) e tirarlo verso l'esterno. Bloccare la testina con il coperchio.</p> <p><b>Sostituzione del filo di nylon nella testina LOAD&amp;GO (Ø 130 mm):</b> tagliare 6.0 m di filo di nylon Ø 3.0 mm.            1. Allineare le frecce ed inserire il filo nella testina (Fig. 84) fino a che sarà uscito dalla parte opposta (Fig.85).            2. Dividere il filo in due parti uguali (Fig. 86) e quindi caricare la testina ruotando il pomello (Fig. 87).</p>	<p><b>NYLON LINE HEAD</b>            Only use line of the same diameter as the original to avoid overloading the engine (Fig. 80).  <b>Fig. 81A</b> In order to get more line out of the cutting head, tap it lightly on the ground while working.  <b>Note:</b> Never hit the nylon head against hard spots such as concrete or stones, it could be dangerous.</p> <p><b>REPLACING THE NYLON LINE (TAP'N GO)</b>            1 - Press the tab (Fig. 81B) and remove the cover and the internal spool.            2 - Double back the line, leaving one end 14 cm longer than the other one. Lock the line in the notch (B, Fig. 82). Wind the line in the direction of the arrow, each end in its chink, regularly, without crossing them.            3 - At the end of the winding, lock in the slits (Fig. 83A) Assemble the spring. Slip the line through the eyelet (Fig. 83B) and pull it towards the outside. Lock the head with the cover.</p> <p><b>Replacing the nylon line on the LOAD&amp;GO trimmer head (Ø 130 mm):</b> cut 6.0 m of nylon line Ø 3.0 mm.            1. Align the arrows and insert the line into the trimmer head (Fig. 84) until it is released from the opposite side (Fig. 85).            2. Divide the line into two equal parts (Fig. 86) and then load the trimmer head by turning the knob (Fig. 87).</p>	<p><b>TÊTE A FILS DE NYLON</b>            Utilisez toujours le même diamètre de fil, comme celui d'origine afin de ne pas surcharger le moteur (Fig. 80).  <b>Fig. 81A</b> Si vous voulez allonger le fil pendant que vous travaillez, tapez la tête nylon par terre.  <b>N.B.:</b> Ne tapez pas la tête nylon sur du ciment ou sur le pavé, cela pourrait être très dangereux.</p> <p><b>REMPACEMENT DU FIL NYLON (TAP'N GO)</b>            1 - Appuyer la languette (Fig. 81B) et enlever le couvercle et la bobine interne.            2 - Plier le fil en deux en laissant une partie plus longue d'environ 14 cm que l'autre. Bloquer le fil en l'entaille spécial (B, Fig. 82) sur la bobine. Enrouler, en direction de la flèche, chaque file en son propre logement, uniformément et sans les tresser.            3 - Après avoir terminé l'enroulement du fil, bloquer-le dans les fentes spéciales, comme indiqué en la Fig.83A. Monter le ressort. Introduire le fil à travers les œilletons (Fig. 83B) et tirer-le vers l'extérieur. Bloquer la tête avec le couvercle.</p> <p><b>Remplacement du fil Nylon sur la tête LOAD&amp;GO (Ø 130 mm):</b> couper 6.0 m de fil Nylon Ø 3.0 mm.            1. Aligner les flèches et introduire le fil dans la tête (Fig. 84) jusqu'à ce qu'il sorte de l'autre côté (Fig. 85).            2. Diviser le fil en deux parts égales (Fig. 86) et charger la tête en tournant le pommeau (Fig. 87).</p>



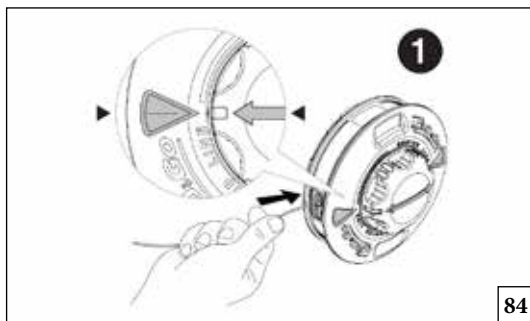

84

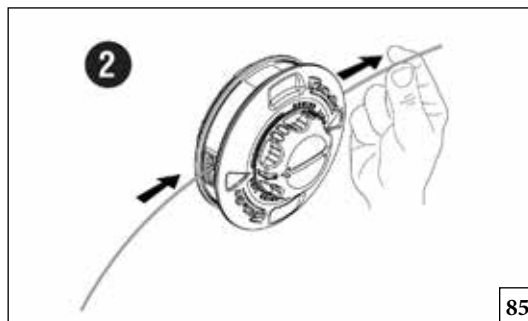

85

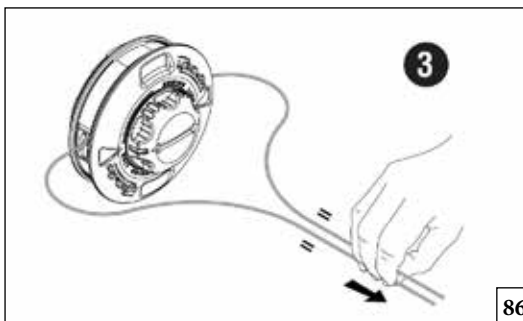

86

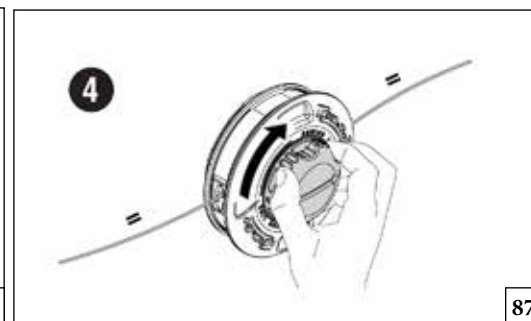

87

Español

Português

Русский

## MANTENIMIENTO

## MANUTENÇÃO

## ОБСЛУЖИВАНИЕ

**CABEZAL CON HILOS DE NYLON**

Use siempre hilo del mismo diámetro del hilo original para no sobrecargar el motor (Fig. 80).

**Fig. 81A** Para alargar el hilo de nylon, batir la cabeza sobre el terreno mientras se trabaja.

**NOTA:** No batir la cabeza sobre el cemento o sobre el asfalto, puede ser peligroso.

**SUBSTITUCIÓN DEL HILO DE NYLON (TAP'N GO)**

- 1 - Apriete la lengüeta (Fig. 81B), quite la tapa y extraiga la bobina interna.
- 2 - Doble el hilo en dos partes dejando que una resulte aproximadamente 14 cm más larga que la otra. Bloquee el hilo en la correspondiente muesca de la bobina (B, Fig. 82). Arrolle uniformemente cada parte del hilo en su propio alojamiento sin enredarla con la otra y siguiendo la dirección que indica la flecha.
- 3 - Un vez finalizado el enrollado, bloquee cada hilo en su correspondiente ranura como se indica en la figura 83A. Instale el muelle, pase el hilo a través de los ojales (Fig. 83B) y tírelo hacia afuera. Bloquee el cabezal mediante la tapa.

**Sustitución del hilo de nailon del cabezal LOAD&GO (Ø 130 mm):** corte 6.0 m de hilo de nailon Ø 3.0 mm.

1. Alinee las flechas e introduzca el hilo en el cabezal (Fig. 84) hasta que salga por la parte opuesta (Fig. 85).
2. Divida el hilo en dos partes iguales (Fig. 86) y gire el pomo (Fig. 87) para cargar el cabezal.

**CABEÇA DE FIO DE NYLON**

Utilize sempre o mesmo diâmetro de fio, como o de origem a fim de não sobrecarregar o motor (Fig. 80).

**Fig. 81A** Para prolongar o fio de nylon, bater o cabeça sobre o terreno enquanto se trabalha.

**Nota:** Não bater a cabeça sobre o cimento ou calçada: pode ser perigoso.

**SUBSTITUIR DE FIO DE NYLON (TAP'N GO)**

- 1 - Carregue a lingüeta (Fig. 81B) e retire a tampa e a bobina interna.
- 2 - Dobre o fio na metade deixando uma parte mais comprida do que a outra de aproximadamente 14 cm. Bloqueie o fio na apropriada marca (B, Fig. 82) na bobina. Enrole, na direção da flecha, cada fio no próprio alojamento, de modo uniforme e sem cruzá-los.
- 3 - Terminado o enrolamento do fio, bloqueie-o nas apropriadas fendas como indicado na Fig. 83A. Monte a mola. Enfie o fio através dos olhais (Fig. 83B) e retire-o para fora. Bloqueie o cabeçote com a tampa.

**Substituição do fio de nylon na cabeça LOAD&GO (Ø 130 mm):** corte 6.0 m de fio de nylon Ø 3.0 mm.

1. Alinhe as setas e insira o fio na cabeça (Fig.84) até que saia pela parte oposta (Fig.85).
2. Divida o fio em duas partes iguais (Fig.86) e depois carregue a cabeça rodando o botão (Fig.87).

**ГОЛОВКА С НЕЙЛОНОВОЙ ЛЕСКОЙ**

Во избежание перегрузки двигателя используйте леску только того же диаметра, который предусмотрен для данного кустореза (Рис. 80).

**Рис. 81А** Для того, чтобы выпустить леску, следует слегка прижать головку кустореза к земле во время работы.

**ПРИМЕЧАНИЕ:** Кнопка с нижней стороны кустореза нажимается очень легко, особенно при работающем кусторезе. Поэтому ни в коем случае нельзя прилагать усилие или ударять головкой об землю, поскольку можно сломать головку или повредить кусторез. Если леска не выпускается, проверьте правильность ее намотки.

**ЗАМЕНА ЛЕСКИ (TAP'N GO)**

- 1 - Нажмите на лапку (Рис. 81В), снимите крышку и выньте внутреннюю катушку.
- 2 - Согните леску пополам, один конец должен быть на 14 см длиннее второго. Зажмите леску в прорези (В, Рис. 82). Равномерно, не пересекая витки, намотайте леску в направлении стрелки, каждый конец - по своей бороздке.
- 3 - В конце намотки зажмите концы лески в соответствующих прорезях (Рис.83А). Смонтируйте пружину. Проденьте леску через ушко (Рис. 83В) и вытяните ее наружу. Закрепите головку крышкой.

**Замена нейлоновой лески на головке LOAD&GO (Ø 130 mm):** отрежьте кусок нейлоновой лески Ø 3,0 mm длиной 6,0 m.

1. Совместите стрелки и вставьте леску в головку (Рис.84) так, чтобы она вышла с противоположной стороны (Рис.85).
2. Разделите леску на две равные части (Рис.86) и затем заправьте головку, поворачивая ручку (Рис.87).



88

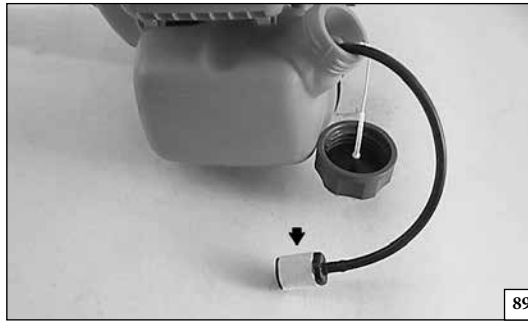

89

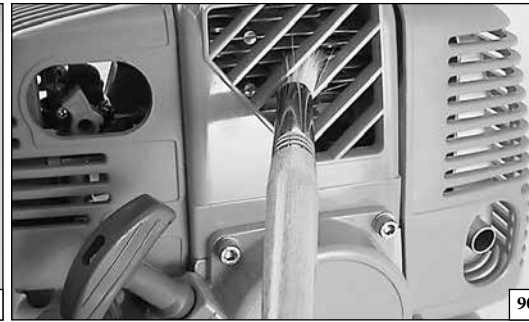

90

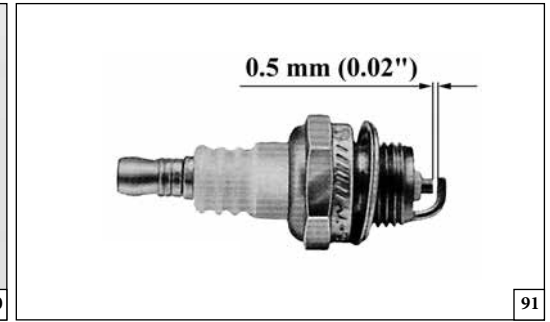

91

Italiano	English	Français
<b>MANUTENZIONE</b>	<b>MAINTENANCE</b>	<b>ENTRETIEN</b>
<p><b>⚠ ATTENZIONE!</b> - Durante le operazioni di manutenzione indossare sempre i guanti protettivi. Non effettuare le manutenzioni con motore caldo.</p> <p><b>FILTRO ARIA</b> In caso di sensibile diminuzione della potenza del motore, controllare il filtro aria (C, Fig. 88). Soffiare a distanza con aria compressa dall'interno verso l'esterno. Sostituire se sporco o danneggiato. Prima di montare il nuovo filtro, eliminare lo sporco grossolano dal lato interno del coperchio e dalla zona intorno al filtro.</p> <p><b>FILTRO CARBURANTE</b> Verificare periodicamente le condizioni del filtro carburante. Un filtro sporco provoca difficoltà di avviamento e diminuisce le prestazioni del motore. Per effettuare la pulizia del filtro, estrarlo dal foro riempimento carburante; in caso di sporcizia eccessiva, provvedere alla sua sostituzione, (Fig. 89).</p> <p><b>MOTORE</b> Pulire periodicamente le alette del cilindro con pennello o aria compressa (Fig. 90). L'accumulo di impurità sul cilindro può provocare surriscaldamenti dannosi per il funzionamento del motore. Pulire anche la griglia di raffreddamento (A, Fig.93A) che si trova sotto il supporto filtro aria, con aria compressa o pennello. Per facilitare l'operazione aprire e togliere il coperchio filtro.</p> <p><b>CANDELA</b> Periodicamente si raccomanda la pulizia della candela e il controllo della distanza degli elettrodi (Fig. 91). Utilizzare candela NGK BPMR7A o di altra marca di grado termico equivalente.</p> <p><b>COPPIA CONICA</b> Ogni 30 ore di lavoro, togliere la vite (A, Fig. 92 A-B) sulla coppia conica e verificare il livello del grasso. Non utilizzare più di 10 grammi. Utilizzare grasso di qualità al bisolfuro di molibdeno.</p> <p><b>TRASMISSIONE</b> Ingrassare ogni 30 ore di lavoro il caletto di giunzione del tubo rigido (D, Fig. 93) con grasso al bisolfuro di molibdeno.</p>	<p><b>⚠ WARNING!</b> - Always wear protective gloves during maintenance operations. Do not carry out maintenance with the engine hot.</p> <p><b>AIR FILTER</b> If a power drop is noticed, check the air filter (C, Fig. 88). Blow with compressed air, at a distance. Replace if dirty or damaged. Make sure the cover and the support are clean before fitting the new filter.</p> <p><b>FUEL TANK</b> Check fuel filter periodically. A dirty filter can cause difficult starting and lower engine performance. To clean filter proceed as follows: remove it from fuel filling hole. Replace it (Fig. 89) if too dirty.</p> <p><b>ENGINE</b> Clean cylinder fins (Fig. 90) with a brush or compressed air periodically. Dangerous overheating of engine may occur due to impurities on the cylinder. Also clean the cooling grille (A, Fig.93A) located under the air filter support with compressed air or a brush. To facilitate this operation open and remove the air filter cover.</p> <p><b>SPARK PLUG</b> Clean spark plug and check electrode distance periodically (Fig. 91). Use NGK BPMR7A or of other brand with the same thermal grade.</p> <p><b>GEAR HOUSING</b> Every 30 working hours, remove screw (A, Fig. 92 A-B) on the gear housing and check the quantity of grease. Do not use more than 10 grams. Use high quality molybdenum bisulfide grease.</p> <p><b>TRANSMISSION</b> Grease the joints of the rigid tube (D, Fig. 93) every 30 working hours with molybdenum disulfide.</p>	<p><b>⚠ ATTENTION!</b> - Durant les opérations d'entretien et de maintenance, porter toujours des gants de protection. Ne pas effectuer les entretiens avec un moteur chaud.</p> <p><b>FILTRE A AIR</b> En cas de réduction sensible de la puissance du moteur, s'assurer que le filtre à air (C, Fig. 88). Souffler avec de l'air comprimé à une certaine distance, de l'intérieur vers l'extérieur. Remplacer s'il est contaminé ou endommagé. Avant de remonter le filtre neuf, éliminer la saleté la plus apparente du côté intérieur du couvercle et de la zone entourant le filtre.</p> <p><b>FILTRE DU CARBURANT</b> Vérifier régulièrement les conditions du filtre du carburant. Un filtre sale entraîne des difficultés de démarrage et diminue les performances du moteur. Pour nettoyer le filtre, le sortir par l'orifice de ravitaillement en carburant; dans le cas où il serait excessivement sale, le remplacer (Fig. 89).</p> <p><b>MOTEUR</b> Nettoyer régulièrement les ailettes du cylindre avec de l'air comprimé (Fig. 90). L'accumulation d'impuretés sur le cylindre peut provoquer des surchauffes nuisibles au bon fonctionnement du moteur. Nettoyer également la grille de refroidissement (A, Fig.93A) qui se trouve sous le support du filtre à air, au jet d'air comprimé ou avec un pinceau. Pour faciliter l'opération, ouvrir et retirer le couvercle du filtre à air.</p> <p><b>BOUGIE</b> Il est recommandé de nettoyer régulièrement la bougie et de contrôler la distance entre les électrodes (Fig. 91). Utiliser une bougie NGK BPMR7A ou autre marque avec degré thermique équivalent.</p> <p><b>COUPLE CONIQUE</b> Toutes les 30 heures de travail, ôtez la vis (A, Fig. 92 A-B) sur le couple conique et contrôlez le niveau de graisse. N'utilisez pas plus de 10 grammes de graisse. Utilisez de la graisse de qualité au bisulfure de molybdène.</p> <p><b>TRANSMISSION</b> Lubrifier le dispositif de clavetage de jonction du tuyau rigide (D, Fig. 93) toutes les 30 heures de service avec de la graisse au bisulfure de molybdène.</p>

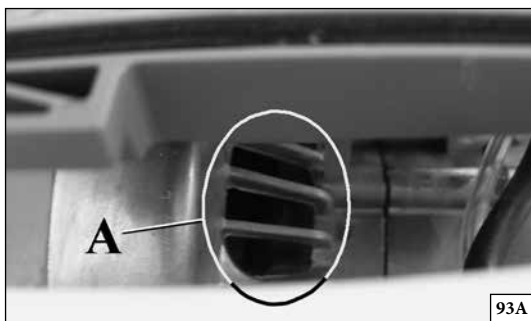
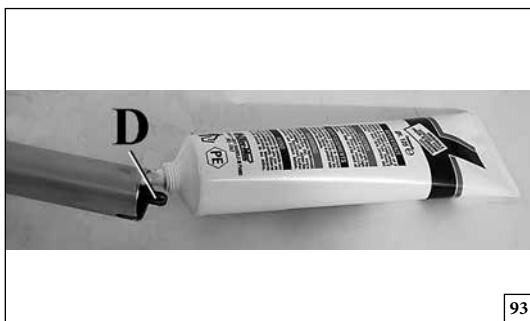
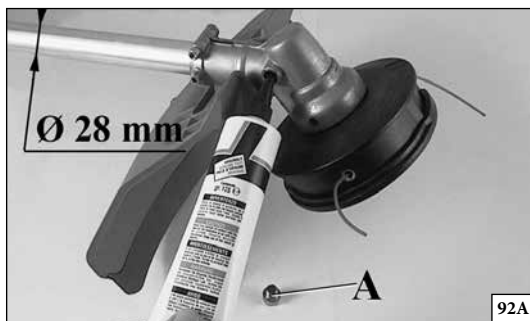

Español	Português	Русский
<p align="center"><b>MANTENIMIENTO</b></p>	<p align="center"><b>MANUTENÇÃO</b></p>	<p align="center"><b>ОБСЛУЖИВАНИЕ</b></p>
<p><b>⚠ ¡ATENCIÓN!</b> - Durante las operaciones de mantenimiento, utilice siempre guantes de protección. No efectúe trabajos de mantenimiento con el motor caliente.</p> <p><b>FILTRO DE AIRE</b> Si la potencia del motor disminuye marcadamente, controlar si el filtro de aire (C, Fig. 88). Soplar a distancia con aire comprimido desde el interior hacia el exterior. Sustituirlo si está sucio o dañado. Antes de montar el nuevo filtro, limpiar la cara interna de la tapa y de la zona alrededor del filtro.</p> <p><b>FILTRO DEL COMBUSTIBLE</b> Controle periodicamente el estado del filtro del combustible. Un filtro sucio crea dificultades en el arranque y disminuye las prestaciones del motor. Para efectuar la limpieza del filtro, quítelo por el agujero de carga combustible; en caso de excesiva suciedad, cámbielo (Fig. 89).</p> <p><b>MOTOR</b> Limpie periodicamente las aletas del cilindro con un pincel o con aire comprimido (Fig. 90). La acumulación de impurezas sobre el cilindro puede provocar sobre calentamientos dañinos para el buen funcionamiento del motor. Limpie también la rejilla de refrigeración (A, Fig.93A) situada bajo el soporte del filtro de aire, utilizando aire comprimido o un pincel. Para facilitar la operación, abra y quite la tapa del filtro de aire.</p> <p><b>BUJIA</b> En caso de encendido defectuoso o funcionamiento irregular, extraiga la bujía, límpiela y sustitúyala, prestando atención a la distancia de los electrodos (Fig. 91). Utilizar bujía NGK BPMR7A o de otra marca con grado térmico equivalente.</p> <p><b>PAR CONICO</b> Cada 30 horas de trabajo, quite los tornillos (A, Fig. 92 A-B) del par cónico y controle el nivel de la grasa. No aplique más de 10 gramos. Utilice grasa de calidad al bisulfuro de molibdeno.</p> <p><b>TRANSMISIÓN</b> Cada 30 horas de trabajo, lubrique el vástago de unión del tubo rígido (D, Fig. 93) con grasa de bisulfuro de molibdeno.</p>	<p><b>⚠ ATENÇÃO!</b> - Durante as operações de manutenção, calce sempre as luvas de protecção. Não efectue as operações de manutenção com o motor quente.</p> <p><b>FILTRO DE AR</b> Em caso de sensível diminuição da potência do motor, controlar o filtro ar (C, Fig. 88). Sopre à distância com ar comprimido de dentro para fora. Substitua-o se estiver sujo ou danificado. Antes de montar o novo filtro, eliminar a sujidade grossa do lado interno da tampa e da zona em volta do filtro.</p> <p><b>FILTRO DE COMBUSTIVEL</b> Verifique regularmente as condições do filtro de combustível. Um filtro sujo cria dificuldades no arranque e diminui a performance do motor. Para limpar o filtro, tire-o pelo orifício de abastecimento de combustível. No caso de ele estar muito sujo, substitua-o (Fig. 89).</p> <p><b>MOTOR</b> Limpar regularmente as alhetas do cilindro com ar comprimido (Fig. 90). A acumulação de impurezas sobre o cilindro pode provocar aquecimento anormal prejudicial ao bom funcionamento do motor. Limpar também a grelha de arrefecimento (A, Fig.93A), que se encontra sob o suporte do filtro de ar, com ar comprimido ou um pincel. Para facilitar a operação, abrir e retirar a tampa do filtro de ar.</p> <p><b>VELA</b> Recomenda-se a limpeza regular da vela e controlar a distância entre os electrodos (Fig. 91). Utilize vela NGK BPMR7A ou de outra marca de grau térmico equivalente.</p> <p><b>CABEÇA CONICA</b> Após todas as 30 horas de trabalho, tire o parafuso (A, Fig. 92 A-B) da cabeça cónica e controle a quantidade de massa. Utilize massa de qualidade com bissulfureto de molibdeno.</p> <p><b>TRANSMISSÃO</b> A cada 30 horas de trabalho, lubrifique a junção do tubo rígido (D, Fig.93) com massa de bissulfureto de molibdénio.</p>	<p><b>⚠ ПРЕДУПРЕЖДЕНИЕ</b> - Всегда надевайте защитные перчатки во время выполнения действий по уходу за оборудованием. Запрещается проводить данные работы при неостывшем двигателе.</p> <p><b>ВОЗДУШНЫЙ ФИЛЬТР</b> в случае значительного понижения мощности двигателя проверить, чтобы воздушный фильтр (С, Рис. 88). С расстояния продуйте сжатым воздухом так, чтобы поток был направлен изнутри наружу. Заменить, если он грязный или поврежден. Прежде чем установить новый воздушный фильтр, устранить крупную грязь с внутренней стороны крышки и с участка вокруг фильтра.</p> <p><b>ТОПЛИВНЫЙ БАК</b> Периодически проверяйте топливный фильтр. Грязный фильтр может затруднять запуск и снижать производительность двигателя. Чтобы прочистить фильтр, действуйте следующим образом: выньте его из горловины бака. Замените его (Рис. 89), если он слишком грязный, или промойте в чистом бензине.</p> <p><b>ДВИГАТЕЛЬ</b> Периодически чистите ребра цилиндра (рис. 90) щеткой или сжатым воздухом. Вследствие загрязнения цилиндра может произойти опасный перегрев двигателя. Очистите также решетку системы охлаждения (А, рис.93А), расположенную под опорой воздушного фильтра, с помощью сжатого воздуха или кисти. Для упрощения операции откройте и снимите крышку воздушного фильтра.</p> <p><b>СВЕЧИ ЗАЖИГАНИЯ</b> - Регулярно чистите свечи зажигания и проверяйте зазор между электродами (рис. 91). Используйте модель NGK BPMR7A или другую модель с тем же температурным режимом.</p> <p><b>УГЛОВАЯ ЗУБЧАТАЯ ПЕРЕДАЧА</b> Каждые 30 часов работы снимите винт (А, Рис. 92 А-В) на угловой зубчатой передаче и проверяйте количество смазки. Используйте высококачественную молибденовую или литиево-бисульфидную смазку.</p> <p><b>ТРАНСМИССИОННЫЙ РУКАВ</b> После каждых 30 часов работы смазывайте соединительную поверхность жесткой трубки (D, Рис. 93) смазкой на основе бисульфата молибдена.</p>

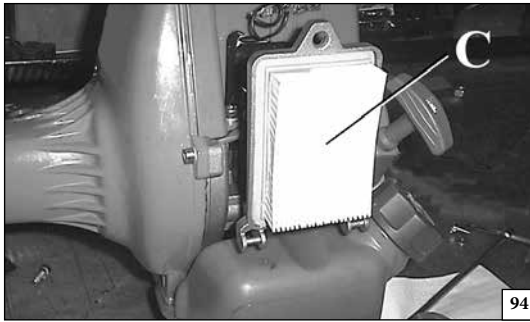

Italiano	English	Français
<b>MANUTENZIONE</b>	<b>MAINTENANCE</b>	<b>ENTRETIEN</b>
<p>Non usare carburante (miscela) per operazioni di pulizia.</p> <p><b>CARBURATORE</b> Prima di effettuare la regolazione del carburatore, pulire il filtro dell'aria (C, Fig. 94) e riscaldare il motore.</p> <p>La vite del minimo T (Fig. 95) è regolata in modo che vi sia un buon margine di sicurezza fra il regime del minimo e il regime d'innesto della frizione.</p> <p><b>⚠ ATTENZIONE: Non manomettere il carburatore.</b></p> <p><b>⚠ ATTENZIONE: Con motore al minimo (2500-3000 g/min) il disco non deve girare. Vi consigliamo di fare effettuare tutte le regolazioni di carburazione al Vostro Rivenditore o Officina autorizzata.</b></p> <p><b>⚠ ATTENZIONE: Variazioni climatiche ed altimetriche possono provocare alterazioni alla carburazione.</b></p> <p><b>⚠ ATTENZIONE: In caso di sensibile diminuzione della potenza del motore, controllare il filtro aria (C, Fig. 94) se è intasato o danneggiato. Se necessario, sostituirlo. Prima di rimontarlo, eliminare lo sporco grossolano dal lato interno del coperchio e dalla zona intorno al filtro.</b></p>	<p>Never use fuel for cleaning operations.</p> <p><b>CARBURETOR</b> Before adjusting the carburetor, clean the air filter (C, Fig. 94) and warm up the engine.</p> <p>Idle screw T (Fig. 95) is adjusted in order to ensure a good safety margin between idle running and clutch engagement.</p> <p><b>⚠ WARNING: Don't tamper the carburetor.</b></p> <p><b>⚠ WARNING: With the engine idling (2500-3000 rpm), the blade should not rotate. We recommend that you have your nearest authorised dealer or service workshop carry out any carburettor adjustments.</b></p> <p><b>⚠ WARNING: Weather conditions and altitude may affect carburation.</b></p> <p><b>⚠ WARNING: If a power drop is noticed, check the air filter (C, Fig. 94) to see if it clean and not damaged. If it necessary change the filter. Make sure the cover and the support are clean before fitting a new filter.</b></p>	<p>N'utilisez pas de carburant (mélange) pour les opérations de nettoyage.</p> <p><b>CARBURATEUR</b> Avant d'effectuer le réglage du carburateur, nettoyer le filtre à air (C, Fig. 94) et faire chauffer le moteur.</p> <p>La vis de ralenti T (Fig. 95) est réglée de façon à laisser une bonne marge de sécurité entre le régime de ralenti et le régime d'embrayage.</p> <p><b>⚠ ATTENTION: Ne pas modifier les caractéristiques du carburateur.</b></p> <p><b>⚠ ATTENTION: Quand le moteur est au ralenti (2500-3000 tours/min) le disque ne doit pas tourner. Il est conseillé de faire régler la carburation par votre revendeur ou par un atelier agréé.</b></p> <p><b>⚠ ATTENTION: Des variations climatiques et altimétriques peuvent provoquer des variations de carburation.</b></p> <p><b>⚠ ATTENTION: En cas de réduction sensible de la puissance du moteur, s'assurer que le filtre à air (C, Fig. 94) n'est ni encrassé, ni endommagé. Le remplacer si besoin est. Avant de le remonter, éliminer la saleté la plus apparente du côté intérieur du couvercle et de la zone entourant le filtre.</b></p>

--	--	--	--

Español	Português	Русский
<b>MANTENIMIENTO</b>	<b>MANUTENÇÃO</b>	<b>ТЕХНИЧЕСКОЕ ОБСЛУЖИВАНИЕ</b>
<p>No usar combustible (mezcla) para operaciones de limpieza.</p> <p><b>CARBURADOR</b> Antes de regular el carburador, limpie el filtro del aire (C, Fig. 94) y caliente el motor.</p> <p>El tornillo de ralenti T (Fig. 95) ha sido regulado para que haya un buen margen de seguridad entre el régimen mínimo y el régimen de embragado.</p> <p><b>⚠ ATENCIÓN</b> – No altere de ninguna manera el carburador.</p> <p><b>⚠ ATENCIÓN:</b> Con el motor en ralenti (2500-3000 r.p.m.) el disco no tiene que girar. Todas las regulaciones de carburación deben ser efectuadas por el revendedor o por un taller autorizado.</p> <p><b>⚠ ATENCIÓN:</b> Las variaciones climáticas o altimétricas pueden provocar variaciones en la carburación.</p> <p><b>⚠ ATENCIÓN:</b> si la potencia del motor disminuye marcadamente, controlar si el filtro de aire (C, Fig. 94) está obstruido o dañado, y sustituirlo si hace falta. Antes de montar el filtro, limpiar la cara interna de la tapa y de la zona alrededor del filtro.</p>	<p>Não use combustível (mistura) para operações de limpeza.</p> <p><b>CARBURADOR</b> Antes de regular o carburador, limpe o filtro de ar (C, Fig. 94) e aqueça o motor.</p> <p>O parafuso do ralenti T (Fig. 95) é regulado de maneira a deixar uma boa margem de segurança entre o sistema de ralenti e o sistema de embraiagem.</p> <p><b>⚠ ATENÇÃO!</b> - Não faça alterações no carburador.</p> <p><b>⚠ ATENÇÃO:</b> Quando o motor está no ralenti (2500-3000 voltas/min), o disco não deve rodar. É aconselhável mandar efectuar todas as afinações de carburação junto do seu revendedor ou de uma oficina autorizada.</p> <p><b>⚠ ATENÇÃO:</b> As variações climáticas ou atmosféricas podem provocar variações de carburação.</p> <p><b>⚠ ATENÇÃO:</b> Em caso de sensível diminuição da potência do motor, controlar o filtro ar (C, Fig. 94) se está entupido ou danificado. Se for necessário, substituí-lo. Antes de montá-lo novamente, eliminar a sujidade grossa do lado interno da tampa e da zona em volta do filtro.</p>	<p>Не используйте топливную смесь для чистки.</p> <p><b>КАРБЮРАТОР</b> Перед регулировкой карбюратора прочистите воздушный фильтр (С, рис. 94) и прогрейте двигатель.</p> <p>Винт холостого хода Т (Рис. 95) регулируется так, чтобы обеспечивать устойчивую работу на холостом ходу и при срабатывании сцепления.</p> <p><b>⚠ ВНИМАНИЕ!</b> – Невносите несанкционированные изменения в конструкцию карбюратора.</p> <p><b>⚠ ВНИМАНИЕ</b> - При холостом ходе двигателя (2500-3000 об/мин.) фреза не должна вращаться. Рекомендуем вам производить любые регулировки карбюратора у своего дилера или в авторизованном сервисном центре.</p> <p><b>⚠ ВНИМАНИЕ</b> - На работу карбюратора могут влиять погодные условия и высота над уровнем моря.</p> <p><b>⚠ ВНИМАНИЕ:</b> в случае значительного понижения мощности двигателя проверить, чтобы воздушный фильтр (С, Рис. 94) не был засорен или поврежден. При необходимости заменить его. Прежде чем вновь устанавливать фильтр, устранить крупную грязь с внутренней стороны крышки и с участка вокруг фильтра.</p>

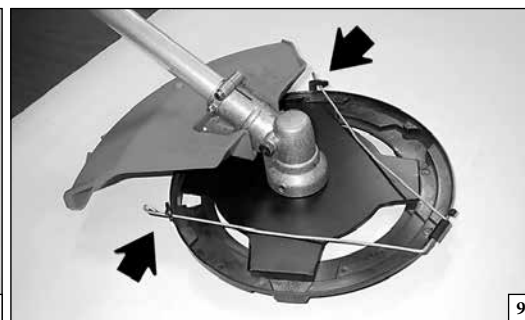
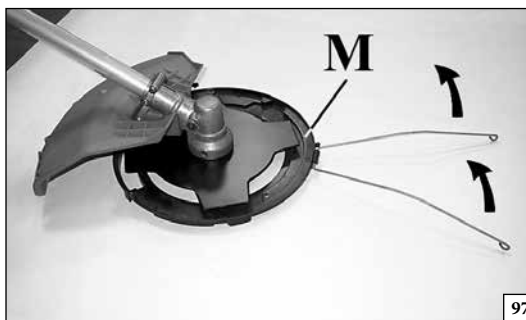
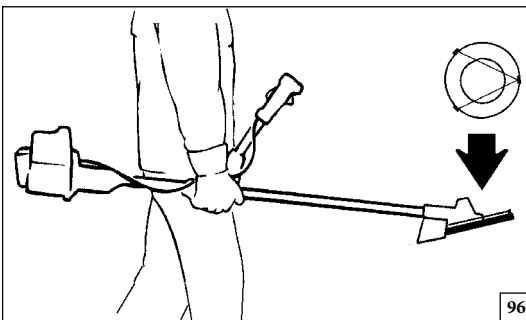

Italiano	English	Français
<p align="center"><b>MANUTENZIONE - TRASPORTO</b></p>	<p align="center"><b>MAINTENANCE - TRANSPORTION</b></p>	<p align="center"><b>ENTRETIEN - TRANSPORT</b></p>
<p><b>MANUTENZIONE STRAORDINARIA</b> È opportuno, a fine stagione se con uso intenso, ogni due anni con uso normale provvedere ad un controllo generale da eseguirsi con un tecnico specializzato della rete di assistenza.</p> <p><b>⚠ ATTENZIONE:</b> Tutte le operazioni di manutenzione non riportate sul presente manuale devono essere effettuate da un'officina autorizzata. Per garantire un costante e regolare funzionamento del decespugliatore, ricordate che le eventuali sostituzioni delle parti di ricambio dovranno essere effettuate esclusivamente con <b>RICAMBI ORIGINALI</b>.</p> <p><b>⚠</b> Eventuali modifiche non autorizzate e/o l'uso di parti di ricambio non originali possono causare lesioni gravi o mortali all'operatore o a terzi.</p> <p><b>TRASPORTO</b> Trasportare il decespugliatore a motore fermo e con il copridisco montato (Fig. 96).</p> <p><b>⚠ ATTENZIONE:</b> In caso di trasporto o rimessaggio del decespugliatore, montare la protezione del disco (M) cod. 4196086 come indicato nelle Fig. 97-98.</p> <p><b>⚠ ATTENZIONE</b> – Per il trasporto della macchina su veicolo accertarsi del corretto e robusto fissaggio sul veicolo tramite cinghie. La macchina va trasportata in posizione orizzontale, con il serbatoio vuoto, assicurandosi inoltre che non vengano violate le vigenti norme di trasporto per tali macchine.</p>	<p><b>EXTRA MAINTANANCE ADVISABLE</b> It is advisable to inspect the machine by a specialized technician at an authorized service network at the end of season, if used intensively, and every two years if with normal use.</p> <p><b>⚠ ATTENTION:</b> All maintenance operations not reported in this manual must be carried out by an authorized Service Center. To ensure steady and regular brush cutter operation, remember that parts must only be replaced with <b>ORIGINAL SPARES</b>.</p> <p><b>⚠</b> Any unauthorized changes and/or use of non-original replacement parts may result in serious injury or death to the operator or third parties.</p> <p><b>TRANSPORTION</b> Carry the brush cutter with the engine off and with the protective blade cover on (Fig. 96).</p> <p><b>⚠ ATTENTION:</b> Fit the disk protection (M) p.n. 4196086 as shown (Fig. 97-98) before transporting or storing the brushcutter.</p> <p><b>⚠ WARNING</b> – When transporting the machine in a vehicle, ensure that it is properly secured using belts. The machine should be transported in a horizontal position with the tank empty, ensuring compliance with applicable regulations for transport of such machines.</p>	<p><b>ENTRETIEN EXCEPTIONNEL</b> À la fin de la saison, si l'appareil a fait l'objet d'un usage intense, ou tous les deux ans en cas d'usage normal, faites contrôler l'appareil par un technicien spécialisé du réseau d'assistance.</p> <p><b>⚠ ATTENTION:</b> Toutes les opérations d'entretien qui ne figurent pas dans ce manuel doivent être effectuées dans un atelier autorisé. Pour garantir un fonctionnement constant et régulier de la débroussailleuse, ne pas oublier que dans le cas de remplacement de pièces il faut utiliser exclusivement des <b>PIECES D'ORIGINE</b>.</p> <p><b>⚠</b> Toute modification non autorisée et/ou utilisation de pièces détachées non originales peut entraîner des blessures graves ou mortelles à l'opérateur ou à des tiers.</p> <p><b>TRANSPORT</b> Transportez la débroussailleuse quand le moteur est arrêté et le couvre-disque monté (Fig. 96).</p> <p><b>⚠ ATTENTION:</b> En cas de transport ou de remisage de la débroussailleuse, monter le carter de protection du disque (M) p.n. 4196086 comme le montre les Fig. 97-98.</p> <p><b>⚠ ATTENTION</b> - Pour transporter la machine sur un véhicule, s'assurer qu'elle est fixée correctement sur le véhicule à l'aide de sangles. Transporter la machine en position horizontale, réservoir vide, et s'assurer également que les consignes pour le transport de ce genre de machines ont été respectées.</p>

--	--	--	--

Español	Português	Русский
<b>MANTENIMIENTO - TRANSPORTE</b>	<b>MANUTENÇÃO - TRANSPORTE</b>	<b>ТЕХНИЧЕСКОЕ ОБСЛУЖИВАНИЕ - ТРАНСПОРТИРОВКА</b>
<p><b>MANTENIMIENTO EXTRAORDINARIO</b> Se aconseja hacer revisar el equipo por un técnico especializado del servicio de asistencia, todos los años si el uso es intensivo o cada dos años si el uso es normal.</p> <p><b>⚠ ATENCION: Todas las operaciones de mantenimiento no indicadas en el presente manual deben ser efectuadas en un taller autorizado.</b> Para garantizar un constante y regular funcionamiento de la desbrozadora, recuerde que las eventuales sustituciones de sus piezas deben ser efectuadas exclusivamente con <b>REPUESTOS ORIGINALES</b>.</p> <p><b>⚠ Eventuales modificaciones no autorizadas y/o el uso de repuestos no originales pueden causar lesiones graves o mortales al usuario y a terceros.</b></p> <p><b>TRANSPORTE</b> Transporte la desbrozadora con el motor parado y con el cubre disco en su lugar (Fig. 96).</p> <p><b>⚠ ATENCION:</b> Para transportar o guardar la desbrozadora, monte la protección del disco (M) p.n. 4196086 como ilustran las Fig. 97-98.</p> <p><b>⚠ ATENCION -</b> Para el transporte de la máquina en un vehículo, asegurarse de que esté fijada en el vehículo de modo correcto y firme mediante correas. La máquina se debe transportar en posición horizontal, con el depósito vacío; cerciorarse de que se cumplan las normas vigentes en materia de transporte de máquinas.</p>	<p><b>MANUTENÇÃO EXTRAORDINÁRIA</b> No final de cada estação, em caso de uso intenso, ou de dois em dois anos com uso normal, é aconselhável proceder a um controlo geral a efectuar com um técnico especializado da rede de assistência.</p> <p><b>⚠ ATENÇÃO: Todas as operações de manutenção que não figuram neste manual devem ser efectuadas numa oficina autorizada.</b> Para garantir um constante e regular funcionamento da roçadora, não esquecer que no caso de substituição das peças é necessário utilizar exclusivamente <b>PEÇAS DE ORIGEM</b>.</p> <p><b>⚠ Eventuais modificações não autorizadas e/ou a utilização de peças de substituição não originais podem provocar lesões graves ou mortais ao operador ou a terceiros.</b></p> <p><b>TRANSPORTE</b> Transporte a roçadora com o motor parado e com a protecção de disco montado (Fig. 96).</p> <p><b>⚠ ATENÇÃO:</b> Em caso de transporte ou aquando guardar a roçadora, monte a protecção do disco (M) p.n. 4196086 como ilustrado nas Fig. 97-98.</p> <p><b>⚠ ATENÇÃO -</b> Para o transporte num veículo, certifique-se de que fixa devidamente a motosserra no mesmo através de correias. A motosserra deve ser transportada na posição horizontal, com o depósito vazio. Certifi que-se ainda de que não são violadas as normas de transporte vigentes para estas máquinas.</p>	<p><b>ТЕХОСМОТР</b> Рекомендуется по окончании сезона в случае интенсивной эксплуатации и раз в два года при нормальной эксплуатации обращаться к специалисту по сервисному обслуживанию для проведения полного техосмотра.</p> <p><b>⚠ ВНИМАНИЕ: Все операции по уходу, не упомянутые в этом руководстве, должны выполняться в уполномоченном сервисном центре.</b></p> <p><b>⚠ Использование неоригинальных запасных частей или несанкционированные изменения конструкции машины могут привести к серьезным или даже смертельным травмам оператора или других лиц.</b></p> <p><b>ТРАНСПОРТИРОВКА</b> Кусторез можно переносить только при выключенном двигателе и надетом щитке безопасности (Рис. 96).</p> <p><b>⚠ ВНИМАНИЕ!</b> Во время транспортировки или складирования кустореза, установите на нем защитный колпак диска (M) p.n. 4196086, как показано на рисунках 97-98.</p> <p><b>⚠ ВНИМАНИЕ -</b> При транспортировке цепной пилы на транспортном средстве, убедитесь, что она правильно и надежно закреплена в транспортном средстве при помощи ремней. Цепную пилу следует транспортировать в горизонтальном положении с пустым баком, убедившись, что при этом не нарушаются прочие правила транспортировки соответствующего оборудования.</p>

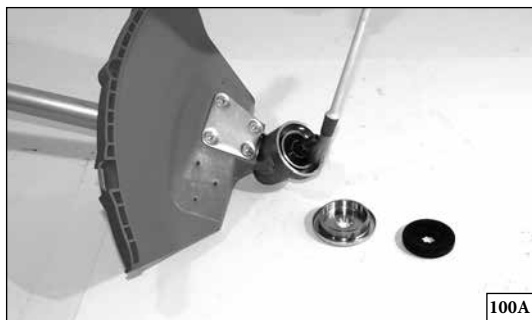

100A

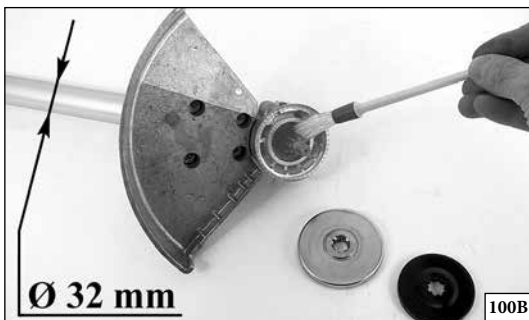

Ø 32 mm

100B



101



102

## Italiano

## English

## Français

## RIMESSAGGIO

## STORAGE

## REMISSAGE

Quando la macchina deve rimanere ferma per lunghi periodi:

- Vuotare e pulire il serbatoio carburante in un luogo ben ventilato. Per vuotare il carburatore, avviare il motore e attenderne l'arresto (lasciando la miscela nel carburatore le membrane potrebbero danneggiarsi).
- Le procedure di messa in servizio dopo un rimessaggio invernale sono le stesse che si effettuano durante l'avvio normale della macchina (pag. 20-28).
- Seguire tutte le norme di manutenzione precedentemente descritte.
- Pulire perfettamente il decespugliatore e ingrassare le parti metalliche.
- Togliere il disco, pulirlo ed oliarlo per prevenire la ruggine.
- Togliere le flange ferma disco; pulire, asciugare ed oliare la sede coppia conica (Fig. 100 A-B).
- Togliere il carburante dal serbatoio e rimontare il tappo.
- Pulire accuratamente le feritoie di raffreddamento (Fig. 101) e il filtro aria (Fig. 102).
- Conservare in ambiente secco, possibilmente non a diretto contatto con il suolo e lontano da fonti di calore.

If the machine is to be stored for long periods:

- Drain and clean the fuel tank in a well-ventilated area. To drain the tank, start the engine and wait until the fuel is exhausted and the engine stops (leaving fuel mixture in the carburettor could damage the membranes).
- The procedures for returning the machine to service following winter storage are the same as for starting up during everyday use (page 20-28).
- Follow all the maintenance regulations previously described.
- Clean the brush cutter completely and lubricate the metallic parts.
- Remove, clean and lubricate the blade to prevent rusting.
- Remove the blade fixing flanges, clean, dry and lubricate the bevel gear seat (Fig. 100 A-B).
- Empty the fuel tank and put the cap back on.
- Thoroughly clean the cooling slots (Fig. 101) and the air filter (Fig. 102).
- Store the brush cutter in a dry place, preferably not in direct contact with the floor and away from heat sources.

Lorsque l'appareil doit être stocké pendant de longues périodes:

- Vidanger et nettoyer le réservoir de carburant dans un lieu bien aéré. Pour vider le carburateur, démarrer le moteur et en attendre l'arrêt (le fait de laisser du mélange dans le carburateur pourrait endommager les membranes).
- Les procédures de mise en service après un remisage hivernal sont les mêmes que pour le démarrage normal de la machine (page 20-28).
- Suivez toutes les règles d'entretien décrites cidessus.
- Nettoyez parfaitement la débroussailleuse et graissez les parties en métal.
- Otez le disque, nettoyez-le et lubrifiez -le afin d'éviter qu'il ne rouille.
- Enlevez la bride de blocage du disque, nettoyez, essuyez et lubrifiez le siège du couple conique (Fig. 100 A-B).
- Otez le carburant du réservoir et remontez le bouchon.
- Nettoyer à fond les fentes de refroidissement (Fig. 101) et le filtre de l'air (Fig. 102).
- Conservez l'appareil dans un endroit sec, si possible soulevé du sol et loin des sources de chaleur.







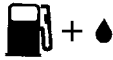



Español	Português	Русский
ALMACENAJE	ARMAZENAGEM	ХРАНЕНИЕ
<p>Si la máquina no se va a utilizar durante un tiempo prolongado:</p> <ul style="list-style-type: none"> <li>- Vacíe y limpie el depósito de combustible en un sitio bien ventilado. Para vaciar el carburador, ponga el motor en marcha y déjelo hasta que se pare. Si queda mezcla en el carburador, las membranas pueden dañarse.</li> <li>- Las operaciones para utilizar el aparato después de la inactividad invernal son iguales a las que se realizan para la puesta en marcha normal (pág. 21-29).</li> <li>- Cumpla con todas las normas de mantenimiento antes descritas.</li> <li>- Limpie perfectamente la desbrozadora y engrase las partes metálicas.</li> <li>- Quite el disco, límpielo y engráselo para prevenirlo de la oxidación.</li> <li>- Quite las bridas que bloquean el disco; limpie, seque y lubrique el alojamiento del par cónico (Fig. 100 A-B).</li> <li>- Quite el combustible del depósito y coloque el tapón.</li> <li>- Limpiar cuidadosamente las ranuras de refrigeración (Fig. 101) y el filtro de aire (Fig. 102).</li> <li>- Conserve en un ambiente fresco, lejos de fuentes de calor y posiblemente que no se encuentre en contacto directo con el suelo.</li> </ul>	<p>Quando tiver de deixar a máquina parada por longos períodos de tempo:</p> <ul style="list-style-type: none"> <li>- Esvazie e limpe o reservatório do carburante num local bem ventilado. Para esvaziar o carburador, ligue o motor e aguarde que este pare (deixar a mistura no carburador poderá originar danos nas membranas).</li> <li>- Os procedimentos de ativação após uma armazenagem durante o Inverno são os mesmos que os efectuados para o arranque normal da máquina (pág. 21-29).</li> <li>- Siga atentamente as regras de manutenção descritas.</li> <li>- Limpe perfeitamente a roçadora e lubrifique as partes de metal.</li> <li>- Tire o disco, limpe-o e lubrifique-o para prevenir a oxidação.</li> <li>- Tire os freios que bloqueiam o disco: limpe, seque e lubrifique o copo cónico (Fig. 100 A-B).</li> <li>- Tire o combustível do depósito e volte a colocar o tampão.</li> <li>- Limpe cuidadosamente as aberturas de refrigeração (Fig. 101) e o filtro de ar (Fig. 102).</li> <li>- Conserve o aparelho num lugar seco, se possível sem estar em contacto com o solo.</li> </ul>	<p>Если предполагается оставить агрегат неиспользованным в течение продолжительного срока, то следует выполнить следующие операции:</p> <ul style="list-style-type: none"> <li>- Опорожнить и почистить топливный бак хорошо провтриваемом мст. Опорожнить карбюратор следующим образом: запустить двигатель и оставить его работающим до самостоятельной остановки (необходимо выпустить имеющуюся в карбюратор топливную смесь с тем, чтобы предотвратить повреждение мембран).</li> <li>- Процедура ввода в эксплуатацию после периода зимнего хранения идентична той, которая используется при обычном запуске машины (стр. 21-29).</li> <li>- Следуйте всем нормам по уходу, описанным выше.</li> <li>- Полностью очистите кусторез и смажьте его металлические части.</li> <li>- Снимите, почистите и смажьте фрезу для предохранения от ржавчины.</li> <li>- Снимите фиксирующие фрезу фланцы, прочистите, высушите и смажьте гнездо угловой зубчатой передачи (Рис. 100 А-В).</li> <li>- Опорожните топливный бак и поставьте крышку бака на место.</li> <li>- Тщательно прочистите отверстия для охлаждения (Рис. 101) и воздушный фильтр (Рис. 102).</li> <li>- Храните кусторез в сухом месте, желательно не на полу и вдали от источников тепла.</li> </ul>

<b>I</b> DATI TECNICI	<b>E</b> DATOS TECNICOS	<b>UA</b> ТЕХНІЧНІ ХАРАКТЕРИСТИКИ
<b>GB</b> TECHNICAL DATA	<b>P</b> DADOS TECNICOS	<b>SRB</b> TEHNIČKI PODACI
<b>F</b> DONNEES TECHNIQUES	<b>RUS</b> ТЕХНИЧЕСКИЕ ДАННЫЕ	

Cilindrata - Displacement - Cylindrée - Cilindrada - Cilindrada - Объем - Об'єм циліндра - Zapremina	cm <sup>3</sup>	45.7 (746 S)	45.7 (746 T)	52.5 (753 S)	52.5 (753 T)	52.5 (755 MASTER)
Motore - Engine - Moteur - Motor - Motor - Двигатель - Двигун - Motor		2 tempi - temps - stroke - tiempos - Tiempos - х тахтний - тактний двигун - 2-taktni ЕМАК				
Potenza - Power - Puissance - Potencia - Potência - Мощность - Потужність - Snaga	kW	1.8		2.1		
Nr. giri/min minimo - Min. rpm - Nr. de tours/min au ralenti - N. giros/min mínimo - N. rot./min mínima - Обороты холостого хода - Оберти на холостому ходу - Minimalan br. obrtaja/min.	min <sup>-1</sup>	2500÷3000				
Massima velocità dell'albero di uscita - Maximum speed of output spindle - Vitesse maximale de l'arbre de sortie - Velocidad máxima del eje de salida - Velocidade máxima do eixo de saída - Максимальная частота вращения выходного вала - Максимальна частота обертів вихідного валу - Maksimalna brzina izlaznog vratila	min <sup>-1</sup>	8.500	9.500	8.500	9.500	9.500
Velocità del motore alla massima velocità dell'albero di uscita - Engine speed at maximum output spindle speed - Régime du moteur à la vitesse maximale de l'arbre de sortie - Velocidad del motor a la velocidad máxima del eje de salida - Velocidade do motor à velocidade máxima do eixo de saída - Скорость двигателя при максимальной частоте вращения выходного вала. - Швидкість двигуна при максимальній частоті обертів вихідного валу - Brzina motora pri maksimalnoj brzini izlaznog vratila	min <sup>-1</sup>	11.700	12.150	11.700	12.150	12.150
Capacità serbatoio carburante - Fuel tank capacity - Capacité du réservoir à carburant - Capacidad del depósito de combustible - Capacidade do depósito de combustível - Емкость топливного бака - Об'єм паливного бака - Zapremina rezervoara goriva 	cm <sup>3</sup>	1.500 (1.5 l)				
Primer carburatore - Primer carburetor - Primer carburateur - Primer carburador - Primer carburador - Устройство прокачки карбюратора - Паливний насос - Prajmer karburatora		Si - Yes - Oui - Si - Да - Так - Da				
Antivibranti - Antivibration system - Système antivibration - Sistema antivibratorio - Sistema antivibratorio - Антивибрационная система - Противівбраційні опори - Amortizeri vibracija		Si - Yes - Oui - Si - Да - Так - Da				Professionale - Professional - Professionnel - Profissional - Профессиональный - Професійний - Profesionalni
Larghezza di taglio - Cutting width - Largeur de coupe - Ancho de corte - Largura do corte - Ширина косьбы - Ширина скошування - Širina sečenja	cm	42				
Peso senza utensile di taglio e protezione - Weight without cutting tool and guard - Poids sans outil de coupe et protection - Peso sin herramienta de corte y protección - Peso sem a ferramenta de corte e sem a protecção - Вес без режущего инструмента и защитного кожуха - Вага без косильного пристрою та захисного кожуха - Težina bez alata za sečenje i štitnika	kg	7.4	8.1	7.5	8.2	8.5





<b>I</b> DATI TECNICI	<b>E</b> DATOS TECNICOS	<b>UA</b> ТЕХНІЧНІ ХАРАКТЕРИСТИКИ
<b>GB</b> TECHNICAL DATA	<b>P</b> DADOS TECNICOS	<b>SRB</b> TEHNIČKI PODACI
<b>F</b> DONNEES TECHNIQUES	<b>RUS</b> ТЕХНИЧЕСКИЕ ДАННЫЕ	

Dispositivi di taglio consigliati - Recommended cutting attachments - Outils de coupe recommandés - Accesorios de corte recomendados - Acessórios de corte recomendados - Рекомендованные режущие насадки - Рекомендовані косильні пристрої - Preporučeni uređaji za sečenje					
Modello - Model Modèle - Modelo Modelo - Модель Модель - Model	Dispositivi di taglio Cutting attachments Outils de coupe	Ø mm	Accesorios de corte Acessórios de corte Режущие насадки Косильні пристрої Uređaji za sečenje	Protezione - Guards Protecciones - Protectores Proteções - Щитки Захист - Štitnik	
746 - 753 - 755 MASTER		420	P.N. 63129008	P.N. 61380125	
755 MASTER		420	P.N. 61112061A	P.N. 61380125	
746 - 753 - 755 MASTER		305	P.N. 4095675BR	P.N. 61380125	*
746 - 753 - 755 MASTER		305	P.N. 4095665BR	P.N. 61380125	*
746 - 753 - 755 MASTER		255	P.N. 4095563AR	P.N. 61380125	*
746 - 753 - 755 MASTER		255	P.N. 4095065BR	P.N. 61380125	*
746 - 753 - 755 MASTER		200	P.N. 4095666BR	P.N. 4174280R	*
746 - 753 - 755 MASTER		255	P.N. 4095066BR	P.N. 4174279R	*

\* Protezione cod. 4174283AR non richiesta. Dispositivi di taglio di metallo. - Protection p. n. 4174283AR not needed. Metal cutting attachments. - Protection réf. 4174283AR non requise. Outils de coupe de métal. - La protección 4174283AR no es necesaria. Accesorios de corte de metal. - A protecção p. n. 4174283AR não é necessária. Acessórios de corte de metal. - Ограждение, код детали 4174283AR, не требуется. Металлорежущие насадки. - \* Захист, код 4174283AR, не потрібен. - \* Štitnik šif. 4174283AR nije neophodan.







 <b>ATTENZIONE!!!</b> Il rischio di infortuni è maggiore in caso di dispositivi di taglio errati! Utilizzare esclusivamente i dispositivi di taglio e le protezioni raccomandate e attenersi alle istruzioni per l'affilatura.
 <b>WARNING!!!</b> Using an incorrect cutting attachment increases the risk of accidents! Only use the recommended cutting attachments and guards and follow the manufacturer's sharpening instructions.
 <b>ATTENTION!!!</b> Les risques d'accidents augmentent si la machine n'est pas équipée des bons dispositifs de coupe ! Utiliser exclusivement les dispositifs de coupe et les protections recommandées et respecter les consignes pour l'affûtage.
 <b>¡¡¡ATENCIÓN!!!</b> El riesgo de accidente aumenta si se utilizan dispositivos de corte no adecuados. Utilizar exclusivamente los dispositivos de corte y las protecciones recomendadas y atenerse a las instrucciones para el afilado.
 <b>ATENÇÃO!!!</b> O risco de acidentes é maior no caso de dispositivos de corte errados! Utilize exclusivamente os dispositivos de corte e as protecções recomendadas e respeite as instruções de afiamento.
 <b>ВНИМАНИЕ!!!</b> Риск несчастного случая увеличивается при использовании неподходящих устройств резки! Используйте исключительно рекомендованные устройства резки и защитные ограждения и соблюдайте указания по заточке.
 <b>УВАГА!!!</b> Ймовірність нещасних випадків збільшується у разі використання невідповідних косильних пристроїв! Використовуйте лише рекомендовані косильні й захисні пристрої та дотримуйтеся інструкцій щодо гостріння.
 <b>PAŽNJA!!!</b> Opasnost od povreda je veća kod neispravnih uređaja za sečenje! Koristite samo preporučene uređaje za sečenje i štitnike i pratite uputstva za oštrenje.

<b>I</b> DATI TECNICI	<b>E</b> DATOS TECNICOS	<b>UA</b> ТЕХНІЧНІ ХАРАКТЕРИСТИКИ
<b>GB</b> TECHNICAL DATA	<b>P</b> DADOS TECNICOS	<b>SRB</b> ТЕХНИЧКИ ПОДАЦИ
<b>F</b> DONNEES TECHNIQUES	<b>RUS</b> ТЕХНИЧЕСКИЕ ДАННЫЕ	

			746 S		746 T		
							
Pressione acustica - Pressure level - Pression acoustique - Presión acustica - Pressão do som - Уровень звукового давления - Акустичний тиск - Zvučni pritisak	<b>dB (A)</b>	<b>L<sub>PA av</sub></b> EN ISO 11806-1 EN 22868	<b>101.0</b>	<b>91.0</b>	<b>101.0</b>	<b>91.0</b>	*
Incertezza - Uncertainty - Incertitude - Incertidumbre - Incerteza - Погрешность - Похибка - Nesigurnost	<b>dB (A)</b>		<b>2.0</b>	<b>2.0</b>	<b>2.0</b>	<b>2.0</b>	
Livello di potenza acustica misurato - Measured sound power level - Niveau de puissance acoustique mesuré - Nivel de potencia acústica medido - Nivel de potência acústica registado - Измеренный уровень звуковой мощности - Вимірний рівень звукової потужності - Nivo izmerene akustičke snage	<b>dB (A)</b>	2000/14/EC EN 22868 EN ISO 3744	<b>113.0</b>	<b>104.0</b>	<b>113.0</b>	<b>104.0</b>	
Incertezza - Uncertainty - Incertitude - Incertidumbre - Incerteza - Погрешность - Похибка - Nesigurnost	<b>dB (A)</b>		<b>2.0</b>	<b>2.0</b>	<b>2.0</b>	<b>2.0</b>	
Livello potenza acustica garantita - Guaranteed sound power level - Niveau puissance acoustique assuré - Nivel potencia acústica garantizado - Nivel potencia acústica garantido - Допустимый уровень звукового давления - Гарантований рівень звукової потужності - Nivo garantovane akustičke snage	<b>dB (A)</b>	<b>L<sub>WA</sub></b> 2000/14/EC EN 22868 EN ISO 3744	<b>115.0</b>	<b>106.0</b>	<b>115.0</b>	<b>106.0</b>	
Livello di vibrazione - Vibration level - Niveau de vibration - Nivel de vibracion - Nivel de vibração - Уровень вибрации - Рівень вібрації - Nivo vibracija	<b>m/s<sup>2</sup></b>	EN ISO 11806-1 EN 22867 EN 12096	<b>6.0 (sx)</b> <b>5.4 (dx)</b>	<b>6.1 (sx)</b> <b>5.3 (dx)</b>	<b>3.8 (sx)</b> <b>4.9 (dx)</b>	<b>3.7 (sx)</b> <b>5.4 (dx)</b>	*
Incertezza - Uncertainty - Incertitude - Incertidumbre - Incerteza - Погрешность - Похибка - Nesigurnost	<b>m/s<sup>2</sup></b>	EN 12096	<b>1.5</b>	<b>1.5</b>	<b>1.5</b>	<b>1.5</b>	

★ I - Valori medi ponderati: 1/2 minimo, 1/2 pieno carico (testina) o 1/2 velocità max a vuoto (disco). -GB - Weighted average values: 1/2 minimum rpm, 1/2 at full load (head) or 1/2 racing (blade).  
F - Valeurs moyennes pondérées: 1/2 au ralenti, 1/2 pleine charge (tête) ou 1/2 vitesse en pointe dans le vide (disque).  
E - Valores medios ponderados: 1/2 mínimo, 1/2 plena carga (cabezal) y 1/2 velocidad máxima en vacío (disco). - P - Valores médios ponderados (1/3 mínimo, 1/3 plena carga, 1/3 velocidade máx. em vazio).  
RUS - Оценочные средние величины (1/3 минимум, 1/3 полная нагрузка, 1/3 макс. скорость на холостом ходу).  
UA -Середньозважені значення: 1/2 мінімум, 1/2 повне навантаження (головка) або 1/2 макс. швидкість холостого ходу (диск).  
SRB -Ponderisane srednje vrednosti: 1/2 praznog hoda, 1/2 punog opterećenja (glava) ili 1/2 maksimalne brzine u praznom hodu (disk).

<b>I</b> DATI TECNICI	<b>E</b> DATOS TECNICOS	<b>UA</b> ТЕХНІЧНІ ХАРАКТЕРИСТИКИ
<b>GB</b> TECHNICAL DATA	<b>P</b> DADOS TECNICOS	<b>SRB</b> TEHNIČKI PODACI
<b>F</b> DONNEES TECHNIQUES	<b>RUS</b> ТЕХНИЧЕСКИЕ ДАННЫЕ	

			753 S		753 T		755 MASTER		
									
Pressione acustica - Pressure level - Pression acoustique - Presión acustica - Pressão do som - Уровень звукового давления - Акустичний тиск - Zvučni pritisak	dB (A)	$L_{PA\ av}$ EN ISO 11806-1 EN 22868	102.0	93.0	102.0	93.0	102.0	93.0	*
Incertezza - Uncertainty - Incertitude - Incertidumbre - Incerteza - Погрешность - Похибка - Nesigurnost	dB (A)		2.0	2.0	2.0	2.0	2.0	2.0	
Livello di potenza acustica misurato - Measured sound power level - Niveau de puissance acoustique mesuré - Nivel de potencia acústica medido - Nivel de potência acústica registado - Измеренный уровень звуковой мощности - Вимірний рівень звукової потужності - Nivo izmerene akustičke snage	dB (A)	2000/14/EC EN 22868 EN ISO 3744	114.0	105.0	114.0	105.0	114.0	105.0	
Incertezza - Uncertainty - Incertitude - Incertidumbre - Incerteza - Погрешность - Похибка - Nesigurnost	dB (A)		2.0	2.0	2.0	2.0	2.0	2.0	
Livello potenza acustica garantita - Guaranteed sound power level - Niveau puissance acoustique assuré - Nivel potencia acústica garantizado - Nivel potencia acústica garantido - Допустимый уровень звукового давления - Гарантований рівень звукової потужності - Nivo garantovane akustičke snage	dB (A)	$L_{WA}$ 2000/14/EC EN 22868 EN ISO 3744	116.0	107.0	116.0	107.0	116.0	107.0	
Livello di vibrazione - Vibration level - Niveau de vibration - Nivel de vibracion - Nivel de vibração - Уровень вибрации - Рівень вібрації - Nivo vibracija	m/s <sup>2</sup>	EN ISO 11806-1 EN 22867 EN 12096	5.2 (sx) 5.5 (dx)	5.7 (sx) 5.5 (dx)	3.4 (sx) 5.4 (dx)	2.6 (sx) 3.7 (dx)	3.3 (sx) 4.7 (dx)	3.7 (sx) 4.0 (dx)	*
Incertezza - Uncertainty - Incertitude - Incertidumbre - Incerteza - Погрешность - Похибка - Nesigurnost	m/s <sup>2</sup>	EN 12096	1.5	1.5	1.5	1.5	1.5	1.5	

★ I - Valori medi ponderati: 1/2 minimo, 1/2 pieno carico (testina) o 1/2 velocità max a vuoto (disco). -GB - Weighted average values: 1/2 minimum rpm, 1/2 at full load (head) or 1/2 racing (blade).

F - Valeurs moyennes pondérées: 1/2 au ralenti, 1/2 pleine charge (tête) ou 1/2 vitesse en pointe dans le vide (disque).

E - Valores medios ponderados: 1/2 mínimo, 1/2 plena carga (cabezal) y 1/2 velocidad máxima en vacío (disco). - P - Valores médios ponderados (1/3 mínimo, 1/3 plena carga, 1/3 velocidade máx. em vazio).

RUS - Оценочные средние величины (1/3 минимум, 1/3 полная нагрузка, 1/3 макс. скорость на холостом ходу).

UA -Середньозважені значення: 1/2 мінімум, 1/2 повне навантаження (головка) або 1/2 макс. швидкість холостого ходу (диск).

SRB -Ponderisane srednje vrednosti: 1/2 praznog hoda, 1/2 punog opterećenja (glava) ili 1/2 maksimalne brzine u praznom hodu (disk).

DICHIARAZIONE DI CONFORMITÀ	DECLARATION OF CONFORMITY	DECLARATION DE CONFORMITÉ	DECLARACION DE CONFORMIDAD	DECLARAÇÃO DE CONFORMIDADE	ЗАЯВЛЕНИЕ О СООТВЕТСТВИИ
Italiano	English	Français	Español	Português	Русский
Il sottoscritto,	The undersigned,	Je soussigné,	El abajo firmante,	O subscrito,	Я, нижеподписавшийся
<b>EMAK spa via Fermi, 4 - 42011 Bagnolo in Piano (RE) ITALY</b>					
dichiara sotto la propria responsabilità che la macchina:	declares under its own responsibility that the machine:	déclare sous sa propre responsabilité que la machine:	declara bajo su responsabilidad que la máquina:	atesta sob a própria responsabilidade que a máquina:	заявляю под собственной ответственностью, что машина:
1. Genere: decespugliatore / tagliaerba	1. Type: brushcutter / grass trimmer	1. Catégorie: débroussailleuse	1. Género: desbrozadora	1. categoria: roçadora	1. Род: бензокосы
2. Marca: / Tipo:	2. Trademark: / Type:	2. Marque: / Type:	2. Marca: / Tipo:	2. Marca: / Tipo:	2. Марка: / Тип:
<b>OLEO-MAC 746 S - 746 T - 753 S - 753 T - 755 MASTER</b>					
3. identificazione di serie	3. serial identification	3. identification de série	3. identificación de serie	3. identificação de serie	3. Серийный номер
<b>180 XXX 0001 - 180 XXX 9999 (746 S - 746 T) - 178 XXX 0001 - 178 XXX 9999 (753 S - 753 T) - 179 XXX 0001 - 179 XXX 9999 (755 MASTER)</b>					
è conforme alle prescrizioni della direttiva	complies with the requirements established by directive	est conforme aux spécifications de la directive	cumple los requisitos de la directiva	está conformemente às prescrições da diretriz	соответствует предписаниям директивы
<b>2006/42/EC - 2014/30/EU - 2000/14/EC</b>					
è conforme alle disposizioni delle seguenti norme armonizzate:	conforms with the provisions of the following harmonised standards:	est conforme aux recommandations des normes harmonisées suivantes:	cumple las siguientes normas armonizadas:	está em conformidade com as disposições das seguintes normas harmonizadas:	соответствует требованиям следующих гармонизированных норм:
<b>EN ISO 11806-1:2011 - EN 55012:2007+A1:2009 - EN ISO 14982:2009</b>					

DICHIARAZIONE DI CONFORMITÀ	DECLARATION OF CONFORMITY	DECLARATION DE CONFORMITÉ	DECLARACION DE CONFORMIDAD	DECLARAÇÃO DE CONFORMIDADE	ЗАЯВЛЕНИЕ О СООТВЕТСТВИИ
Italiano	English	Français	Español	Português	Русский
Procedura per valutazione di conformità seguita	Conformity assessment procedure followed	Procédures suivies pour l'évaluation de la conformité	Procedimientos utilizados para determinar la conformidad	está em conformidade com o modelo que obteve a certificação CE n.º	соответствует модели, на которую получена сертификация CE .№
<b>Annex V - 2000/14/EC</b>					
Livello di potenza acustica misurato	Measured sound power level	Niveau de puissance acoustique mesuré	Nivel de potencia acústica medido	Nível de potência acústica registado	Измеренный уровень звуковой мощности
<b>113.0 dB (A) (746 S - 746 T) - 114.0 dB (A) (753 S - 753 T - 755 MASTER)</b>					
Livello di potenza acustica garantita:	Guaranteed sound power level:	Niveau de puissance acoustique garanti:	Nivel de potencia acústica garantizado:	Nível potencia acústica garantido	Допустимый уровень звукового давления
<b>115.0 dB (A) (746 S - 746 T) - 116.0 dB (A) (753 S - 753 T - 755 MASTER)</b>					

Fatto a / Fait à / made at / Hecho en / Feito em / Сделано в: Bagnolo in piano (RE) Italy - via Fermi, 4

Data / Date / Fecha / Дата / Дата: 30/04/2022

Documentazione Tecnica depositata in Sede Amministrativa - Direzione Tecnica.

Technical documentation available by the administrative headquarter - Technical Department

Documentation technique déposée auprès du Siège Administratif - Direction Technique.

Documentación técnica depositada en sede administrativa - Dirección técnica.

Documentação Técnica depositada em Sede Administrativa - Direcção Técnica.

Техническая документация, хранящаяся в административном отделе - Техническое руководство.



  
 Luigi Bartoli - C.E.O.

## Tabella di manutenzione

Le seguenti frequenze di manutenzione si riferiscono soltanto alle normali condizioni di utilizzo. Se l'uso giornaliero è più lungo di quello normale o in presenza di condizioni di taglio avverse, le frequenze consigliate devono essere ravvicinate in maniera appropriata		Prima di ciascun utilizzo	Mensilmente	In caso di danni o malfunzionamento	In base alle esigenze	1 anno o 100 ore
Unità intera	Ispezionare (perdite, incrinature e usura)	x				
	Pulire al termine del lavoro giornaliero	x				
Comandi (interruttore di massa, leva starter, leva dell'acceleratore, leva di sicurezza)	Verificare il funzionamento	x				
Serbatoio del carburante	Ispezionare (perdite, incrinature e usura)	x				
	Pulire					x
Filtro del carburante e tubi	Ispezionare		x			
	Pulire, sostituire l'elemento del filtro			x		x
Accessori di taglio	Ispezionare (danni, affilatura e usura)	x				
	Verificare la tensione	x				
	Affilare			x	x	
Coppia conica	Ispezionare (danni, usura e livello di ingrassaggio)		x		x	
Protezione dell'apparato di taglio	Ispezionare (danni e usura)	x				
	Sostituire			x	x	
Tutte le viti e i dadi accessibili (escluse le viti di registrazione)	Ispezionare	x				
	Stringere nuovamente		x			
Filtro dell'aria	Pulire	x			x	
	Sostituire			x		x
Alette del cilindro	Pulire		x			
Feritoie del carter di avviamento	Pulire al termine del lavoro giornaliero	x				
Fune di avviamento	Ispezionare (danni e usura)		x			
	Sostituire			x		
Carburatore	Verificare che il dado di fissaggio dell'apparato di taglio sia sufficientemente serrato	x				
Candela	Verificare la distanza tra gli elettrodi		x			
	Sostituire			x		x
Antivibranti	Ispezionare (danni e usura)		x			
	Sostituzione da parte del rivenditore			x	x	
Dado e viti dell'apparato di taglio	Verificare che il dado di fissaggio dell'apparato di taglio sia sufficientemente serrato	x				
Dado e viti dell'apparato di taglio	Verificare il serraggio di dadi e viti	x				

## Maintenance Chart

Please note that the following maintenance intervals apply for normal operating conditions only. If your daily work requires longer than normal or harsh cutting conditions are present, then the suggested intervals should be shortened accordingly.		Before Each Use	Monthly	If Damaged or Faulty	As Required	1 year or 100 hrs.
Complete Machine	Inspect (Leaks, Cracks, and Wear)	x				
	Clean after finishing daily work	x				
Controls (Ignition Switch, Choke Lever, Throttle Trigger, Trigger interlock)	Check Operation	x				
Fuel Tank	Inspect (Leaks, Cracks, and Wear)	x				
	Clean					x
Fuel Filter and tube	Inspect		x			
	Clean, Replace Filter Element			x		x
Cutting Attachments	Inspect (Damage, Sharpness, and Wear)	x				
	Check Tension	x				
	Sharpen			x	x	
Bevel Gear	Inspect (Damage, Wear and Grease Level)		x		x	
Cutting Attachments Guard	Inspect (Damage, and Wear)	x				
	Replace			x	x	
All Accessible Screws and Nuts (Not Adjusting Screws)	Inspect	x				
	Retighten		x			
Air Filter	Clean	x			x	
	Replace			x		x
Cylinder Fins	Clean		x			
Starter System Vents	Clean after finishing daily work	x				
Starter Rope	Inspect (Damage, and Wear)		x			
	Replace			x		
Carburetor	Check Idle (Cutting Attachments must not rotate at idle)	x				
Spark Plug	Check Electrode Gap		x			
	Replace			x		x
Vibration Mounts	Inspect (Damage, and Wear)		x			
	Replace by Dealer			x	x	
Cutting Attachments nuts and screws	Check that the locking nut of the cutting equipment is tighten correctly	x				
Cutting Attachments nuts and screws	Check that nuts and screwx are tight	x				



## Tableau d'entretien

		Avant chaque utilisation	Une fois par mois	Si endommagée ou défectueuse	Selon besoins	Tous les ans ou 100h
Veuillez noter que les intervalles d'entretien suivant s'appliquent exclusivement à une utilisation en conditions normales. Si vos travaux de coupe quotidien requièrent une durée d'utilisation plus longue que la normale ou si les conditions de coupe sont difficiles, raccourcissez en conséquence les intervalles suggérés.						
Intégralité de la débroussailleuse	Inspection (fuites, craquelures et niveau d'usure)	x				
	Nettoyage quotidiennement après le travail	x				
Commandes (Interrupteur d'allumage, levier d'étrangleur, gâchette des gaz, gâchette de blocage des gaz)	Contrôle du fonctionnement	x				
Réservoir carburant et conduites carburant	Inspection (fuites, craquelures et niveau d'usure)	x				
	Nettoyage					x
Filtre du carburant et tuyaux	Inspection		x			
	Nettoyage, remplacement de la cartouche filtrante			x		x
Outils de coupe	Inspection (dégâts, affûtage et niveau d'usure)	x				
	Contrôle de la tension	x				
	Affûtage			x	x	
Pignon conique	Inspection (dégâts, usure et niveau de lubrification)		x		x	
Protection des outils de coupe	Inspection (dégâts et niveau d'usure)	x				
	Remplacement			x	x	
Toute la visserie accessible (sauf vis de réglage)	Inspection	x				
	Resserrage		x			
Filtre à air	Nettoyage	x			x	
	Remplacement			x		x
Ailettes de cylindre	Nettoyage		x			
Prises d'air du système de démarrage	Nettoyage quotidiennement après le travail	x				
Corde de lanceur	Inspection (dégâts, affûtage et niveau d'usure)		x			
	Inspection (dégâts, affûtage et niveau d'usure)			x		
Carburateur	Contrôle du ralenti (l'outil de coupe ne doit pas tourner au régime de ralenti)	x				
Bougie	Contrôle de l'écartement entre les électrodes		x			
	Remplacement			x		x
Amortisseurs de vibrations	Inspection (dégâts et niveau d'usure)		x			
	Remplacement par le distributeur			x	x	
Écrou et vis des outils de coupe	Contrôle visant à s'assurer que l'écrou de verrouillage de l'outil de coupe est correctement serré	x				
Écrou et vis des outils de coupe	Vérification du serrage des écrous et des vis	x				

## Tabla de mantenimiento

		Antes de cada uso	Mensualmente	Si hay daños o defectos	Según sea necesario	Cada año o 100 horas
Tenga en cuenta que los siguientes intervalos de mantenimiento se aplican solamente en condiciones de funcionamiento normales. Si para su trabajo diario es necesario utilizar la desbrozadora durante más tiempo del normal, o si las condiciones de corte son duras, los intervalos sugeridos se deberán ajustar en consecuencia.						
Toda la máquina	Inspeccionar (fugas, grietas y desgaste)	x				
	Limpiar tras finalizar el trabajo diario	x				
Controles (interruptor de encendido, palanca de estrangulación, activador de aceleración, interbloqueo del activador)	Comprobar el funcionamiento	x				
Depósito y tubos de combustible	Inspeccionar (fugas, grietas y desgaste)	x				
	Limpiar					x
Filtro de combustible y tubos	Inspeccionar		x			
	Limpiar, sustituir el elemento de filtro			x		x
Accesorios de corte	Inspeccionar (daños, afilado y desgaste)	x				
	Comprobar la tensión	x				
	Afilar			x	x	
Engranaje cónico	Inspeccionar (daños, desgaste y nivel de grasa)		x		x	
Protector de los accesorios de corte	Inspeccionar (daños y desgaste)	x				
	Sustituir			x	x	
Todas las tuercas y tornillos accesibles (no los tornillos de ajuste)	Inspeccionar	x				
	Volver a apretar		x			
Filtro de aire	Limpiar	x			x	
	Sustituir			x		x
Aletas del cilindro	Limpiar		x			
Salidas de ventilación del sistema del motor de arranque	Limpiar tras finalizar el trabajo diario	x				
Cuerda del motor de arranque	Inspeccionar (daños y desgaste)		x			
	Sustituir			x		
Carburador	Comprobar el ralenti (el accesorio de corte no debe girar al ralenti)	x				
Bujía	Contrôle de l'écartement entre les électrodes		x			
	Remplacement			x		x
Soportes de vibración	Inspeccionar (daños y desgaste)		x			
	Sustituir en el concesionario			x	x	
Tornillos y tuercas del accesorio de corte	Comprobar que la tuerca de seguridad del equipo de corte está correctamente apretada.	x				
Tornillos y tuercas del accesorio de corte	Comprobar que las tuercas y los tornillos están apretados.	x				

## Tabela de manutenção

Tenha em consideração que os intervalos de manutenção seguintes aplicam-se apenas em caso de condições normais de funcionamento. Se o seu trabalho diário exigir mais tempo do que o funcionamento normal ou em caso de condições de corte difíceis, então os intervalos indicados devem ser encurtados conforme necessário		Antes de cada utilização	Todos os meses	Em caso de danos ou avaria	Conforme necessário	1 ano ou 100 horas
Máquina completa	Inspeccionar (fugas, fendas e desgaste)	x				
	Limpar no final do dia de trabalho	x				
Controlos (interruptor de ignição, alavanca de arranque, botão do acelerador, bloqueio do botão)	Verificar o funcionamento	x				
Depósito de combustível	Inspeccionar (fugas, fendas e desgaste)	x				
	Limpar					x
Filtro de combustível e tubos	Inspeccionar		x			
	Limpar, substituir o elemento do filtro			x		x
Acessórios de corte	Inspeccionar (danos, afação e desgaste)	x				
	Verificar a tensão	x				
	Afiar			x	x	
Engrenagem cónica	Inspeccionar (danos, desgaste e nível de massa)		x		x	
Protecção dos acessórios de corte	Inspeccionar (danos e desgaste)	x				
	Substituir			x	x	
Todos os parafusos e porcas acessíveis (não os parafusos de regulação)	Inspeccionar	x				
	Apertar novamente		x			
Filtro de ar	Limpar	x			x	
	Substituir			x		x
Aletas do cilindro	Limpar		x			
Aberturas do sistema de arranque	Limpar no final do dia de trabalho	x				
Cordão do motor de arranque	Inspeccionar (danos e desgaste)		x			
	Substituir			x		
Carburador	Verificar ralenti (o acessório de corte não deve rodar em ralenti)	x				
Vela de ignição	Verificar a folga do eléctrodo		x			
	Substituir			x		x
Suportes de vibração	Inspeccionar (danos e desgaste)		x			
	Substituir junto do revendedor			x	x	
Parafusos e porcas do acessório de corte	Verificar se a porca de bloqueio do equipamento de corte está correctamente apertada	x				
Parafusos e porcas do acessório de corte	Verificar se todas as porcas e parafusos estão apertados	x				

## Таблица технического обслуживания

Пожалуйста, учтите, что следующие интервалы техобслуживания действительны только для нормальных условий работы. Если ваша ежедневная работа требует большего времени по сравнению с нормальной эксплуатацией, или при наличии тяжелых условий резки, то рекомендуемые интервалы должны быть уменьшены соответствующим образом		Перед каждым использованием	Ежемесячно	При повреждении или неисправности	При необходимости	1 год или 100 часов
Машина целиком	Проверьте (на утечки, трещины и износ)	x				
	Прочистите по окончании рабочего дня	x				
Органы управления (Переключатель зажигания, Рычаг воздушной заслонки, Рычаг дросселя, Стопор дросселя)	Проверьте работоспособность	x				
Топливный бак	Проверьте (на утечки, трещины и износ)	x				
	Прочистите					x
Топливный фильтр и трубопроводы	Проверьте		x			
	Прочистите, Замените фильтрующий элемент			x		x
Режущие насадки	Проверьте (на повреждение и износ)	x			x	
	Проверьте натяжение	x				
	Заточите			x	x	
Коническая передача	Проверьте (на повреждение и износ, а также уровень смазки)		x		x	
Защитный щиток режущей насадки	Проверьте (на повреждение и износ)	x				
	Замените			x	x	
Все доступные гайки и болты (кроме регулировочных винтов)	Проверьте	x				
	Вновь затяните		x			
Воздушный фильтр	Прочистите	x			x	
	Замените			x		x
Ребра охлаждения цилиндра	Прочистите		x			
Вентиляционные отверстия блока стартера	Прочистите по окончании рабочего дня	x				
Шнур стартера	Проверьте (на повреждение и износ)		x			
	Замените			x		
Карбюратор	Проверьте на холостом ходу (режущая насадка не должна вращаться на холостом ходу)	x				
Свеча зажигания	Проверьте зазор между электродами.		x			
	Замените			x		x
Антивибрационные опоры	Проверьте (на повреждение и износ)		x			
	Обратитесь к дилеру для замены			x	x	
Винты и гайка для крепления режущей насадки	Убедитесь, что блокировочная гайка крепления режущей насадки правильно затянута.	x				
Винты и гайка для крепления режущей насадки	Убедитесь, что гайки и болты плотно затянуты	x				

## RISOLUZIONE DEI PROBLEMI



**ATTENZIONE:** fermare sempre l'unità e scollegare la candela prima di effettuare tutte le prove correttive raccomandate nella tabella sottostante, tranne che venga richiesto il funzionamento dell'unità.

Quando si sono verificate tutte le possibili cause e il problema non è risolto, consultare un Centro Assistenza Autorizzato. Se si verifica un problema che non è elencato in questa tabella, consultare un Centro Assistenza Autorizzato.

PROBLEMA	POSSIBILI CAUSE	SOLUZIONE
Il motore non si avvia o si spegne solo dopo pochi secondi dall'avvio. <b>(Assicurarsi che l'interruttore sia in posizione "I")</b>	<ol style="list-style-type: none"> <li>1. Non c'è scintilla.</li> <li>2. Motore ingolfato.</li> </ol>	<ol style="list-style-type: none"> <li>1. Controllare la scintilla della candela. Se non c'è la scintilla, ripetere il test con una candela nuova (BPMR7A).</li> <li>2. Seguire la procedura di pag. 26. Se il motore non si avvia ancora, ripetere la procedura con una candela nuova.</li> </ol>
Il motore parte, ma non accelera correttamente o non funziona correttamente ad alta velocità.	Il carburatore deve essere regolato.	Contattare un Centro Assistenza Autorizzato per regolare il carburatore.
Il motore non raggiunge la piena velocità e / o emette fumo eccessivo.	<ol style="list-style-type: none"> <li>1. Controllare la miscela olio / benzina.</li> <li>2. Filtro aria sporco.</li> <li>3. Il carburatore deve essere regolato.</li> </ol>	<ol style="list-style-type: none"> <li>1. Utilizzare benzina fresca e un olio adeguato per motore 2 tempi.</li> <li>2. Pulire: vedi le istruzioni nel capitolo Manutenzione filtro aria.</li> <li>3. Contattare un Centro Assistenza Autorizzato per regolare il carburatore.</li> </ol>
Il motore si avvia, gira e accelera, ma non tiene il minimo.	Il carburatore deve essere regolato.	Regolare la vite del minimo "T" (Fig.95, pag.52) in senso orario per aumentare la velocità; vedere capitolo Manutenzione carburatore.
Il motore parte e funziona, ma l'utensile di taglio non ruota <b>ATTENZIONE:</b> Non toccare mai il dispositivo di taglio quando il motore è in funzione.	Frizione, coppia conica o albero trasmissione danneggiato	Sostituire se necessario; contattare un Centro Assistenza Autorizzato

## TROUBLESHOOTING CHART



**WARNING:** Always stop unit and disconnect spark plug before performing all of the recommended remedies below except remedies that require operation of the unit.

When you have checked all the possible causes listed and you are still experiencing the problem, see your Servicing Dealer. If you are experiencing a problem that is not listed in this chart, see your Servicing Dealer for service.

PROBLEM	POSSIBLE CAUSE	SOLUTION
Engine will not start or will run only a few seconds after starting. <b>(Make sure Ignition switch is in start position "I")</b>	<ol style="list-style-type: none"> <li>1. No spark</li> <li>2. Flooded engine.</li> </ol>	<ol style="list-style-type: none"> <li>1. Watch for spark at spark plug tip. If there is no spark, repeat test with a new spark plug (BPMR7A).</li> <li>2. Follow procedure page 26. If engine still fails to start, repeat procedure with a new spark plug.</li> </ol>
Engine starts but will not accelerate properly or will not run properly at high speed.	Carburetor requires adjustment.	Contact a Servicing Dealer for carburetor adjustment.
Engine does not reach full speed and / or emits excessive smoke	<ol style="list-style-type: none"> <li>1. Check oil fuel mixture.</li> <li>2. Air filter dirty.</li> <li>3. Carburetor requires adjustment.</li> </ol>	<ol style="list-style-type: none"> <li>1. Use fresh fuel and the correct 2-cycle oil mix.</li> <li>2. Clean per instruction in Maintenance-Air Filter Section.</li> <li>3. Contact a Servicing Dealer for carburetor adjustment.</li> </ol>
Engine starts, runs and accelerates but will not idle.	Carburetor requires adjustment.	Turn idle speed screw "T" (Fig. 95, pag. 52) clockwise to increase idle speed. See Operation-Carburetor Adjustment.
Engine starts and runs, but cutting attachment is not rotating <b>ATTENZIONE:</b> Never touch the cutting attachment while the engine is running.	Clutch, bevel drive or transmission shaft damaged	Replace if necessary - contact a Servicing Dealer.

## RÉSOLUTION DES PROBLÈMES



**ATTENTION : toujours arrêter l'outil et débrancher la bougie avant d'intervenir selon les indications du tableau ci-dessous, sauf indication contraire.**

Si le problème persiste après avoir vérifié toutes les causes possibles indiquées, contacter un Centre d'Assistance Agréé. En cas de problème non référencé dans ce tableau, contacter un Centre d'Assistance Agréé.

PROBLÈME	CAUSES PROBABLES	SOLUTION
Le moteur ne démarre pas ou s'arrête quelques secondes après le démarrage. (S'assurer que l'interrupteur se trouve sur "I")	<ol style="list-style-type: none"> <li>1. Pas d'étincelle</li> <li>2. Moteur noyé</li> </ol>	<ol style="list-style-type: none"> <li>1. Contrôler l'étincelle de la bougie. S'il n'y a pas d'étincelle, répéter le test avec une bougie neuve (BPMR7A).</li> <li>2. Suivre la procédure page 26. Si le moteur ne démarre toujours pas, répéter la procédure avec une bougie neuve.</li> </ol>
Le moteur démarre mais n'accélère pas correctement ou ne tourne pas correctement à vitesse élevée.	Régler le carburateur.	Contacteur un Centre d'Assistance Agréé pour régler le carburateur.
Le moteur n'atteint pas le régime maxi et / ou dégage trop de fumée.	<ol style="list-style-type: none"> <li>1. Contrôler le mélange huile/essence.</li> <li>2. Filtre à air encrassé.</li> <li>3. Régler le carburateur.</li> </ol>	<ol style="list-style-type: none"> <li>1. Utiliser de l'essence neuve et une huile pour moteur 2 temps.</li> <li>2. Nettoyer : voir les instructions au chapitre Entretien filtre de l'air.</li> <li>3. Contacter un Centre d'Assistance Agréé pour régler le carburateur.</li> </ol>
Le moteur démarre, tourne et accélère, mais ne tient pas le ralenti.	Régler le carburateur.	Régler la vis du ralenti "T" (Fig.95, page 52) en la tournant dans le sens des aiguilles d'une montre pour augmenter la vitesse ; voir chapitre Entretien carburateur.
Le moteur démarre et tourne, mais l'outil de coupe ne tourne pas	Embrayage, couple conique ou arbre de transmission endommagé	Remplacer si nécessaire; contacter un Centre d'Assistance Agréé
<b>ATTENTION : Ne jamais toucher l'outil de coupe lorsque le moteur tourne.</b>		

## RESOLUCIÓN DE PROBLEMAS



**ATENCIÓN: parar la unidad y desconectar la bujía antes de realizar todas las pruebas correctivas recomendadas en la tabla siguiente, a no ser que sea necesario el funcionamiento de la unidad.**

Una vez verificadas todas las posibles causas, si el problema no se resuelve, llamar a un Centro de Asistencia Autorizado. Si se observa un problema no listado en esta tabla, llamar a un Centro de Asistencia Autorizado.

PROBLEMA	POSIBLES CAUSAS	SOLUCIÓN
El motor no arranca o se apaga a los pocos segundos del arranque. (Comprobar que el interruptor esté en "I")	<ol style="list-style-type: none"> <li>1. No hay chispa</li> <li>2. Motor atascado</li> </ol>	<ol style="list-style-type: none"> <li>1. Controlar la chispa de la bujía. Si no hay chispa, repetir la prueba con una bujía nueva (BPMR7A).</li> <li>2. Seguir el procedimiento de la pág.27. Si el motor no arranca, repetir el procedimiento con una bujía nueva.</li> </ol>
El motor arranca, pero no acelera correctamente o no funciona correctamente a alta velocidad.	Es necesario regular el carburador.	Llamar a un Centro de Asistencia Autorizado para regular el carburador.
El motor no alcanza la máxima velocidad y/o emite demasiado humo.	<ol style="list-style-type: none"> <li>1. Controlar la mezcla aceite-gasolina.</li> <li>2. Filtro de aire sucio.</li> <li>3. Es necesario regular el carburador.</li> </ol>	<ol style="list-style-type: none"> <li>1. Utilizar gasolina fresca y un aceite adecuado para motores de 2 tiempos.</li> <li>2. Limpiar; leer las instrucciones del capítulo Mantenimiento del filtro de aire.</li> <li>3. Llamar a un Centro de Asistencia Autorizado para regular el carburador.</li> </ol>
El motor arranca, gira y acelera, pero no mantiene el mínimo.	Es necesario regular el carburador.	Regular el tornillo del mínimo "T" (Fig.95, pág.52) en sentido horario para aumentar la velocidad; consultar el capítulo Mantenimiento del carburador.
El motor arranca y funciona, pero la herramienta de corte no gira.	Embrague, par cónico o eje de transmisión dañado	Sustituir si es necesario; contactar con un Centro de Asistencia Autorizado
<b>ATENCIÓN: No tocar nunca el dispositivo de corte con el motor en funcionamiento.</b>		

## RESOLUÇÃO DE PROBLEMAS



**ATENÇÃO:** parar sempre a unidade e desligar a vela antes de efectuar todos os testes correctivos recomendados na tabela abaixo, excepto se for necessário o funcionamento da unidade.

Quando forem verificadas todas as possíveis causas e o problema não for resolvido, consultar um Centro de Assistência Autorizado. Caso se verifique um problema que não esteja listado nesta tabela, consultar um Centro de Assistência Autorizado.

PROBLEMA	CAUSAS POSSÍVEIS	SOLUÇÃO
O motor não arranca ou desliga-se passados poucos segundos do arranque. <b>(Assegure-se que o interruptor está na posição "I")</b>	1. Não faz faísca 2. Motor afogado	1. Verificar a faísca da vela. Se não existir faísca, repetir o teste com uma vela nova (BPMR7A). 2. Seguir o procedimento da pág. 28. Se o motor ainda não arrancar, repetir o procedimento com uma vela nova.
O motor arranca, mas não acelera correctamente ou não funciona correctamente a velocidade elevada.	O carburador deve ser regulado.	Contactar um Centro de Assistência Autorizado para afinar o carburador.
O motor não atinge a velocidade plena e/o emite fumo excessivo.	1. Verificar a mistura de óleo/gasolina. 2. Filtro de ar sujo. 3. O carburador deve ser regulado.	1. Utilizar gasolina fresca e um óleo adequado para motores a 2 tempos. 2. Limpar; ver as instruções no capítulo Manutenção do filtro de ar. 3. Contactar um Centro de Assistência Autorizado para regular o carburador.
O motor arranca, roda e acelera, mas não mantém o mínimo.	O carburador deve ser regulado.	Regular o parafuso de mínimo "T" (Fig. 95, pag. 52) no sentido dos ponteiros do relógio para aumentar a velocidade; ver o capítulo Manutenção do carburador.
O motor arranca e funciona, mas a ferramenta de corte não roda <b>ATENÇÃO: Nunca toque no dispositivo de corte com o motor a trabalhar.</b>	Embriagem, par cónico ou eixo de transmissão danificado	Embriagem e/ou pinhão danificados

## ПОИСК И УСТРАНЕНИЕ НЕИСПРАВНОСТЕЙ



**ВНИМАНИЕ!** Всегда останавливайте машину и отсоединяйте свечу перед тем, как приступать к выполнению всех операций, указанных в нижеприведенной таблице, за исключением тех случаев, когда для их выполнения необходимо функционирование машины.

Если после выполнения всех проверок неисправность остается, обратитесь в авторизованный сервисный центр. В случае появления неисправности, не указанной в этой таблице, обратитесь в авторизованный сервисный центр.

НЕИСПРАВНОСТЬ	ВОЗМОЖНЫЕ ПРИЧИНЫ	СПОСОБ УСТРАНЕНИЯ
Двигатель не запускается или глохнет через несколько секунд после запуска. <b>(Убедитесь в том, что переключатель установлен в положение "I")</b>	1. Нет искры 2. Двигатель "залит" топливом	1. Проверьте иску свечи. При отсутствии искры повторите проверку с новой свечой (BPMR7A). 2. Выполните процедуру, описанную на стр.28. Если двигатель все еще не зажигается, повторите эту процедуру с новой свечой.
Двигатель запускается, но не развивает нужные обороты или неверно работает на большой скорости.	Карбюратор подлежит регулировке.	Обратитесь в авторизованный сервисный центр для выполнения регулировки карбюратора.
Двигатель не набирает полную скорость и/или сильно дымит.	1. Проверьте бензино-масляную смесь. 2. Засорен воздушный фильтр. 3. Карбюратор подлежит регулировке.	1. Используйте свежий бензин и специальное масло для 2-тактных двигателей. 2. Прочистите; см. указания, приведенные в главе "Техобслуживание воздушного фильтра". 3. Обратитесь в авторизованный сервисный центр для выполнения регулировки карбюратора.
Двигатель запускается, вращается, но не держит обороты на холостом ходу.	Карбюратор подлежит регулировке.	Отрегулируйте положение регулировочного винта холостого хода "T" (Рис.95, стр.52), поворачивая его по часовой стрелке для увеличения скорости; см. главу "Техобслуживание карбюратора".
Двигатель запускается и работает, но устройство резки не вращается <b>ВНИМАНИЕ: Ни в коем случае не касайтесь режущего узла при работающем двигателе.</b>	Неисправность муфты сцепления, конической пары или трансмиссионного вала	Замените их в случае необходимости; свяжитесь с уполномоченным центром технической поддержки

Italiano	English	Français
----------	---------	----------

**CERTIFICATO DI GARANZIA**

Questa macchina è stata concepita e realizzata attraverso le più moderne tecniche produttive. La Ditta costruttrice garantisce i propri prodotti per un periodo di 24 mesi dalla data di acquisto per utilizzo privato/hobbistico. La garanzia è limitata a 12 mesi in caso di uso professionale.

**Condizioni generali di garanzia**

- La garanzia viene riconosciuta a partire dalla data d'acquisto. La Ditta costruttrice tramite la rete di vendita ed assistenza tecnica sostituisce gratuitamente le parti difettose dovute a materiale, lavorazioni e produzione. La garanzia non toglie all'acquirente i diritti legali previsti dal codice civile contro le conseguenze dei difetti o vizi causati dalla cosa venduta.
- Il personale tecnico interverrà il più presto possibile nei limiti di tempo concessi da esigenze organizzative.
- Per richiedere l'assistenza in garanzia è necessario esibire al personale autorizzato il sotto riportato certificato di garanzia timbrato dal rivenditore, compilato in tutte le sue parti e corredato di fattura d'acquisto o scontrino fiscalmente obbligatorio comprovante la data d'acquisto.**
- La garanzia decade in caso di:
  - Assenza palese di manutenzione,
  - Utilizzo non corretto del prodotto o manomissioni,
  - Utilizzo di lubrificanti o combustibili non adatti,
  - Utilizzo di parti di ricambio o accessori non originali,
  - Interventi effettuati da personale non autorizzato.
- La Ditta costruttrice esclude dalla garanzia i materiali di consumo e le parti soggette ad un normale logorio di funzionamento.
- La garanzia esclude gli interventi di aggiornamento e miglioramento del prodotto.
- La garanzia non copre la messa a punto e gli interventi di manutenzione che dovessero occorrere durante il periodo di garanzia.
- Eventuali danni causati durante il trasporto devono essere immediatamente segnalati al trasportatore pena il decadere della garanzia.
- Per i motori di altre marche (Briggs & Stratton, Subaru, Honda, Kipor, Lombardini, Kohler, ecc.) montati sulle nostre macchine, vale la garanzia concessa dai costruttori del motore.
- La garanzia non copre eventuali danni, diretti o indiretti, causati a persone o cose da guasti della macchina o conseguenti alla forzata sospensione prolungata nell'uso della stessa.

**WARRANTY CERTIFICATE**

This machine has been designed and manufactured using the most modern techniques. The manufacturer guarantees the machine to be free from defects for a period of 24 months from the date of purchase provided it is used exclusively for private/hobby purposes. If the machine is used for professional purposes, the warranty period shall terminate after a period of 12 months.

**Limited warranty**

- The warranty period starts on the date of sale. The manufacturer, acting through the sales and technical assistance network, shall replace free of charge any parts proven defective in material, machining or manufacturing. The warranty does not affect the purchaser's rights as established under legislation governing the consequences of defects in the machine.
- Technical personnel will undertake the necessary repairs in the minimum time possible, compatible with organisational needs.
- To make any claim under the warranty, this certificate of warranty, fully compiled, bearing the dealer's stamp, and accompanied by the invoice or receipt showing the date of purchase, must be displayed to the personnel authorised to approve work.**
- The warranty shall be null and void if:
  - the machine has evidently not been serviced correctly,
  - the machine has been used for improper purposes or has been modified in any way,
  - unsuitable lubricants and fuels have been used,
  - non-original spare parts and accessories have been fitted,
  - work has been done on the machine by unauthorised personnel.
- The warranty does not cover consumables or parts subject to normal wear.
- The warranty does not cover work to update or improve the machine.
- The warranty does not cover any preparation or servicing work required during the warranty period.
- Damage incurred during transport must be immediately brought to the attention of the carrier: failure to do so shall render null and void the warranty.
- Engines of other manufacturers (Briggs & Stratton, Subaru, Honda, Kipor, Lombardini, Kohler, etc.) fitted to our machines are covered by the warranties of the engine manufacturer.
- The warranty does not cover injury or damage caused directly or indirectly to persons or things by defects in the machine or by periods of extended disuse of the machine resulting from the said defects.

**CERTIFICAT DE GARANTIE**

Cette machine a été conçue et réalisée avec les techniques de production les plus modernes. Le fabricant garantit ses produits pour une période de 24 mois à compter de la date d'achat en cas d'utilisation à titre privé. La période de garantie est limitée à 12 mois en cas d'emploi professionnel.

**Conditions générales de garantie**

- La garantie est reconnue à compter de la date d'achat. Par le biais de son réseau de vente et d'assistance technique, le fabricant remplace gratuitement les pièces défectueuses dues au matériel, aux usinages et à la production. La garantie n'élimine pas, pour l'acquéreur, les droits légaux prévus par le Code Civil contre les conséquences des défauts ou des anomalies dus à l'objet vendu.
- Le personnel technique interviendra le plus vite possible dans les délais liés aux exigences organisationnelles.
- Pour demander l'assistance sous garantie, il est nécessaire de présenter au personnel agréé le certificat de garantie joint ci-dessous, qui devra être timbré par le revendeur, rempli intégralement et accompagné de la facture ou du reçu de caisse qui doit obligatoirement être remis pour prouver la date d'achat.**
- La garantie perd toute valeur en cas de :
  - Manque évident d'entretien.
  - Utilisation incorrecte ou transformations non autorisées du produit.
  - Utilisation de lubrifiants ou de combustibles inappropriés.
  - Utilisation de pièces de rechange ou d'accessoires non d'origine.
  - Interventions effectuées par du personnel non autorisé à ce faire.
- Le fabricant exclut de la garantie les pièces consommables et celles qui sont soumises à une usure normale due au fonctionnement.
- La garantie exclut les interventions de mise à jour et d'amélioration du produit.
- La garantie ne couvre pas la mise au point et les interventions susceptibles de s'avérer nécessaires au cours de la période de garantie.
- Tout dommage éventuellement subi au cours du transport doit être signalé sans retard au transporteur sous peine d'annulation de la garantie.
- Pour les moteurs d'autres marques (Briggs & Stratton, Subaru, Honda, Kipor, Lombardini, Kohler, etc.) montés sur nos machines, la garantie appliquée sera celle qui est accordée par le fabricant du moteur en question.
- La garantie ne couvre pas les éventuels dommages directs ou indirects subis par les personnes ou par les biens matériels à la suite de pannes de la machine ou dépendant d'une longue suspension forcée de l'emploi de cette dernière.

MODELLO - MODEL	DATA - DATE	MODELE	DATE
_____	_____	_____	_____
SERIAL No _____	CONCESSIONARIO - DEALER	SERIAL No _____	REVENDEUR
ACQUISTATO DAL SIG. - BOUGHT BY Mr.	<div style="border: 1px solid black; width: 100%; height: 100%;"></div>	ACHETE PAR MONSIEUR	<div style="border: 1px solid black; width: 100%; height: 100%;"></div>
_____		_____	
_____		_____	

Non spedire! Allegare solo all'eventuale richiesta di garanzia tecnica.  
Do not send! Only attach to requests for technical warranties.

Ne pas expédier ! Ne joindre qu'en cas de demande d'assistance technique sous garantie.

## CERTIFICADO DE GARANTIA

Esta máquina ha sido proyectada y fabricada con las técnicas más modernas. El Fabricante garantiza sus productos por un periodo de 24 meses a partir de la fecha de compra para uso privado/aficionado; la garantía queda limitada a 12 meses en caso de uso profesional.

**Condiciones generales de garantía**

- La garantía es válida a partir de la fecha de compra. El Fabricante cambiará gratuitamente las piezas que presenten defectos en el material, el trabajo o la producción, mediante su red de venta y asistencia técnica. La garantía no anula los derechos legales del comprador, previstos por el código civil, contra las consecuencias de defectos o vicios provocados por el producto vendido.
- El personal técnico efectuará las intervenciones lo antes posible y dentro de los plazos impuestos por exigencias de organización.
- Para solicitar la asistencia en garantía, es necesario mostrar el certificado de garantía ilustrado a continuación, junto a la factura o el tique que demuestren la fecha de compra, al personal autorizado; asimismo, para que el certificado sea válido, se han de completar todas sus partes y ha de estar debidamente timbrado por el vendedor.**
- La garantía pierde su validez en los siguientes casos:
  - Falta evidente de mantenimiento.
  - Uso incorrecto o manipulación del producto.
  - Uso de lubricantes o combustibles inadecuados.
  - Uso de piezas de recambio o accesorios no originales.
  - Intervenciones efectuadas por parte de personal no autorizado.
- La garantía no incluye ni los materiales consumibles ni las piezas sujetas a un desgaste normal de funcionamiento.
- La garantía tampoco incluye las intervenciones de actualización o mejora del producto.
- La puesta a punto o las intervenciones de mantenimiento eventualmente necesarias durante el periodo de garantía no están cubiertas por la garantía.
- Cualquier daño provocado durante el transporte tiene que ser señalado de inmediato al transportista bajo pena de anulación de la garantía.
- Para los motores de otras marcas (Briggs & Stratton, Subaru, Honda, Kipor, Lombardini, Kohler, etc.) montados en nuestras máquinas, será válida la garantía de los Fabricantes del motor.
- La garantía no cubre los eventuales daños materiales o personales, directos o indirectos, provocados por averías de la máquina o por la interrupción forzada y prolongada del funcionamiento de la misma.

## CERTIFICADO DE GARANTIA

Este aparelho foi projectado e fabricado em conformidade com os critérios mais avançados da tecnologia actual. A empresa fabricante oferece uma garantia sobre os seus produtos de 24 meses, a partir da data de aquisição para utilização privada e actividades de tempos livres. A garantia é limitada a 12 meses no caso de uso profissional.

**Condições gerais de garantia**

- A garantia inicia a partir do momento de compra. O fabricante, mediante a rede de assistência técnica, substituirá gratuitamente os defeitos causados pela não conformidade do material, processo de fabrico e produção. A garantia não anula os direitos legais previstos pelo Código civil contra as consequências derivadas de defeitos ou vícios do aparelho.
- O pessoal técnico intervirá o mais rápido possível compativelmente com as próprias exigências de organização.
- Para requerer a assistência durante o período de garantia, é preciso exhibir ao pessoal autorizado o certificado de garantia abaixo ilustrado preenchido plenamente, carimbado pelo revendedor e a respectiva factura ou recibo, qual comprovante da data de compra.**
- A garantia decai nos seguintes casos:
  - Falta evidente de manutenção;
  - Utilização imprópria do produto ou alterações do mesmo;
  - Utilização de lubrificantes ou combustíveis impróprios;
  - Utilização de sobresselentes ou acessórios não originais;
  - Intervenções efectuadas por pessoal não autorizado;
- O fabricante exclui do período de garantia os materiais de consumo e os órgãos sujeitos ao desgaste normal derivado da utilização do aparelho.
- A garantia exclui as intervenções de actualização e de melhorias do aparelho.
- A garantia não inclui pôr em ponto o aparelho bem como as intervenções de manutenção eventualmente necessárias durante o período de garantia.
- Eventuais danos derivados do transporte devem ser assinalados imediatamente ao transportador; a inobservância, acarreta no decaimento da garantia.
- Para os motores de outras marcas (Briggs & Stratton, Subaru, Honda, Kipor, Lombardini, Kohler, etc.) montados nos nossos aparelhos, vale a garantia conferida pelos respectivos fabricantes.
- A garantia não inclui eventuais danos, directos ou indirectos causados a pessoas ou bens materiais derivados da inutilização da máquina por ruptura ou da suspensão obrigada da sua utilização.

## ГАРАНТИЙНЫЙ СЕРТИФИКАТ

Настоящая машина была разработана и изготовлена использованием наиболее современных технологических процессов. Фирма-изготовитель дает гарантию на свои изделия в течение 24 месяцев со дня покупки при условии, что они применяются для личного и непрофессионального пользования. В случае профессионального использования гарантия действует в течение 12 месяцев.

**Общие гарантийные условия**

- Гарантия вступает в силу со дня покупки машины. Изготовитель, через его торговую сеть и центры сервисного обслуживания, обеспечивает безвозмездную замену дефектных частей в результате некачественных материалов, обработки и изготовления. Гарантия не лишает покупателя предусмотренных гражданским кодексом правами в отношении последствия дефектов или пороков проданного товара.**
- Фирма, в пределах организационных надобностей, обеспечит оказание помощи техническим персоналом в возможно кратчайший срок.
- При оформлении запроса на оказание гарантийной технической помощи предъявить уполномоченному персоналу надлежащим образом заполненное и заштемпелеванное продавцом нижеприведенное гарантийное обязательство, приложив к нему счет-фактуру или кассовый чек, подтверждающие дату приобретения.**
- Гарантия теряет силу в следующих случаях:
  - явное невыполнение технического обслуживания;
  - неправильное использование товара или нарушение его конструкции;
  - использование ненадлежащих смазочных материалов и топлива;
  - использование не поставляемых изготовителем запчастей и принадлежностей;
  - выполнение на машине работ не уполномоченным персоналом.
- Гарантия не распространяется на расходные материалы, а также на части, подвергающиеся нормальному износу.
- Из гарантии исключены любые работы, связанные с усовершенствованием товара.
- Гарантия не покрывает работы по наладке и техническому обслуживанию, необходимость которых могла бы возникнуть в течение гарантийного периода.
- В случае выявления вызванных во время транспортировки повреждений товара, об этом следует незамедлительно уведомить перевозчика. Несоблюдение этого условия приведет к выходу товара из гарантии.
- Установленные на наших машинах двигатели других фирм (Briggs & Stratton, Subaru, Honda, Kipor, Lombardini, Kohler, и т.д.) покрываются гарантией соответствующих изготовителей.
- Гарантия не покрывает причиненный людям или предметам прямой или косвенный ущерб в результате неисправности машины или ее продолжительного принудительного простоя.

MODELO

DATA

SERIAL No

DISTRIBUIDOR

COMPRADOR

МОДЕЛЬ

ДАТА

СЕРИЯ №

ДИЛЕР

КЕМ КУПЛЕНО

¡No enviar! Adjuntar sólo a la eventual solicitud de garantía técnica.  
Não enviar! Anexe apenas em caso de assistência técnica.

Не присылать отдельно! Приложить к заявке на оказание гарантийной технической помощи.



1

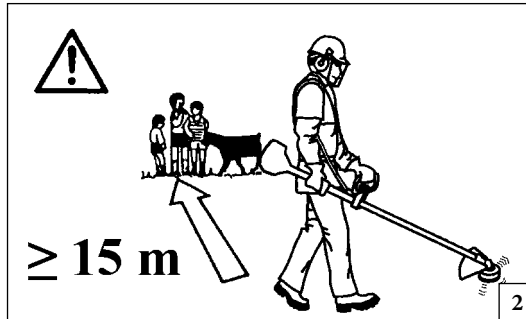

2

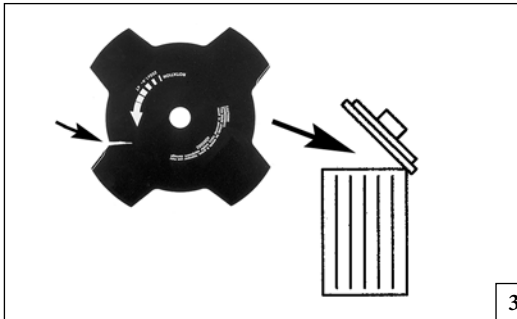

3



4

Українська

## ПРАВИЛА ТЕХНІКИ БЕЗПЕКИ

**УВАГА!** Мотокоса за умови правильного використання – це швидкий, зручний і ефективний інструмент; однак, якщо використовувати її неправильно або без дотримання належних запобіжних заходів, вона може стати небезпечним знаряддям. Щоб ваша робота була прийнятною та безпечною, суворо дотримуйтеся правил техніки безпеки, наведених у цьому посібнику.

**УВАГА!** Система запалювання вашого пристрою створює електромагнітне поле дуже низької напруженості. Це магнітне поле може створювати перешкоди для роботи деяких кардіостимуляторів. Щоб запобігти ризику отримання важких або смертельних травм, особам з імплантованим кардіостимулятором рекомендується проконсультуватися з власним лікарем або виробником кардіостимулятора перед початком використання цієї машини.

**УВАГА!** Місцеві законодавства можуть обмежувати використання пристрою.

- 1 - Не використовуйте машину, уважно не вивчивши правила використання. Оператор без належного досвіду повинен спочатку набути навичок роботи з машиною, перш ніж розпочати її використання у робочих умовах.
- 2 - Машину дозволяється використовувати тільки дорослим особам, які перебувають у хорошому фізичному стані та добре знають правила використання.
- 3 - Не користуйтеся мотокосою у стані фізичної втоми або під дією алкоголю, наркотичних засобів або лікарських препаратів (Рис. 1).
- 4 - Використовуйте відповідний одяг і засоби індивідуального захисту: чоботи, міцні штани, рукавиці, захисні окуляри, навушники та каску (див. стор. 73).
- 5 - Використовуйте одяг, який прилягає до тіла, але зручний.
- 6 - Не дозволяйте дітям користуватися мотокосою. Не дозволяйте іншим особам знаходитися у радіусі 15 метрів під час використання мотокоси (Рис. 2).

- 7 - Перед використанням мотокоси переконайтеся, що болт кріплення диска добре затягнутий.
- 8 - На мотокосу повинні встановлюватися різальні інструменти, рекомендовані виробником (див. стор. 59).
- 9 - Не використовуйте мотокосу без захисного щитка диска або головки.
- 10 - Перед запуском двигуна переконайтеся, що диск може вільно обертатися та не зачіпає сторонні предмети.
- 11 - Під час роботи регулярно перевіряйте диск, зупиняючи двигун. Замініть диск у разі ознак появи тріщин або поломок (Рис. 3).
- 12 - Використовуйте машину тільки в добре провітрюваних місцях; не використовуйте мотокосу у вибухо- і пожежонебезпечній атмосфері або в закритих приміщеннях (Рис. 4).
- 13 - Не виконуйте будь-яких робіт з технічного обслуговування, коли двигун увімкнений, та не торкайтеся диска.
- 14 - Забороняється встановлювати на вал відбору потужності машини будь-які пристрої, не надані виробником.
- 15 - Не використовуйте машину, якщо вона пошкоджена, неправильно відремонтована або в її конструкцію внесені несанкціоновані зміни. Не можна знімати, відключати або виводити з ладу будь-які пристрої безпеки. Використовуйте тільки косильні пристрої, наведені в таблиці.
- 16 - Підтримуйте у відмінному стані всі наклейки з попередженнями про небезпеку та застереженнями. У разі пошкодження або зносу їх необхідно негайно замінити (див. стор. 4-5).
- 17 - Не використовуйте машину для цілей, що відрізняються від цільового призначення, вказаного у посібнику (див. стор. 82).
- 18 - Не залишайте машину без нагляду з увімкненим двигуном.
- 19 - Не запускайте двигун зі знятою штангою.
- 20 - Щоденно перевіряйте мотокосу, щоб переконатися у належній роботі усіх пристроїв, у тому числі захисних.
- 21 - Не виконуйте операцій або ремонтних робіт, які виходять за межі поточного техобслуговування. Звертайтеся до авторизованих сервісних центрів.

- 22 - У разі виведення мотокоси з експлуатації не викидайте її у довілля, а передайте дилеру, який забезпечить її доцільне використання.
- 23 - Передавайте мотокосу тільки особам, які вміють нею користуватися і знають правила правильного користування машиною. Передавайте машину тільки разом з інструкцією, з якою варто ознайомитися перед початком роботи.
- 24 - Завжди звертайтеся до свого дилера для одержання інших роз'яснень або за необхідності виконання першочергових операцій.
- 25 - Дбайливо зберігайте цей посібник і консультуйтеся з ним перед кожним використанням машини.
- 26 - Пам'ятайте, що власник або оператор є відповідальним за нещасні випадки або ризики для інших людей або їхнього майна.





Size S p.n. 3155014A  
 Size M p.n. 3155001A  
 Size L p.n. 3155002A  
 Size XL p.n. 3155003A  
 Size XXL p.n. 3155004A

1

Size S p.n. 3155083  
 Size M p.n. 3155084  
 Size L p.n. 3155085  
 Size XL p.n. 3155086  
 Size XXL p.n. 3155087



2

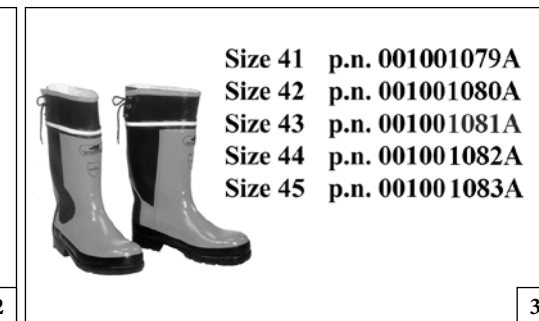

Size 41 p.n. 001001079A  
 Size 42 p.n. 001001080A  
 Size 43 p.n. 001001081A  
 Size 44 p.n. 001001082A  
 Size 45 p.n. 001001083A

3



p.n. 3155027R

4



p.n. 001000939A

p.n. 001000940A

5



p.n. 001000835

6

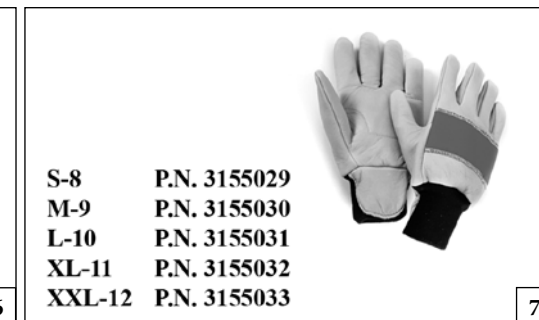

S-8 P.N. 3155029  
 M-9 P.N. 3155030  
 L-10 P.N. 3155031  
 XL-11 P.N. 3155032  
 XXL-12 P.N. 3155033

7

Українська

## ЗАХИСНИЙ ОДЯГ

**⚠ Під час роботи з мотокою завжди носіть сертифікований захисний одяг.** Використання захисного одягу не усуває ризик одержання травми, але зменшує можливі наслідки в разі нещасного випадку. При виборі захисного одягу керуйтеся рекомендаціями Вашого довіреного дилера.

Одяг повинен бути зручним і не заважати. Користуйтеся одягом, що добре прилягає до тіла. **Захисні куртка (Рис. 1) і комбінезон (Рис. 2) є ідеальним рішенням.** Не надягайте одяг, шарфи, краватки або прикраси, що можуть зачепитися за хміз. Зберіть у пучок довге волосся і сховайте його (наприклад під хустку, шапку, каску і т.д.).

**Носіть захисні черевики, що мають підошви, які не ковзають, і сталеві наконечники (Рис. 3).**

**Завжди надягайте захисні окуляри або щиток (Рис. 4-5)!**

**Використовуйте засоби захисту органів слуху, наприклад, навушники (Рис. 6) або беруші.** Застосування пристосувань для захисту органів слуху вимагає особливої уваги й обережності, тому що при цьому обмежується здатність сприймати звукові сигнали про небезпеку (крики, сигнали попередження і т.д.).

**Використовуйте рукавиці (Рис. 7), які максимально поглинають вібрації.**

**Оleo-Мас пропонує повний спектр засобів захисту.**

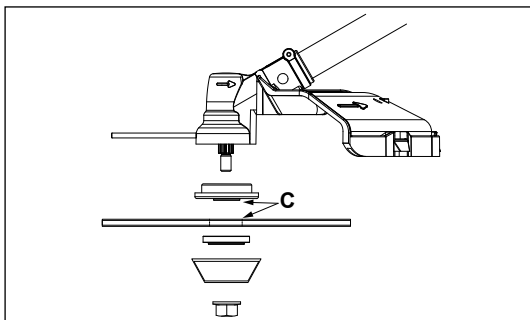
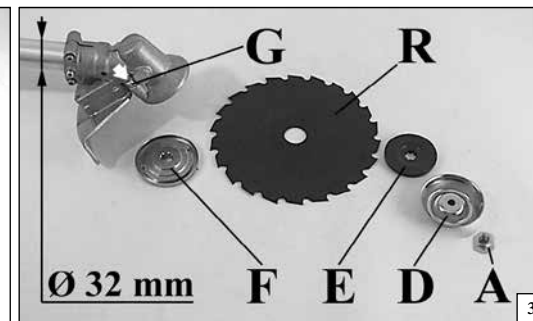
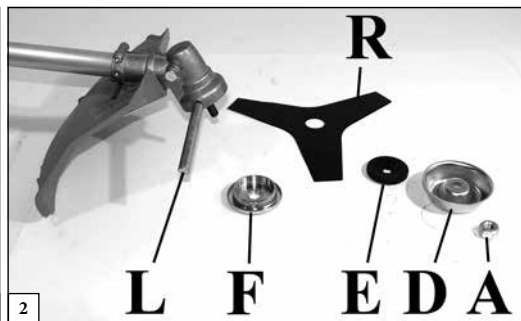
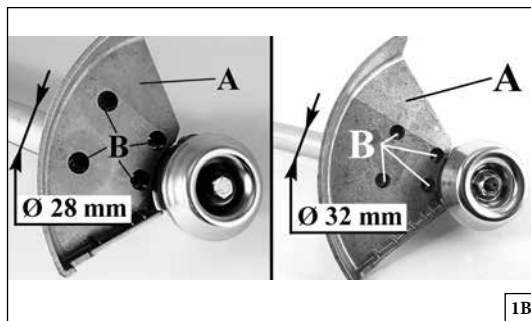
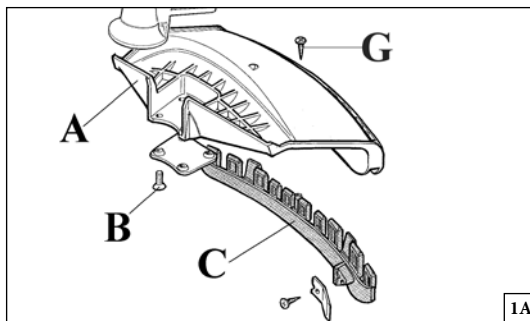

Українська

## СКЛАДАННЯ

### МОНТАЖ ЗАХИСНОГО ЩИТКА (Рис. 1А-В)

За допомогою гвинтів (В) зафіксуйте на штанзі захисний щиток (А) у положенні, яке б гарантувало безпеку праці.

**ПРИМІТКА:** Щиток (С, Рис. 1А) використовуйте тільки з головкою з нейлоною ліскою. Щиток (С) повинен бути прикріплений гвинтом (G) до захисного щитка (А).

Щодо дисків для деревини (22--60--80 зубців), завжди використовуйте спеціальний металевий кожух (Рис. 1В).

### МОНТАЖ ДИСКУ МОДЕЛІ «S» (Рис. 2)

Відкрутіть за годинниковою стрілкою гайку (А); зніміть чашку (D) та нижній фланець (Е). Встановіть диск (R) на верхній фланець (F), перевіривши напрямок обертання. Встановіть нижній фланець (Е), чашку (D) та закрутіть гайку (А) проти руху годинникової стрілки. Вставте стрижень (L) з комплекту поставки у спеціальний отвір, щоб заблокувати диск і дозволити затягнути гайку з зусиллям до **2,5 кгм (25 Нм)**.

### МОНТАЖ ДИСКУ МОДЕЛІ «Т» (Рис. 3)

Відкрутіть за годинниковою стрілкою гайку (А); зніміть чашку (D) та нижній фланець (Е). Встановіть диск (R) на верхній фланець (F), перевіривши напрямок обертання. Встановіть нижній фланець (Е), чашку (D) та закрутіть гайку (А) проти руху годинникової стрілки.

Натисніть відповідну кнопку (G, Рис. 3), щоб заблокувати диск і дозволити затягнути гайку (А), прикладаючи зусилля до **3 кгм (30 Нм)**.

**⚠ УВАГА!** Хомут (див. стрілки С, Рис. 4) повинен розташуватися в установному отворі диска.

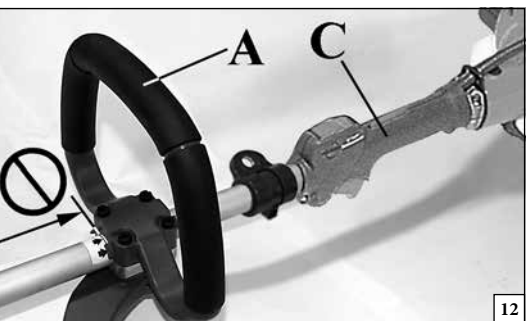
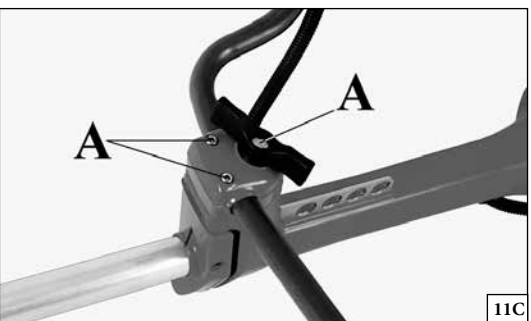
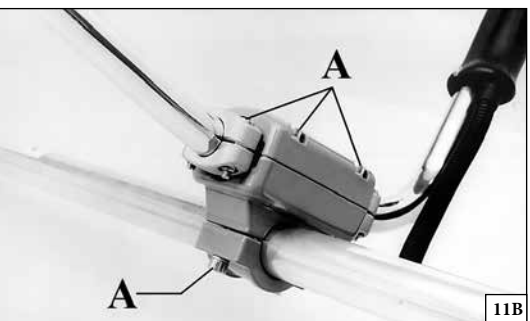
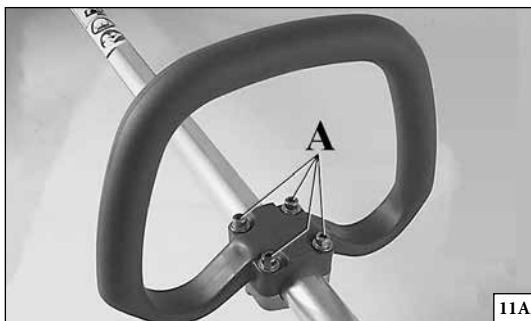
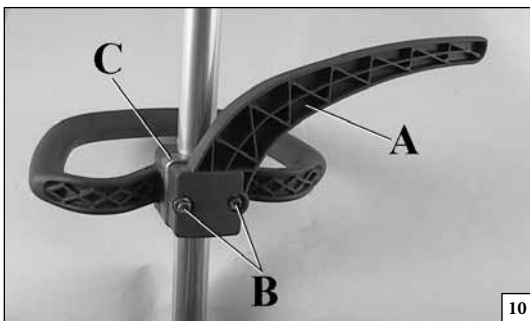
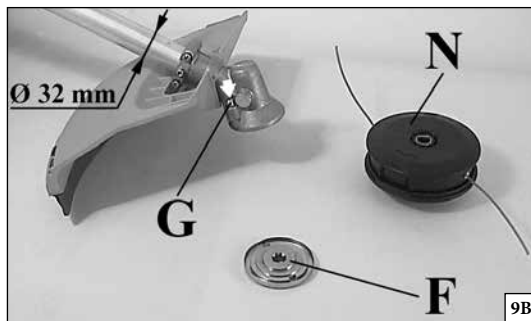
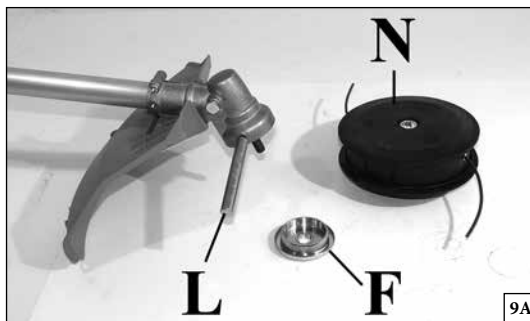

Українська

## СКЛАДАННЯ

### МОНТАЖ ГОЛОВКИ З НЕЙЛОНОВОЮ ЛІСКОЮ

(Рис. 9A-B)

Установіть верхній фланець (F). Вставте фіксувальний стрижень головки (L) у відповідний отвір (Рис. 9A) або натисніть відповідну кнопку (G, Рис. 9B) і закрутіть головку (N) проти годинникової стрілки тільки за допомогою сили рук.

### МОНТАЖ ЗАХИСНОГО БАР'ЄРА (Рис. 10)

При використанні диска замість головки з нейлоною ліскою необхідно встановити захисний бар'єр. Закріпіть бар'єр (A) під кріпленням рукоятки (C) за допомогою гвинтів (B), стежачи за тим, щоб сам захисний бар'єр знаходився з лівого боку мотокоши.

### МОНТАЖ РУКОЯТКИ (Рис. 11 A-B-C)

Встановіть рукоятку на штангу передатного валу і зафіксуйте її за допомогою гвинтів (A), шайб і гайок. Положення рукоятки регулюється залежно від потреб оператора.

**⚠ УВАГА!** Встановлюйте дугове руків'я (A, Рис. 12) між стрілками етикетки (B, Рис. 13) та заднім руків'ям (C, Рис. 12).

**⚠ УВАГА!** Переконайтеся, що всі компоненти мотокоши добре з'єднані і гвинти затягнені.

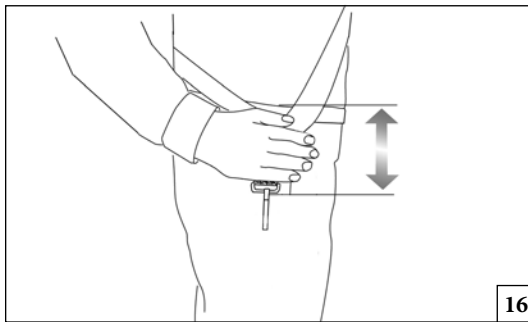

16

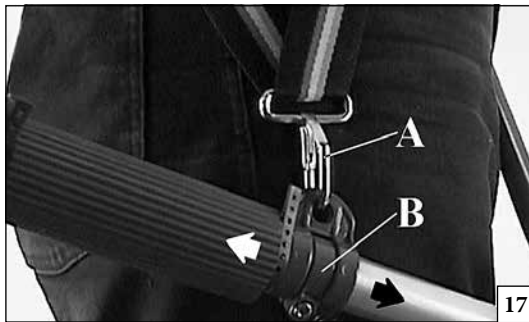

17



18



19



20



21



22

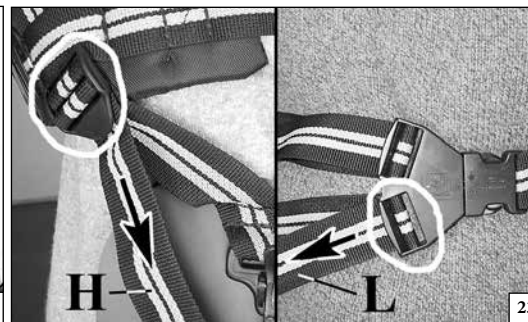

23

Українська

## ПОПЕРЕДНІ ОПЕРАЦІЇ

### РЕМІННЕ СПОРЯДЖЕННЯ «S»

Правильне регулювання ремінного спорядження мотокоши дозволяє підтримувати рівновагу й відповідну висоту роботи над землею (Рис. 16).

- Надіньте звичайний ремінь.
- Причепіть мотокошу до ременя за допомогою карабіна (А, Рис. 17)
- Розташуйте гачок (В, Рис. 17) так, щоб гарантувати максимальну рівновагу мотокоши.
- Підтягніть пряжку (С, Рис. 18) так, щоб мотокоша знаходилася на потрібній вам висоті.

### ПРАВИЛЬНЕ РЕГУЛЮВАННЯ РЕМІННОГО СПОРЯДЖЕННЯ

#### моделей «Т»

1. Надягніть подвійний ремінь (Рис. 19).
2. Пристебніть пряжку (А, Рис. 20) в області поясу та відрегулюйте її за допомогою верхнього ременя (В).
3. Пристебніть пряжку (С) в області грудей.
4. Відрегулюйте наплічники двома лямками (D, Рис. 21). Цей подвійний ремінь дає змогу розподілити навантаження більше на плечі або на талію, залежно від бажання оператора.
5. Відрегулюйте лямку (Е, Рис. 20) в області грудей.
6. Причепіть мотокошу до ременя за допомогою карабіна (F, Рис. 22).
7. Розташуйте гачок (G) так, щоб отримати оптимальну рівновагу мотокоши.
8. Відрегулюйте висоту машини над землею за допомогою двох ременів (H-L, Рис. 23). Правильну відстань між ременем і карабіном (F, Рис. 22) можна виміряти, як показано на Рис. 16. Таке регулювання дозволяє правильно розподілити вагу та гарантує хорошу рівновагу мотокоши.

**⚠ УВАГА!** - У разі використання дисків для деревини (22-60-80 зубців) обов'язковим є використання подвійного ременя з системою швидкого роз'єднання.

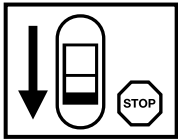

24



25

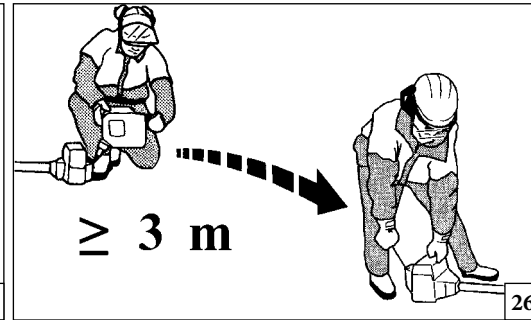

26

## Українська

### ЗАПУСК

#### ПАЛИВО

**⚠ УВАГА! Бензин є дуже вогнебезпечним видом палива. Дуже обережно поведіться з бензином чи паливною сумішшю. Заборонено палити чи підносити вогонь до палива чи машини (Рис. 24).**

- Для зменшення ризику виникнення пожежі та отримання опіків поведіться з паливом обережно. Воно є дуже вогнебезпечним.
- Розміщуйте і тримайте паливо у спеціально призначених для цього каністрах (Рис. 25).
- Змішуйте паливо на відкритому повітрі за відсутності іскор чи полум'я.
- Перед заправкою опустіть машину на вільну рівну поверхню, зупиніть двигун та дайте йому охолонути.
- Послабляйте кришку обережно, щоб поступово стравити тиск і уникнути розбризкування палива.
- Після заповнення бака міцно затягніть кришку. Вібрація може спричинити послаблення кришки та витіки палива.
- Витріть виплеснуте паливо. Перед запуском двигуна перенесіть машину на 3 метри від місця заправки (Рис. 26).
- За жодних обставин не намагайтеся палити розлите паливо.
- Не паліть під час роботи з паливом чи під час роботи пристрою.
- Зберігайте паливо у сухому, прохолодному місці з хорошим провітрюванням.
- Не зберігайте паливо поряд з сухим листям, солом'ю, папером, тощо.
- Зберігайте бензопилу та паливо в місцях, де неможливий контакт випаровувань пального з іскрами чи відкритим полум'ям, бойлерами, електричними двигунами, тощо.
- Не знімайте кришку горловини бака пального, якщо працює двигун.
- Не використовуйте паливо для чищення.
- Будьте обережні та не допускайте потрапляння палива на одяг.



27

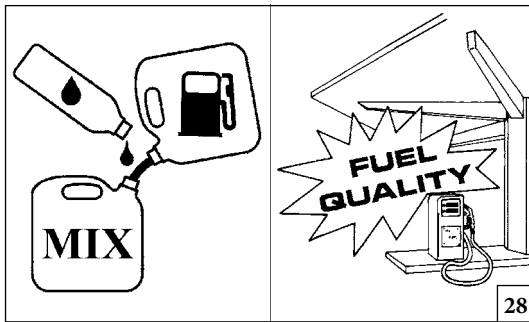

28

БЕНЗИН		ОЛИВА	
л	л	2%-50 : л	
			(см <sup>3</sup> )
1	0,02 (20)		
5	0,10 (100)		
10	0,20 (200)		
15	0,30 (300)		
20	0,40 (400)		
25	0,50 (500)		

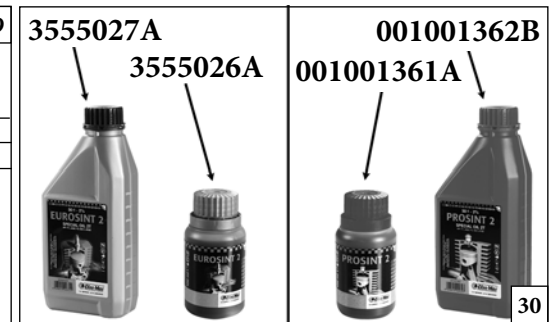

30



31



32



33

## Українська ЗАПУСК

### ПАЛИВО

Цей пристрій приводиться в дію 2-тактним двигуном, отже, його слід заправляти сумішшю бензину і оливи для 2-тактних двигунів. Заздалегідь змішайте неетилований бензин з оливою для двотактних двигунів у чистой ємності, придатній для зберігання бензину (Рис. 27).

**РЕКОМЕНДОВАНЕ ПАЛИВО ЦЕЙ ДВИГУН СЕРТИФІКОВАНО ДЛЯ РОБОТИ З НЕЕТИЛОВАНИМ БЕНЗИНОМ ДЛЯ АВТОТРАНСПОРТНИХ ЗАСОБІВ З ОКТАНОВИМ ЧИСЛОМ 89 ([R + M] / 2) ЧИ БІЛЬШИМ (Рис. 28).**

Змішуйте оливу для 2-тактних двигунів з бензином, дотримуючись інструкцій, наведених на упаковці.

Радимо використовувати оливу для 2-тактних двигунів Oleo-Mac у **2% концентрації (1:50)**, спеціально розроблену для всіх двотактних двигунів з повітряним охолодженням Oleo-Mac.

Співвідношення оливи та бензину, наведене у таблиці (Рис. 29) підходять для використання моторної оливи Oleo-Mac **PROSINT 2** і **EUROSINT 2** (Рис. 30) або еквівалентної високоякісної моторної оливи (специфікація JASO FD або ISO L-EGD).

**⚠ ОБЕРЕЖНО! НЕ ВИКОРИСТОВУЙТЕ ОЛИВУ ДЛЯ АВТОМОБІЛІВ АБО ДЛЯ 2-ТАКТНИХ ЗАБОРТНИХ ДВИГУНІВ.**

**⚠ ОБЕРЕЖНО!**

- Купуйте паливо в кількості, що відповідає об'єму ваших витрат; не купуйте більше палива, ніж використовуєте протягом одного чи двох місяців;

- Зберігайте бензин у герметично закритій ємності, у сухому прохолодному місці.

**⚠ ОБЕРЕЖНО! Ніколи не використовуйте паливо з вмістом етанолу більш ніж 10%; дозволяється використовувати газохол (суміш бензину з етанолом) з вмістом етанолу до 10% або паливо E10.**

**ПРИМІТКА** Суміш варто готувати в кількості, необхідній для кожного разу; не залишайте суміш у баці або канистрі на тривалий час. Рекомендується використовувати присадку **Emak ADDITIX 2000**, код замовлення 001000972A, що дозволяє суміші зберігатися протягом 12 місяців.

### Алкілований бензин

**⚠ ОБЕРЕЖНО!** Густина алкілизованого бензину відрізняється від густини звичайного бензину. Тому двигуни, налаштовані на звичайний бензин, можуть потребувати іншого налаштування гвинта Н. Для проведення цієї операції слід звернутися до уповноваженого сервісного центру.

### ЗАПРАВКА (Рис. 33)

Потрясіть канистру з паливом перед заливанням (Рис. 32).

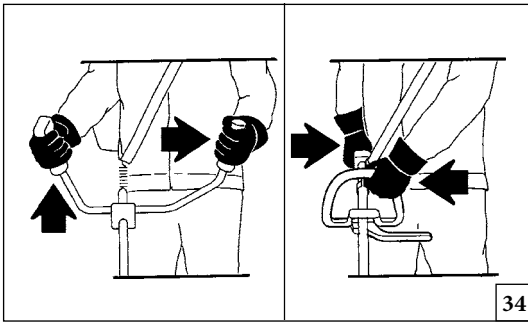

34

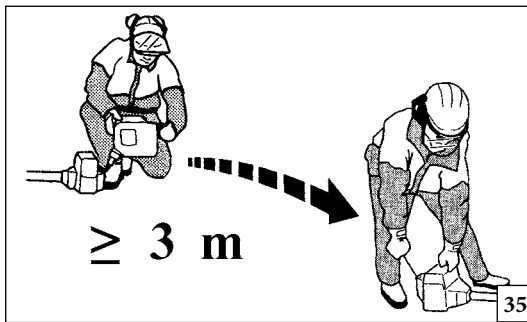

35



36

Українська

## ЗАПУСК

⚠ Перед запуском двигуна переконайтеся, що диск обертається вільно і нічого не зачіпає.

⚠ Коли двигун працює на холостому ходу, різальний пристрій не повинен обертатися. В іншому разі зверніться до авторизованого сервісного центру для перевірки та вирішення проблеми.

⚠ УВАГА! Міцно тримайте мотокосу двома руками (Рис. 34). Ваше тіло завжди має знаходитися зліва від штанги. Ніколи не тримайте руків'я схрещеними руками. Оператори-лівші також повинні виконувати ці вказівки. Під час роботи зберігайте правильне положення.

⚠ Дія вібрації може негативно позначитися на здоров'ї людей, які страждають від порушень кровообігу та захворювань нервової системи. Зверніться до лікаря, якщо вас турбують такі симптоми як оніміння, втрата чутливості, знесилення чи зміна забарвлення шкіри. Зазвичай ці явища спостерігаються на пальцях, п'ястях чи зап'ястях.

Перед тим як увімкнути двигун, переконайтеся, що важіль акселератора рухається вільно.

Українська

## ЗАПУСК

⚠ УВАГА! Поводьтеся з паливом, дотримуючись правил техніки безпеки. Перед заливанням палива завжди вимикайте двигун. Ніколи не доливайте паливо, якщо двигун гарячий або працює. Перед запуском двигуна відійдіть щонайменше на 3 м від місця заправки (Рис. 35). НЕ ПАЛИТИ!

1. Очистіть поверхню довкола горловини паливного бака, щоб запобігти забрудненню палива.
2. Повільно відкрутіть кришку паливного бака.
3. Обережно залийте паливну суміш у бак. Не допускайте витоку палива.
4. Перш ніж встановити кришку на місце, очистіть її та перевірте на щільність.
5. Зразу ж після заливання палива встановіть на місце кришку паливного бака та закрутіть її вручну. Витріть можливі витоки палива.

⚠ УВАГА! Перевірте чи нема протікання палива; за наявності ліквідуйте його перш, ніж розпочати роботу. За необхідності зверніться до у сервісного центру або дилера.

## Затоплення двигуна

- Встановіть вимикач заземлення в положення STOP.
- Накладіть відповідний інструмент на кришку свічки запалювання (1, Рис. 36).
- Підніміть ковпачок свічки.
- Відкрутіть та висушіть свічку запалювання.
- Повністю відкрийте дросельну заслінку.
- Декілька разів потягніть за шнур стартера, щоб спорожнити камеру згоряння.
- Встановіть свічку запалювання та ковпачок, рішуче натиснувши на нього.
- Поверніть робочий перемикач у положення I/START.
- Переведіть важіль стартера в положення OPEN, навіть якщо двигун холодний.
- Тепер запустіть двигун.

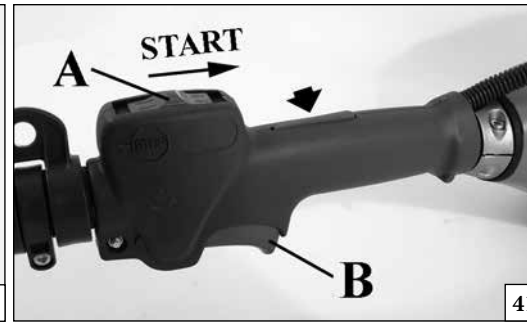
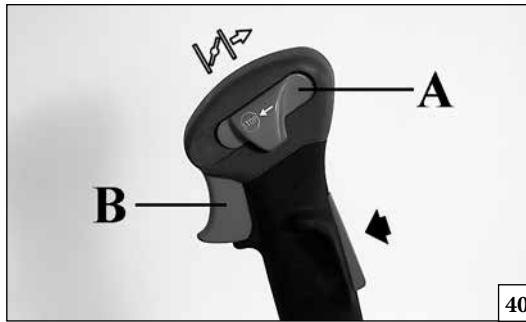
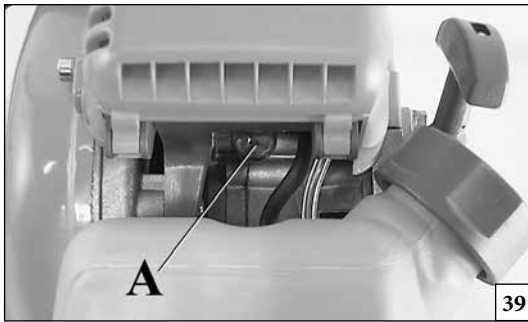

UA - Положення стартера

## Українська ЗАПУСК

### ЗАПУСК ДВИГУНА

Зарядіть карбюратор, натиснувши кілька разів на кнопку праймера (А, Рис. 39).

Переведіть перемикач А, (Рис. 40-41) у положення  або «START».

Переведіть важіль стартера (D, Рис. 43) в положення «CLOSE». Помістіть мотокоосу на землю в стабільне положення. Переконайтеся, що диск вільно обертається. Міцно утримуючи мотокоосу, потягніть шнур стартера декілька разів, доки не відчуєте опору (Рис. 44). Енергійно потягніть кілька разів, поки не відбудеться запуск. **Зачекайте приблизно 5-10 секунд**, а потім потягніть за важіль акселератора (В, Рис. 40-41), щоб автоматично повернути важіль стартера (D, Рис. 42) у вихідне положення «OPEN».

**⚠ УВАГА!** Якщо двигун прогрітий, не використовуйте стартер для запуску.

### ОБКАТКА ДВИГУНА

Двигун досягає своєї максимальної потужності після 5÷8 годин роботи.

Під час цього періоду обкатки не користуйтеся пристроєм на максимальних обертах двигуна, щоб уникнути надмірних навантажень.

**⚠ УВАГА!** Під час обкатки не змінюйте карбюрацію з метою досягнення більшої потужності; це може призвести до виходу двигуна з ладу.

**ПРИМІТКА:** випускання диму новим двигуном під час та після його першого використання є звичним явищем.



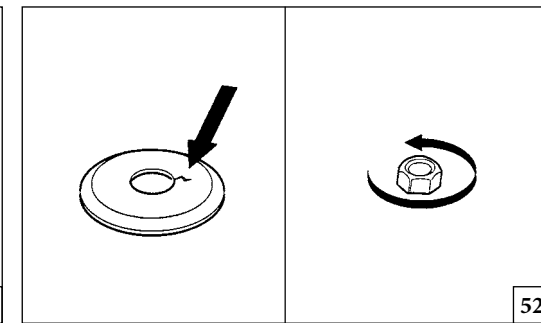
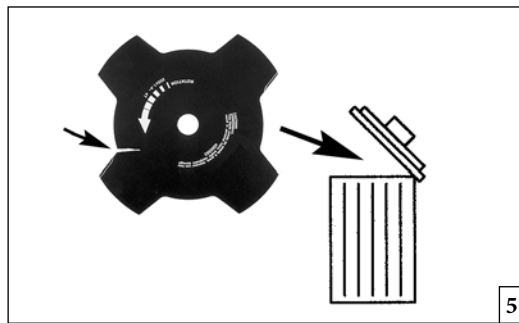
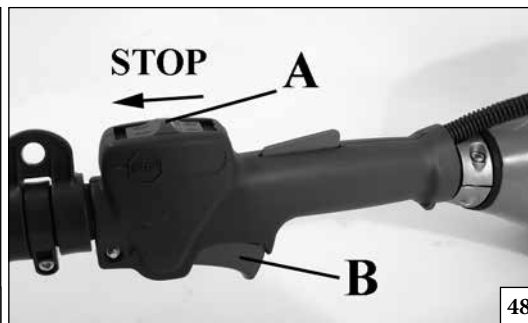

## Українськ

### ЗУПИНКА ДВИГУНА

Переведіть важіль акселератора на мінімум (В, Рис. 47-48) та почекайте декілька секунд, щоб дати двигуну охолонути.  
Вимкніть двигун, повернувши вимикач заземлення (А) в положення «STOP».

### ПРАВИЛА ЕКСПЛУАТАЦІЇ

#### ЗАБОРОНЕНЕ ВИКОРИСТАННЯ

**⚠ УВАГА!** Уникайте відбою, який може призвести до серйозних травм. Відбій – це несподіваний відскок мотокоши уперед або вбік, який відбувається, якщо диск натикається на такі предмети як великі гілки або каміння, або якщо шматок деревини ударяється об диск для деревини під час роботи. Торкання сторонніх предметів також може спричинити втрату керуваності мотокошою.

**⚠ УВАГА!** Завжди дотримуйтеся правил техніки безпеки. Мотокошу можна використовувати лише для косіння трави або невеликих чагарників. Ріжте деревину тільки відповідним диском. Не ріжте метал, пластик, цеглу або будівельні матеріали не з деревини. Заборонено різати інші матеріали. Мотокошу не можна застосовувати як важіль для підняття, переміщення або розколювання предметів, неможна зупиняти мотокошу об нерухому опору. Забороняється приєднувати до валу відбору потужності мотокоши пристрій, не вказані виробником.

**⚠ УВАГА!** Під час використання жорстких дисків уникайте працювати поблизу парканів, стін будинків, стовбурів дерев, каменів та інших подібних предметів, які можуть призвести до відбою мотокоши

або поломки диска. Для таких робіт бажано використовувати головки з нейлоною ліскою. Крім того, враховуйте збільшення за таких обставин ризику відскакування уламків.

**⚠ УВАГА!** Ніколи не використовуйте мотокошу, тримаючи косильний пристрій перпендикулярно до ґрунту. Ніколи не використовуйте мотокошу у якості кущорізу.

**⚠ УВАГА!** Якщо кріплення диска послаблюється після правильної фіксації, негайно припиніть роботу. Кріпильна гайка може бути зношена і її потрібно замінити. Ніколи не використовуйте для фіксації диска несертифіковані деталі. Якщо кріплення диска продовжує послаблюватися, зверніться до місцевого дилера. Ніколи не використовуйте мотокошу з погано прикріпленим диском.

#### Вимоги щодо безпеки на робочій ділянці

- Щоб не втратити рівновагу, завжди працюйте, стоячи двома ногами на твердому ґрунті.
- Переконайтеся в тому, що Ви можете безпечно пересуватися і стояти. Перевірте, чи немає на ділянці перешкод (коріння, великих каменів, гілок, канав і т.д.) на той випадок, якщо Вам доведеться раптово відійти в сторону.
- Не косіть на рівні вище грудей, тому що на такій висоті важко контролювати силу відбою.
- Не користуйтеся мотокошою поблизу електричних кабелів. Залиште виконання цієї операції фахівцям.
- Працюйте тільки тоді, коли умови видимості і освітлення дозволяють Вам добре бачити навколишні предмети.

### ПРАВИЛА ЕКСПЛУАТАЦІЇ

- **Не працюйте, стоячи на драбині: це дуже небезпечно.**
- Зупиніть мотокошу, якщо диск вдаряє сторонній предмет. Огляньте диск і мотокошу; відремонтуйте пошкоджені деталі, якщо такі є.
- Тримайте диск якнайдалі від ґрунту та піску. Навіть невелика кількість бруду на диску призводить до її швидкого затуплення і збільшує можливість відбою.
- Завжди вимикайте двигун перед тим, як покласти мотокошу на землю.
- Будьте особливо уважні під час використання захисних навушників, оскільки вони можуть обмежити Вашу здатність реагувати на звуки, що попереджають про небезпеку (телефонні дзвінки, сирена, аварійні сигнали, тощо).
- Будьте надзвичайно уважні під час роботи на схилах або ділянках з нерівним рельєфом.

**⚠ УВАГА!** Ніколи не використовуйте жорсткі диски, працюючи на кам'янистих ділянках. Відкинуті предмети або пошкоджені диски можуть завдавати серйозних або навіть смертельних травм оператору або присутнім особам. Остерігайтеся уламків та предметів, що відскакують. Завжди надягайте сертифіковані захисні окуляри. Не виступайте за межі захисту ріжучого апарату. Каміння, уламки та ін. можуть потрапити в очі та викликати сліпоту або завдати серйозних пошкоджень. Тримайте на відстані сторонніх осіб. Діти, тварини, глядачі або помічники мають триматися на безпечній віддалі 15 м. Якщо хтось підійде ближче, негайно зупиніть пристрій. Ніколи не рухайтесь з машиною по колу, не переконавшись у відсутності людей на робочій ділянці.

Техніка виконання робіт  
Загальні правила роботи

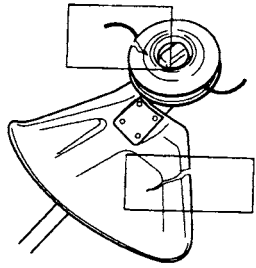

53

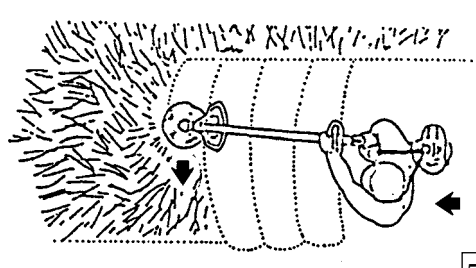

54A

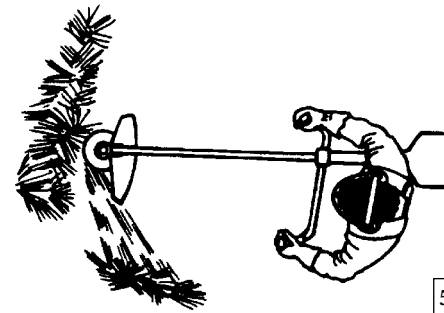

54B

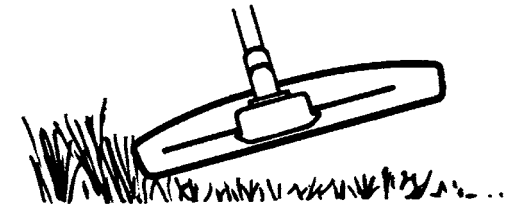

59

Українськ

## ПРАВИЛА ЕКСПЛУАТАЦІЇ

**⚠ УВАГА!** У цьому розділі описані загальні правила техніки безпеки, яких слід дотримуватися під час розчищення підліску і скошування трави. Якщо склалася така ситуація, коли ви не знаєте, що робити, вислухайте рекомендацію фахівця. Зверніться до місцевого дилера або авторизованої майстерні. Не виконуйте операцій, які вважаєте для себе занадто складними. Перш, ніж починати роботу, слід усвідомити різницю між розчищенням підліску, проріджуванням трави та скошуванням трави.

## Загальні правила техніки безпеки

1. Огляньте робочу ділянку:

- щоб переконатися, що люди, тварини чи будь-які предмети не заважатимуть Вам керувати пристроєм;
- щоб переконатися, що люди, тварини чи будь-які предмети не можуть зіткнутися з косильним пристроєм або уламками, що від нього відскакують.

**⚠ УВАГА!** Не користуйтеся машиною, якщо нема нікого, до кого можна звернутися по допомогу у разі нещасного випадку.

2. Не використовуйте машину за несприятливих погодних умов, таких як густий туман, сильний дощ, сильний вітер або холод і т.д. Робота за таких умов дуже втомлює і часто створює додаткові ризики, такі як обмерзання ґрунту, непередбачуваний напрямок валки тощо.

3. Переконайтеся в тому, що Ви можете пересуватися і стояти, не ризикуючи власти. Перевірте, чи немає на ділянці перешкод (коріння, великих каменів, гілок, канав і т.д.) на той випадок, якщо Вам доведеться раптово відійти в сторону. Будьте надзвичайно уважні під час роботи на схилах.

4. Вимикайте двигун, перш ніж переходити на іншу ділянку.  
5. Ніколи не кладіть пристрій на землю під час роботи двигуна.

- Завжди використовуйте відповідне устаткування.
- Переконайтеся, що пристрої налаштовані правильно.
- Ретельно організуйте власну роботу.
- Починаючи працювати диском, завжди вмикайте двигун на повну потужність.
- Завжди використовуйте гострі диски.

**⚠ УВАГА!** Не намагайтеся прибрати зрізаний матеріал під час роботи двигуна або обертання косильного пристрою, оскільки це може привести до отримання важких травм. Перш, ніж видаляти матеріал, намотаний довкола диска, зупиніть двигун, щоб уникнути небезпеки травмування. Конічна зубчаста передача може нагріватися під час роботи і залишатися гарячою певний проміжок часу після закінчення роботи. Не торкайтеся її компонентів, щоб не отримати опіків.

**⚠ УВАГА!** Ніколи гілки, чи трава можуть залишатися між захисним кожухом та косильним пристроєм. Завжди зупиняйте двигун перш, ніж починати чищення.

## Попередні перевірки

- Огляньте диск, щоб перевірити, чи біля основи зубців або поблизу центрального отвору немає тріщин. Зніміть диск, якщо на ньому присутні тріщини (Рис. 51, стор. 82).
- Перевірте, чи на опорному фланці немає тріщин внаслідок зносу або надто міцного затягування. Замініть фланець, якщо на ньому з'являться тріщини (Рис. 52, стор. 82).
- Переконайтеся, що кріпильна гайка не втратила своєї кріпильної здатності. Момент затягування має становити 25 Нм (Рис. 52, стор. 82).

- Перевірте, чи немає тріщин чи пошкоджень на кришці диска. За наявності тріщин замініть кришку (Рис. 53, стор. 83).
- Переконайтеся, що головка і захисний кожух тримера не пошкоджені або не тріснули. Замініть головку та захист тримера, якщо вони мають тріщини (Рис. 53, стор. 83).

**⚠ УВАГА!** Ніколи не використовуйте пристрій з пошкодженим захисним кожухом або без нього. Ніколи не використовуйте пристрій без передатного валу.

## Розчищення підліску

- Перед розчищенням підліску огляньте робочу ділянку, тип ґрунту, нахил, наявність каміння, ям, тощо.
- Починайте з найлегшої ділянки та розчистіть клаптик, з якого Ви розпочнете роботу.
- Систематично рухайтесь уперед-назад в межах ділянки, розчищаючи за кожен прохід ділянку шириною 4-5 м. Це дозволить Вам повністю використати радіус дії машини в двох напрямках і створити зручну робочу ділянку.
- Розчистіть смугу довжиною приблизно 75 м. Пересуваючись, беріть з собою каністру з пальним, щоб доливати пальне під час роботи.
- На схилах працюйте, рухаючись поперек схилу. Працювати, рухаючись поперек схилу, легше, ніж рухаючись вверх і вниз.
- Плануйте роботу таким чином, щоб не доводилося долати рови та інші перешкоди. Також орієнтуйте напрямок смуги так, щоб під силою вітру зрізані стебла падали на вже розчищену частину ділянки.

## Проріджування трави диском для трави

- Не використовуйте диски для трави для зрізання дерев'янистих стебел.
- Диск для трави можна використовувати для скошування

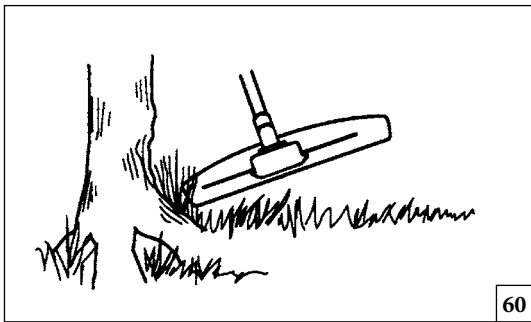

60

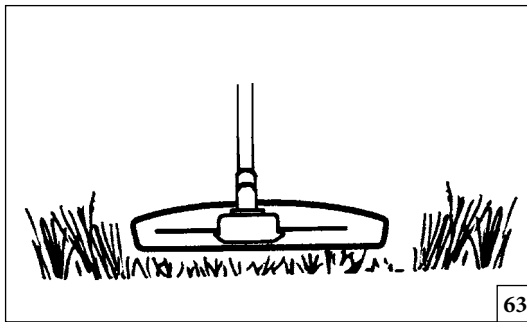

63

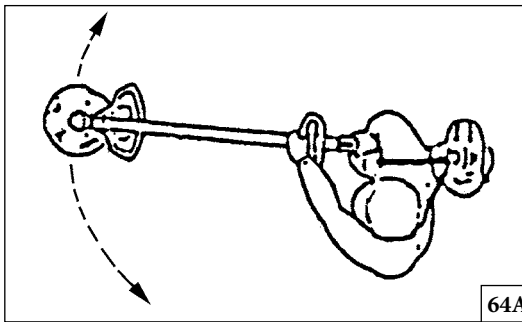

64A

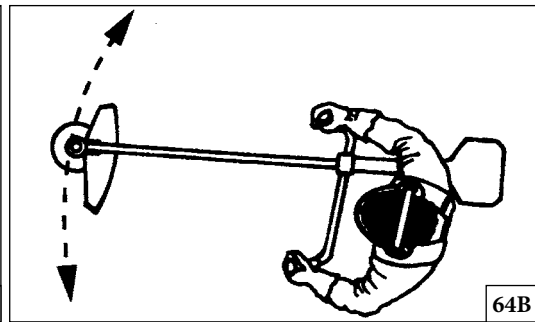

64B

## Українськ

## ПРАВИЛА ЕКСПЛУАТАЦІЇ

будь-якого типу високої трави чи бур'янів.

- Траву слід скошувати поперемінними боковими рухами; рух справа наліво відповідає скошуванню, а рух зліва направо - поверненню. Скошування виконують лівою стороною диска (сегментом від 8 до 12 години) (Рис. 54А-В).
- Якщо під час роботи диск нахилено вліво, скошена трава падає в ряд, що полегшує її прибирання, наприклад, граблями.
- Намагайтеся працювати ритмічно. Займіть стійке положення, трохи розставивши ноги. Пройдіть уперед після повернення ножа і знову займіть стійке положення.
- Дозволяйте опорній чашці злегка торкатися землі. Вона використовується для захисту диску від ударів об землю.
- Наступні вказівки допоможуть уникнути обмотування матеріалу довкола диска:
  1. Завжди працюйте, увімкнувши двигун на повну потужність.
  2. Виконуючи рух повернення, обходьте траву, скошену раніше.
- Зупиніть двигун, відчепіть ремінь та покладіть пристрій на землю, перш ніж починати прибирання скошеного матеріалу.

## Скошування трави головкою з нейлоною ліскою

**⚠ ЗАСТЕРЕЖЕННЯ:** Не працюйте з ліскою, довжина якої більша, ніж вказаний діаметр. Якщо щиток встановлено правильно, вбудований косильний пристрій автоматично регулює довжину ліски. Використання надто довгої ліски може призвести до надмірного навантаження двигуна та пошкодження фрикційної муфти та прилеглих компонентів.

## Підправління

- Тримайте головку нахиленою, ледь вище рівня землі.

Стрижка виконується кінцем ліски. Залиште працювати ліску у власному темпі. Ніколи не штовхайте ліску вглиб оброблюваної ділянки (Рис. 59).

- За допомогою ліски легко видаляють траву й бур'яни з-під стін, огорож, дерев та бордюрів; однак ліска може пошкоджувати кору деяких дерев та кущів, а також стовпчики огорож.
- Для зменшення ризику пошкодження інших рослин вкоротіть ліску до 10-12 см та зменшіть оберти двигуна.

## Проріджування

- Техніка проріджування дозволяє видалити всю небажану рослинність. Тримайте головку пристрою нахиленою, ледь вище рівня землі. Нехай кінець ліски торкається землі довкола дерев, стовпів, статуй та подібних об'єктів (Рис. 60).

**⚠ ЗАСТЕРЕЖЕННЯ:** Ця техніка пришвидшує знос ліски.

- Оскільки під час роботи біля каменів, цегли, бетону металевих огорож тощо ліска зношується швидше, тому її слід подавати частіше, аніж біля дерев та дерев'яних огорож.
- Під час підправління та проріджування двигун має працювати на дещо нижчих обертах, щоб збільшити термін служби ліски та зменшити знос головки.

## Скошування

- Мотокоса ідеально підходить для скошування трави там, де це важко зробити звичайною газонокосаркою. Під час скошування тримайте ліску паралельно до землі. Не притискайте головку до землі, щоб не пошкодити газон та машину (Рис. 63).

- Не давайте головці постійно торкатися землі під час звичайного скошування. Такий постійний контакт може спричинити пошкодження та швидкий знос головки.

## Швидке проріджування

- Віяловий ефект ліски, що обертається, можна використати для швидкого і легкого проріджування. Тримайте ліску над землею і паралельно до неї та рухайте пристрій поперемінно вперед-назад (Рис. 64 А-В).
- Для отримання кращого результату від скошування та швидкого проріджування двигун має працювати на повну потужність.

**⚠ УВАГА!** Ніколи не працюйте в умовах слабкої видимості, надто низьких чи високих температур, обмерзання.

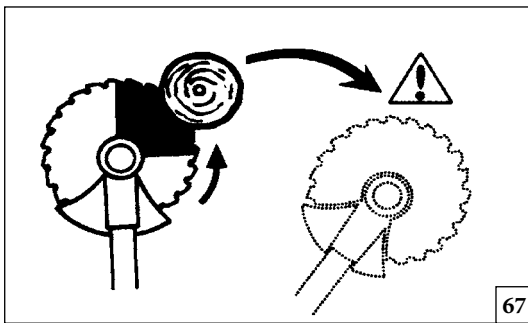

67

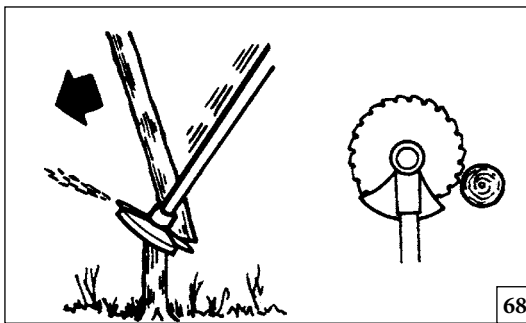

68

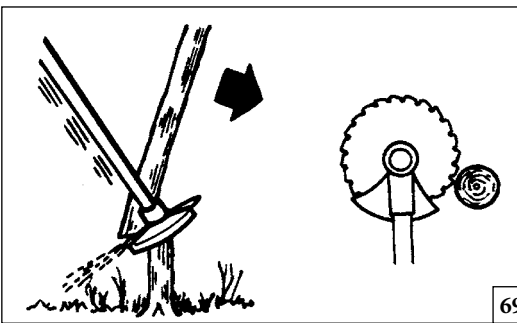

69

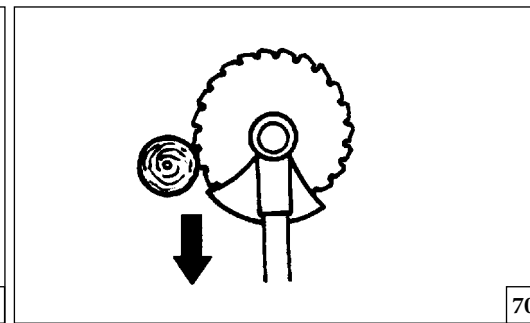

70

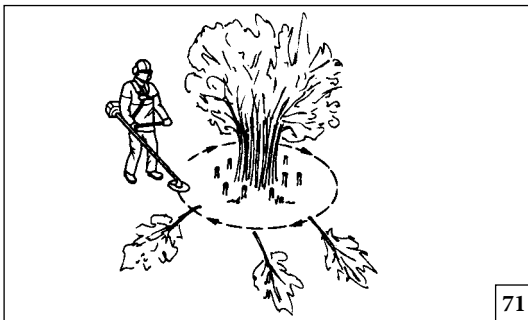

71

## Українська

### ПРАВИЛА ЕКСПЛУАТАЦІЇ

#### Розчищення підліску диском для деревини

- Ризик відбою збільшується під час зрізання більших стовбурів. Тому уникайте різання робочою частиною диска, яка знаходиться на ділянці між 12 і 3 годинами (Рис. 67).
- Щоб зрізати стовбур ліворуч, необхідно штовхнути основу дерева праворуч. Нахиліть диск і перемістіть його по діагоналі вниз вправо, прикладаючи відчутний тиск. Одночасно натисніть на стовбур захисним кожухом диска. Ріжте робочою частиною диска, яка знаходиться на ділянці між 3 і 5 годинами. Перш ніж рухати диск вперед, виведіть двигун на повну робочу швидкість (Рис. 68).
- Щоб зрізати стовбур праворуч, необхідно штовхнути основу вала ліворуч. Нахиліть диск і перемістіть його по діагоналі вгору вправо. Ріжте робочою частиною диска, яка знаходиться на ділянці між 3 і 5 годинами, щоб напрямком обертання диска штовхав основу дерев ліворуч (Рис. 69).
- Щоб зрізати стовбур вперед, необхідно штовхнути основу дерева праворуч. Потягніть диск назад швидким і рішучим рухом (Рис. 70).
- Якщо стовбури знаходяться дуже близько один до одного оберіть належний темп просування.
- Якщо диск застряг у стовбурі, не тягніть пристрій, щоб його вивільнити. Така дія може пошкодити диск, зубчасту передачу, штангу або руків'я. Відпустіть руків'я, візьміть штангу обома руками і акуратно потягніть пристрій, щоб вивільнити його.

#### Використання круглого диска для деревини

**⚠ УВАГА!** Круглі диски для деревини ідеально підходять для розчищення сухоюю і зрізання невеликих дерев з максимальним діаметром 5 см. Не намагайтеся зрізати дерева більшого діаметра, оскільки диск може застрягти і відскочити вперед. Така подія може призвести до пошкодження диска або втрати контролю над машиною з подальшим ризиком отримання важких травм.

**⚠ УВАГА!** Диски для деревини можна використовувати лише з відповідним захисним кожухом (див. таблицю на стор. 61), руків'ям та ременем, оснащеним механізмом роз'єднання.

#### Вирубка чагарників диском для деревини

- Тонкі стовбури і чагарники скошуються. Просувайтеся вперед маятниковими рухами із сторони в сторону.
- Намагайтеся зрізати кілька стовбурів одним рухом.
- За наявності особливо твердих стовбурів дерев спочатку розчистіть ділянку навколо дерев. Спочатку зріжте зовнішні стовбури групи у верхній частині, щоб уникнути надмірного загромодження. Потім зріжте стовбури на необхідній висоті. Тепер перейдіть до середини групи і диском зріжте стовбури від центру. Якщо все ще важко отримати доступ всередину, зріжте стовбури у верхній частині і дозвольте їм впасти. Це знижує ризик надмірного загромодження (Рис. 71).

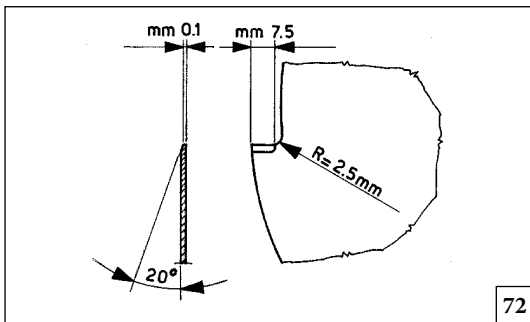

72

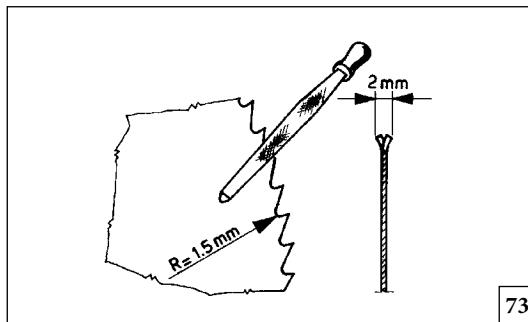

73

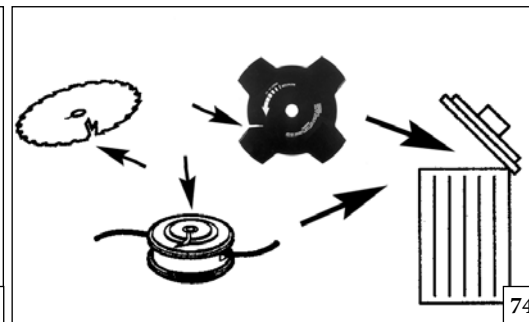

74

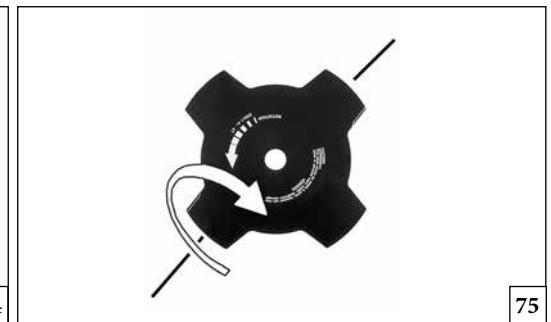

75



76

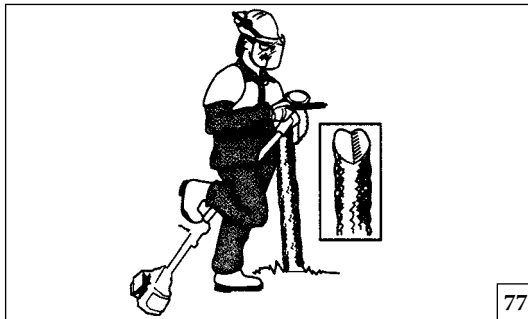

77

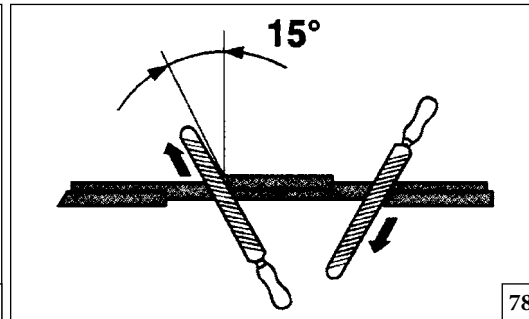

78

## Українська

## ТЕХНІЧНЕ ОБСЛУГОВУВАННЯ

**ГОСТРІННЯ ЛЕЗ (2-3-4 ЗУБЦІ)**

1. Леза мають дві ріжучі кромки: коли одна з кромок затуплюється, лезо можна перевернути, щоб працювати іншою кромкою (Рис. 75).
2. Леза гострять плоским напилком з простою насічкою (Рис. 76).
3. Для підтримки рівноваги рівномірно гострити усі кромки
4. Неправильно нагострені леза можуть спричинити виникнення аномальних вібрацій пристрою з наступною поломкою ножів.

**ГОСТРІННЯ ДИСКА**

Регулярно перевіряйте загальний стан диска.

Правильна заточка диска дозволяє досягти максимальної ефективності мотокоси.

Для гостріння зубців використовуйте напилком або шліфувальний круг, а потім завершіть заточку короткими рухами, дотримуючись кутів і розмірів, вказаних на Рис. 72-73.

**ГОСТРІННЯ ДИСКА ДЛЯ ДЕРЕВИНИ**

- Інструкції щодо правильної заточки див. на упаковці косильного пристрою.
- Використання належним чином заточеного диска має важливе значення для ефективної роботи та уникнення завчасного зносу диска та лез (Рис. 77).
- Переконайтеся, що під час гостріння диск надійно утримується нерухомим. Використовуйте круглий напилком розміром 5,5 мм.
- Кут гостріння повинен становити 15°. Загостріть напилком один зуб праворуч, а наступний – ліворуч і так далі. Якщо диск був подряпаний каменями, може знадобитися додатково загострити вершини зубів плоским напилком. У такому разі виконейте це гостріння перед використанням круглого напилка. Вершини повинні бути оброблені напилком рівномірно на всіх зубах (Рис. 78).



**УВАГА!** - Використання невідповідного різального інструмента або неправильно нагострених лез збільшує ризик відбою. Перевірте леза, щоб виявити пошкодження чи тріщини; за необхідності замініть леза (Рис. 74).



**УВАГА!** Не зварюйте пошкодженні різальні інструменти та не переробляйте їх, намагаючись полагодити. Такі операції можуть викликати відрив косильних пристроїв з наступним завданням важких або смертельних травм.

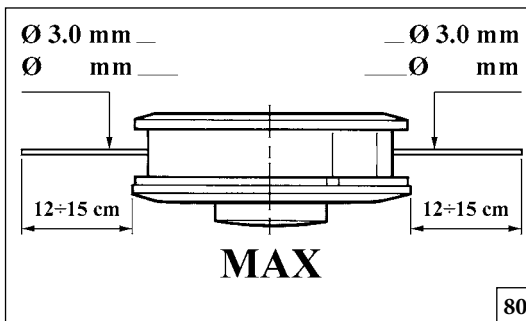

80

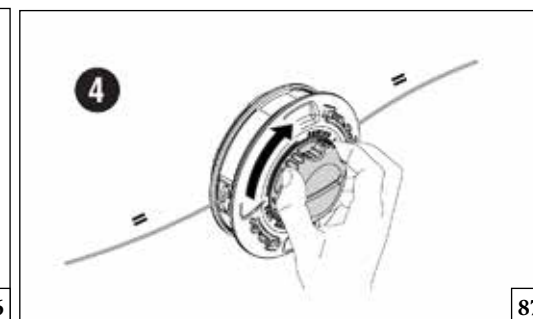
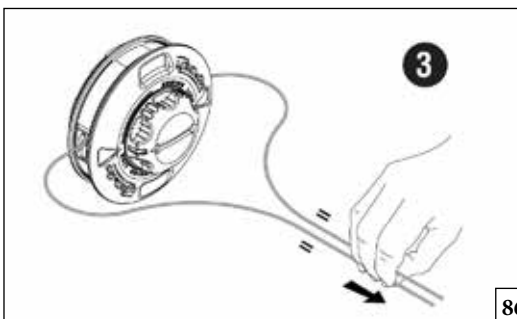
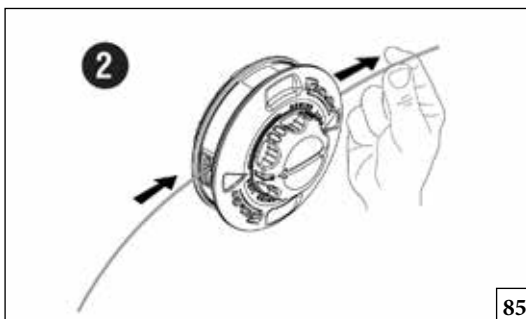
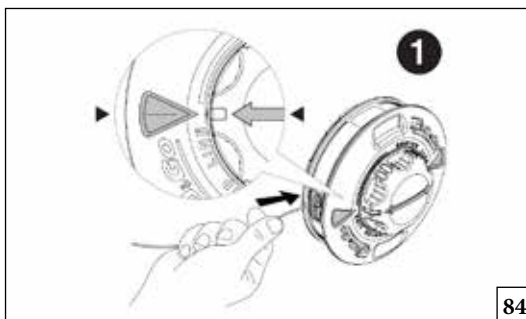
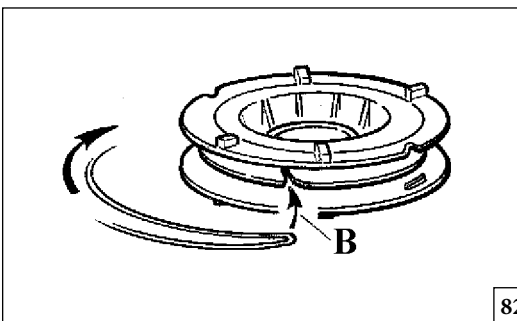
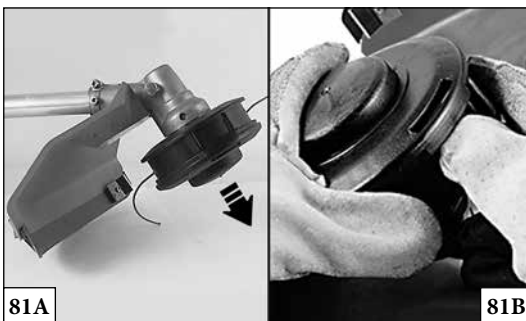

Українська

## ТЕХНІЧНЕ ОБСЛУГОВУВАННЯ

### ГОЛОВКА З НЕЙЛОНОВОЮ ЛІСКОЮ

Завжди використовуйте ліску того ж діаметру, що і оригінальна ліска, щоб не перевантажувати двигун (Рис. 80).

**Рис. 81А** Для подовження нейлонової ліски необхідно вдарити головкою по землі під час роботи.

**ПРИМІТКА:** Не стукайте головкою по цементу: це може бути небезпечно.

### ЗАМІНА НЕЙЛОНОВОЇ ЛІСКИ (TAP'N GO)

1 - Натисніть на язичок (Рис. 81В) та зніміть кришку та внутрішню котушку.

2 - Складіть ліску у двоє так, щоб одна частина була довшою за іншу приблизно на 14 см. Блокуйте ліску у спеціальному прорізі (В, Рис. 82) на котушці. Рівномірно, не перехрещуючи витки, намотайте ліску у напрямку стрілки, кожний кінець - по власному жолобку.

3 - Закінчивши намотування, затисніть кінці ліски у спеціальних отворах як показано на Рис. 83А. Встановіть пружину. Пропустіть ліску через отвори (Рис. 83В) і витягніть її назовні. Зафіксуйте головку кришкою.

### Заміна нейлонової ліски у косильній головці LOAD&GO

( $\varnothing 130 \text{ mm}$ ): відріжте 6,0 м нейлонової ліски  $\varnothing 3,0 \text{ mm}$ .

1. Вирівняйте стрілки і вставляйте дріт в головку (Рис. 84) до тих пір, поки він не вийде з іншого боку (Рис. 85).

2. Розділіть дріт на дві рівні частини (Рис. 86), а потім завантажте головку, повернувши ручку (Рис. 87).

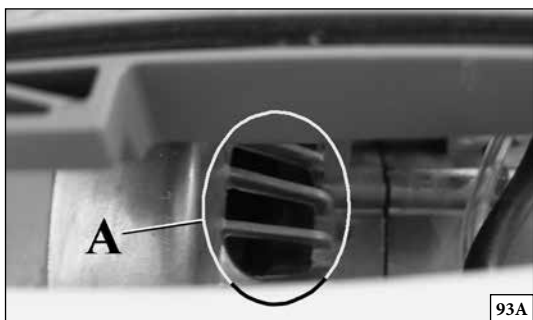
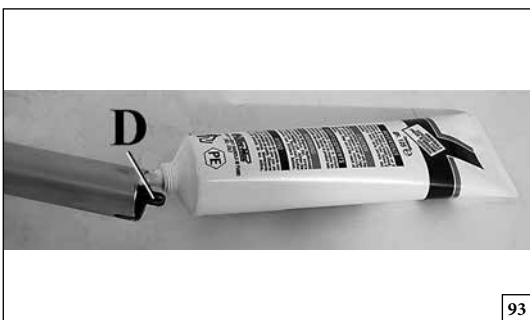
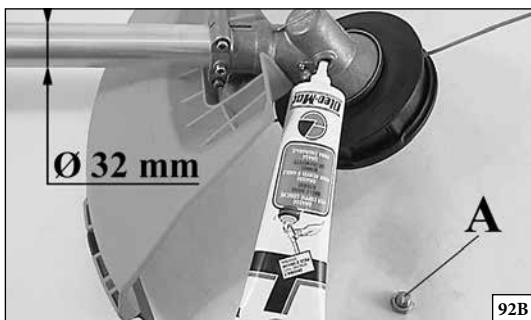
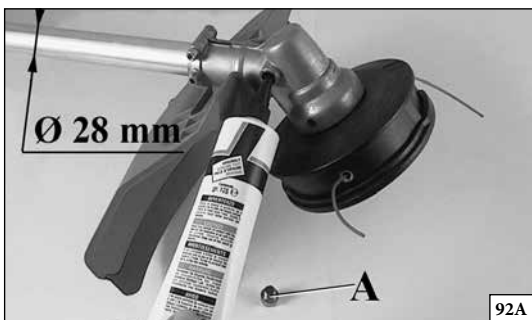
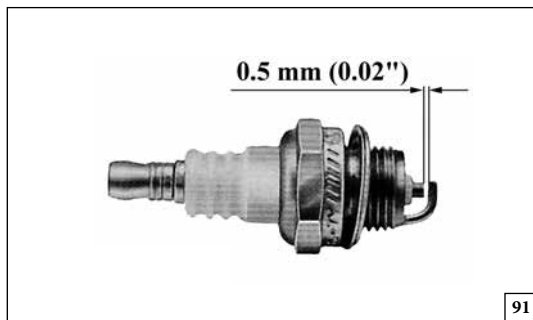
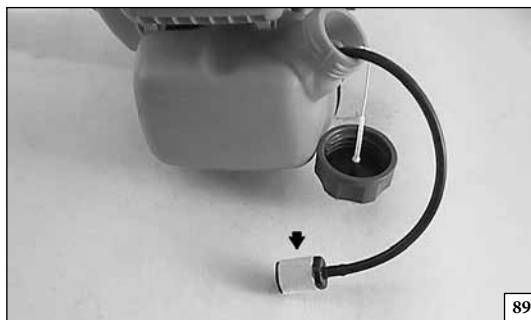

Українська

## ТЕХНІЧНЕ ОБСЛУГОВУВАННЯ

**⚠ УВАГА!** Під час технічного обслуговування завжди надягайте захисні рукавички. Не виконуйте будь-яких операцій, доки двигун не охолоне.

### ПОВІТРЯНИЙ ФІЛЬТР

У разі значного зниження потужності двигуна перевірте повітряний фільтр (С, Рис. 88). Продуйте на віддалі стислим повітрям так, щоб повітряний потік був направлений зсередини назовні. Замініть фільтр, якщо він забруднений чи пошкоджений. Перш ніж встановлювати новий фільтр, очистіть від забруднень внутрішню сторону кришки та ділянку довкола фільтра.

### ПАЛИВНИЙ ФІЛЬТР

Періодично перевіряйте стан паливного фільтра. Забруднений фільтр може утруднювати запуск та зменшувати продуктивність двигуна. Прочистіть фільтр, витягнувши його з горловини паливного бака; у разі сильного забруднення замініть фільтр (Рис. 89).

### ДВИГУН

Періодично чистіть оребрення циліндра пензликом або стислим повітрям (Рис. 90). Забруднення циліндра може призвести до небезпечного перегрівання двигуна.

Також очистіть решітку охолодження (А, Рис. 93А), яка знаходиться під тримачем повітряного фільтра, за допомогою стисненого повітря або щітки. Для полегшення операції відкрийте і зніміть кришку фільтра.

### СВІЧКА ЗАПАЛЮВАННЯ

Рекомендується регулярно чистити свічку запалювання й перевіряти відстань між електродами (Рис. 91). Використовуйте свічку NGK BPMR7A або іншої марки з аналогічними температурними характеристиками.

### КОНІЧНА ЗУБЧАСТА ПЕРЕДАЧА

Через кожні 30 годин роботи зніміть гвинти (А, Рис. 92 А-В) конічної передачі та перевірте рівень мастила. Не використовуйте більше ніж 10 грамів. Застосовуйте якісне дисульфід молібденове мастило.

### ПЕРЕДАЧА

Через 30 годин роботи змащуйте стиковальний вузол жорсткої трубки (D, Рис. 93) дисульфід молібденовим мастилом.

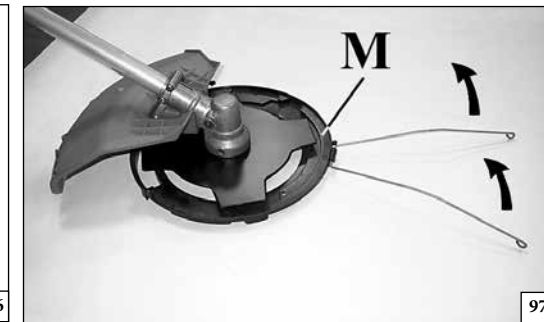
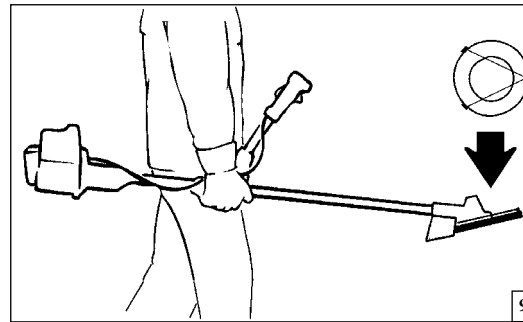
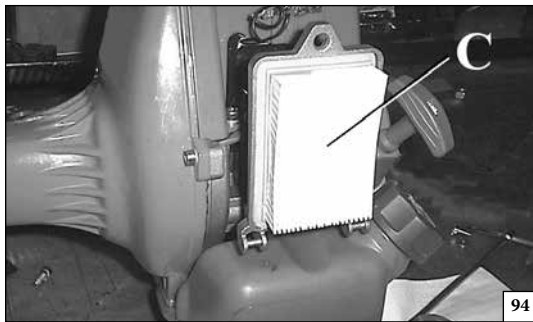

Українська

## ТЕХНІЧНЕ ОБСЛУГОВУВАННЯ

Не використовуйте пальне (суміш) для чищення.

### КАРБЮРАТОР

Перед регулюванням карбюратора очистьте повітряний фільтр (С, Рис. 94) та прогрійте двигун.

Гвинт мінімуму Т (Рис. 95) відрегульовано таким чином, щоб забезпечити запас надійності між режимом холостого ходу і спрацьовуванням зчеплення.

- ⚠ **УВАГА!** Не втручайтеся в роботу карбюратора.
- ⚠ **УВАГА!** Коли двигун працює на холостому ходу (2500-3000 об./хв), диск не має обертатися. Для будь-яких налаштувань карбюратора радимо звертатися до Вашого дилера або авторизованого сервісного центру.
- ⚠ **УВАГА!** На роботу карбюратора можуть впливати погодні умови і висота над рівнем моря.
- ⚠ **УВАГА!** У разі значного зниження потужності двигуна перевірте повітряний фільтр (С, Рис. 94). Замініть фільтр, якщо він занадто брудний або пошкоджений. *Se necessario, sostituirlo.* Перш ніж встановлювати його на місце, очистіть від забруднень внутрішню сторону кришки та ділянку довкола фільтра.

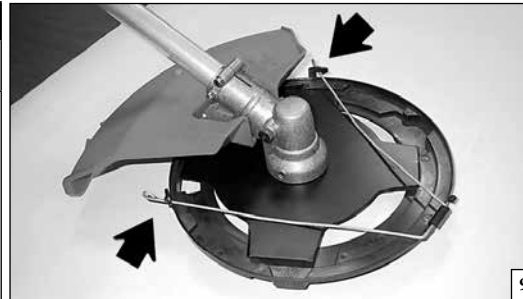

98

Українська

## ТЕХНІЧНЕ ОБСЛУГОВУВАННЯ - ТРАНСПОРТУВАННЯ

### ПОЗАПЛАНОВЕ ОБСЛУГОВУВАННЯ

Багато в кінці сезону при інтенсивному використанні і кожні два роки при нормальному використанні проводити загальну перевірку спеціалізованим техніком сервісної мережі.

⚠ **УВАГА!** Всі роботи з технічного обслуговування, не описані у цьому посібнику з експлуатації, повинні виконуватися фахівцями авторизованого сервісного центру. Пам'ятайте, що для забезпечення безперебійної та нормальної роботи мотокоси для заміни деталей слід використовувати тільки **ОРИГІНАЛЬНІ ЗАПЧАСТИНИ**.

⚠ **УВАГА!** Внесення змін без згоди виробника та використання неоригінальних запчастин може призвести до отримання оператором та присутніми важких або смертельних травм.

### ТРАНСПОРТУВАННЯ

Переносити мотокосу можна тільки з вимкненим двигуном та встановленим на диск кожухом (Рис. 96).

⚠ **УВАГА!** Перед транспортуванням або зберіганням мотокоси встановіть на диск захист (М), код 4196086, як вказано на Рис. 97-98.

⚠ **УВАГА!** Під час перевезення мотокоси на транспортному засобі перевіряйте, щоб вона була правильно та надійно закріплена за допомогою ременів. Транспортуйте машину у горизонтальному положенні, переконавшись, що при цьому не порушуються правила транспортування таких машин.



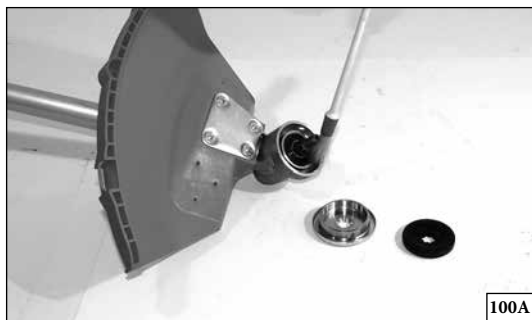

100A

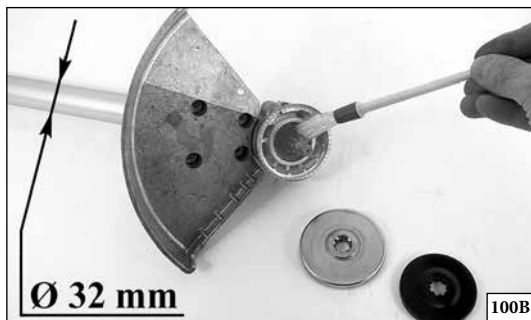

Ø 32 mm

100B



101



102

Українська

**ЗБЕРІГАННЯ**

Якщо планується зберігання упродовж тривалого часу:

- Спорожніть та очистіть паливний бак у добре провітрюваному місці. Спорожніть карбюратор, увімкнувши двигун та залишивши його працювати до зупину (суміш, яка залишається у карбюраторі, може пошкодити мембрани).
- Процедури введення в експлуатацію після зимового зберігання тотожна стандартній процедурі запуску машини (стор. 77-81).
- Дотримуйтеся правил технічного обслуговування, наведених вище.
- Ретельно очистіть мотокошу та змастіть металеві частини.
- Зніміть диск, очистіть та змастіть його, щоб запобігти іржавінню.
- Зніміть стопорні фланці диска; очистіть, висушіть та змастіть гніздо конічної зубчастої передачі (Рис. 100 А-В).
- Спорожніть паливний бак та закрутіть на місце кришку.
- Ретельно очистіть прорізи для охолодження (Рис. 101) і повітряний фільтр (Рис. 102).
- Зберігайте пристрій в сухому місці, по можливості не в прямому контакті з ґрунтом, подалі від джерел тепла.

# ДЕКЛАРАЦІЯ ПРО ВІДПОВІДНІСТЬ

Українська

Я, що підписався нижче,

**ЕМАК spa via Fermi, 4 - 42011 Bagnolo in Piano (RE) ITALY**

заявляю під свою відповідальність, що обладання:

1. Назва виробу: мотокоса / тример

2. Марка: / Тип:

**OLEO-MAC 746 S - 746 T - 753 S - 753 T - 755 MASTER**

3. Серійний номер

**180 XXX 0001 - 180 XXX 9999 (746 S - 746 T) - 178 XXX 0001 - 178 XXX 9999 (753 S - 753 T) - 179 XXX 0001 - 179 XXX 9999 (755 MASTER)**

відповідає вимогам директив

**2006/42/EC - 2014/30/EU - 2000/14/EC**

відповідає вимогам наступних гармонізованих норм:

**EN ISO 11806-1:2011 - EN 55012:2007+A1:2009 - EN ISO 14982:2009**

Процедури, застосовані для оцінки відповідності:

**Додаток V – 2000/14/EC**

Вимірний рівень звукової потужності

**113,0 дБ (А) (746 S - 746 T) - 114,0 дБ (А) (753 S - 753 T - 755 MASTER)**

Гарантований рівень звукової потужності:

**115,0 дБ (А) (746 S - 746 T) - 116,0 дБ (А) (753 S - 753 T - 755 MASTER)**

Виготовлено в: Bagnolo in piano (RE) Italy - via Fermi, 4

Дата: 30.04.2022

Технічна документація зберігається за юридичною адресою - Технічний відділ.

   
Luigi Bartoli - C.E.O.

## Таблиця технічного обслуговування

Наведений графік технічного обслуговування стосується тільки нормальних умов експлуатації. Якщо повсякденне використання є інтенсивнішим, ніж передбачено або присутні важкі умови експлуатації, вказані інтервали слід відповідно зменшити		Перед кожним використанням	Щомісяця	У разі пошкодження чи несправної роботи	Залежно від потреб	1 рік або 100 годин
Увесь пристрій	Перевірити (витоки, тріщини, знос)	x				
	Почистити після закінчення робочого дня	x				
Органи керування (вимикач заземлення, важіль стартера, важіль акселератора, запобіжний важіль)	Перевірити роботу	x				
Паливний бак	Перевірити (витоки, тріщини, знос)	x				
	Почистити					x
Паливний фільтр та трубки	Перевірити		x			
	Почистити, замінити фільтрувальний елемент			x		x
Різальні насадки	Перевірити (тріщини, гострота, знос)	x				
	Перевірити натяг	x				
	Нагострити			x	x	
Конічна зубчаста передача	Перевірити (пошкодження, знос, рівень мастила)		x		x	
Захисний кожух косильного пристрою	Перевірити (пошкодження і знос)	x				
	Замінити			x	x	
Усі гвинти і гайки (за винятком регульованих гвинтів)	Перевірити	x				
	Знову затягнути		x			
Повітряний фільтр	Почистити	x			x	
	Замінити			x		x
Оребрення циліндра	Почистити		x			
Вентиляційні отвори картера стартера	Почистити після закінчення робочого дня	x				
Шнур стартера	Перевірити (пошкодження і знос)		x			
	Замінити			x		
Карбюратор	Переконатися, що кріпильна гайка косильного пристрою міцно затягнена	x				
Свічка запалювання	Перевірити відстань між електродами		x			
	Замінити			x		x
Противібраційні опори	Перевірити (пошкодження і знос)		x			
	Звернутися до дилера для заміни			x	x	
Гайка й гвинти косильного пристрою	Переконатися, що кріпильна гайка косильного пристрою міцно затягнена	x				
Гайка й гвинти косильного пристрою	Перевірка затяжки гайок та гвинтів	x				

## ПОШУК ТА ВИРІШЕННЯ ПРОБЛЕМ



**УВАГА! Завжди зупиняйте машину та від'єднуйте свічку запалювання перед початком виконання усіх операцій, перелічених у таблиці нижче, за винятком випадків, коли їх присутність необхідна для роботи мотокоши.**

Якщо після перевірок усіх можливих причин несправності залишається, зверніться до уповноваженого сервісного центру. В разі виявлення несправності, не вказаній у таблиці, зверніться до уповноваженого сервісного центру.

НЕСПРАВНІСТЬ	МОЖЛИВІ ПРИЧИНИ	УСУНЕННЯ
Двигун не заводиться або глохне через декілька секунд після заведення. <b>(Переконайтеся, що перемикач перебуває в положенні «I»)</b>	1. Відсутність іскри запалювання.  2. Заклинювання двигуна.	1. Перевірити іскру запалювання свічки. Якщо іскра запалювання відсутня, повторити тест з новою свічкою (BPMR7A).  2. Виконайте процедуру, описану на стор. 79. Якщо двигун знову не заводиться, повторіть процедуру, змінивши свічку.
Двигун заводиться, але не набирає потрібних обертів або неправильно працює на високій швидкості.	Відрегулюйте карбюратор.	Зверніться до уповноваженого сервісного центру для регулювання карбюратора.
Двигун не розвиває повної швидкості і/або надто димить.	1. Перевірити суміш олива / бензин.  2. Забруднений повітряний фільтр.  3. Відрегулюйте карбюратор.	1. Залити свіжий бензин та оливу, що підходить для 2-тактових двигунів.  2. Почистити: див. вказівки у розділі «Технічне обслуговування повітряного фільтра».  3. Зверніться до уповноваженого сервісного центру для регулювання карбюратора.
Двигун заводиться, набирає обертів, збільшує швидкість, але не працює на холостому ходу.	Відрегулюйте карбюратор.	Відрегулювати положення гвинта холостого ходу «Т» (Рис. 95, стор. 89) за годинниковою стрілкою для збільшення швидкості; див. розділ «Технічне обслуговування карбюратора».
Двигун запускається і працює, але косильний інструмент не обертається. <b>УВАГА! Ніколи не торкайтеся косильного пристрою, коли двигун працює.</b>	Пошкоджена муфта, зубчаста передача або передатний вал.	Замінити, якщо необхідно; зверніться до уповноваженого сервісного центру.



## ГАРАНТІЙНИЙ СЕРТИФІКАТ

Цей виріб розроблено і виготовлено відповідно до найсучасніших виробничих технологій. Фірма-виробник надає гарантію на строк 24 місяці з дня придбання обладнання за умови його використання в приватних цілях/хобі. Гарантія обмежується 12 місяцями у разі його професійної експлуатації.

**Загальні гарантійні умови**

- 1) Гарантійний термін встановлюється, починаючи з моменту придбання даного виробу. Виробник, через власну торговельну мережу і мережу центрів технічної підтримки, забезпечує безкоштовну заміну деталей, що мають дефекти вихідних матеріалів або виготовлення. Договір гарантії не порушує законних прав покупців, передбачених цивільним кодексом, щодо наслідків дефектів або браку проданого виробу.
- 2) Технічний персонал фірми виконає гарантійні роботи максимально швидко протягом часу, необхідного для організаційних заходів.
- 3) **Для одержання гарантійного обслуговування необхідно пред'явити уповноваженому персоналу заповнений гарантійний талон (наведений нижче) з печаткою дилера, а також рахунок-фактуру або обов'язковий фіскальний чек, що підтверджує дату покупки.**
- 4) Виріб не підлягає гарантійному обслуговуванню за таких умов:
  - Очевидного невиконання технічного обслуговування,
  - Порушення умов експлуатації виробу або його перероблення,
  - Використання невідповідного палива або мастила,
  - Використання неоригінальних запчастин або приладдя,
  - Самостійного ремонту виробу або ремонту в неавторизованій майстерні.
- 5) Фірма-виробник не надає гарантії на витратні матеріали та деталі, для яких властивий нормальний знос в умовах експлуатації.
- 6) Гарантія не передбачає вдосконалення або поліпшення виробу.
- 7) Гарантія не покриває налагодження і техобслуговування, навіть якщо така потреба виникла під час гарантійного терміну.
- 8) Претензії щодо пошкоджень, заподіяних під час транспортування, слід негайно пред'явити перевізнику, інакше умови гарантії можуть бути анульовані.
- 9) Для двигунів інших марок (Briggs & Stratton, Subaru, Honda, Kipor, Lombardini, Kohler тощо), встановлених на наших машинах, діє гарантія, надана виробниками двигунів.
- 10) Гарантія не поширюється на прямі або непрямі збитки, завдані людям або майну внаслідок несправності виробу або його вимушеного простою.

МОДЕЛЬ \_\_\_\_\_

ДАТА \_\_\_\_\_

СЕРІЙНИЙ НОМЕР \_\_\_\_\_

ПРОДАВЕЦЬ \_\_\_\_\_

ПОКУПЕЦЬ \_\_\_\_\_

Не надсилати окремо! Додати до заявки на надання гарантійної технічної допомоги.



1

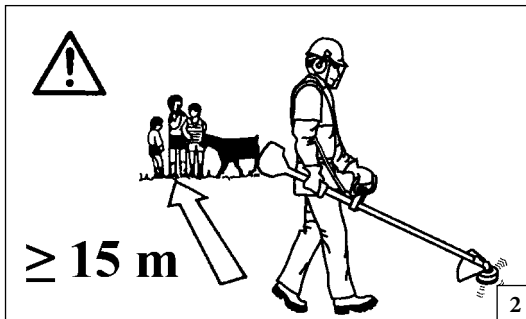

2

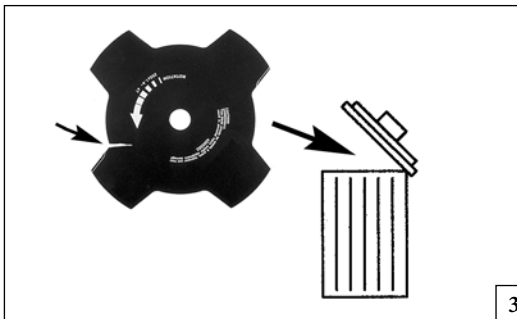

3



4

Srpski

## BEZBEDNOSNE NORME

**⚠ PAŽNJA - Trimer, ako je korišćen na pravilan način je instrument za brz, udoban i efikasan rad; ako je korišćen na nepravilan način ili bez neophodnih mera opreza mogao bi da postane opasan alat. Da bi vaš rad uvek bio ugodan i bezbedan, strogo se pridržavajte bezbednosnih normi navedenih ovde i u celom priručniku.**

**⚠ PAŽNJA: Sistem za uključivanje Vašeg uređaja generiše elektromagnetno polje veoma niskog intenziteta. Ovo elektromagnetno polje može da ometa rad nekih elektrostimulatora srca (pacemaker). Da bi se smanjila opasnost od nastanka teških posledica po zdravlje ili smrti, osobe koje imaju ugrađen elektrostimulator srca moraju da se posavetuju sa svojim lekarom i proizvođačem elektrostimulatora srca pre upotrebe ove mašine.**

**⚠ PAŽNJA! – Nacionalni propisi mogu da ograniče upotrebu mašine.**

- 1 - Ne upotrebljavajte mašinu pre nego što se upoznate sa specifičnostima njene upotrebe. Rukovalac bez iskustva mora pre upotrebe na mestu izvođenja radova da obavi odgovarajuće vežbe.
- 2 - Mašinu smeju da koriste samo odrasle osobe, u dobrom fizičkom stanju i sa poznavanjem propisa za korišćenje.
- 3 - Trimer ne koristite u uslovima fizičkog umora ili pod dejstvom alkohola, droge ili lekova (Sl. 1).
- 4 - Nosite odgovarajuću odeću i zaštitnu opremu kao što su čizme, čvrste pantalone, rukavice, zaštitne naočare, štitnici za uši i zaštitni šlem (v. str. 12-13).
- 5 - Koristite usku, ali udobnu odeću.
- 6 - Ne dozvolite deci da koriste trimer.

Ne dozvolite drugim ljudima da ostanu u krugu od 15 metara dok koristite trimer (Sl. 2).

- 7 - Pre upotrebe trimera, proverite da li je zavrtnaj za pričvršćivanje diska dobro zategnut.
- 8 - Trimer mora biti opremljen alatima za košenje koje preporučuje proizvođač (v. str. 59).
- 9 - Nemojte koristiti trimer bez štitnika diska ili glave.
- 10 - Pre pokretanja motora, proverite da li se disk slobodno okreće i da nije u kontaktu sa stranim telima.
- 11 - Tokom rada često proveravajte disk tako što ćete zaustaviti motor. Zamenite disk čim se pojave pukotine ili lomovi (Sl. 3).
- 12 - Mašinu koristite samo na dobro provetrenim mestima, ne koristite je u eksplozivnoj i zapaljivoj atmosferi ili u zatvorenom (Sl. 4).
- 13 - Dok motor radi, nemojte vršiti nikakvo održavanje i ne dodirujte disk.
- 14 - Na mašinu nije dozvoljeno priključiti nijedan uređaj koji nije isporučio proizvođač.
- 15 - Nemojte raditi sa mašinom koja je oštećena, loše popravljena, loše sastavljena ili proizvoljno modifikovana. Nemojte uklanjati ili oštetiti ili ne činite neupotrebljivim nijedan od bezbednosnih uređaja. Koristite samo uređaje za sečenje koji su navedeni u tabeli.
- 16 - Sve etikete sa znakovima opasnosti i uputstvima o bezbednosti treba da se održavaju u najboljem stanju. U slučaju oštećenja ili pohabanosti, treba ih na vreme zameniti (vidite str. 4-5).
- 17 - Mašinu ne koristite za namene različite od onih koje su navedene u priručniku (vidite str. 30).
- 18 - Mašinu ne ostavljajte sa uključenim motorom.
- 19 - Ne pokrećite motor ako nije montiran krak.
- 20 - Svakodnevno kontrolišite trimer da biste bili sigurni da svaki njen uređaj, bezbednosni ili ne, u ispravnom stanju.

21 - Nikada ne obavljajte operacije ili popravke koji nisu uobičajeno održavanje. Obratite se ovlašćenju radionici.

- 22 - U slučaju potrebe za stavljanjem mašine van pogona, ne ostavljajte je u prirodnoj sredini nego je predajte prodavcu koji će se pobrinuti za njeno ispravno smeštanje.
- 23 - Trimer dajte ili posudite samo osobama, koje imaju odgovarajuće radno iskustvo i koje su upoznate sa načinom rada mašine i koje znaju da je pravilno koriste. Dajte im takođe i Uputstvo za upotrebu, da ga pročitaju pre nego što počnu da rade sa njima.
- 24 - Uvek se obratite svom prodavcu za bilo koje drugo pojašnjenje ili prioritetnu intervenciju.
- 25 - Sačuvajte ovo Uputstvo brižljivo i konsultujte ga pre svake upotrebe mašine.
- 26 - Ne zaboravite, da su vlasnik mašine ili njen rukovalac odgovorni za nesrećne slučajeve ili opasnosti za treća lica i njihovu imovinu.



Size S p.n. 3155014A  
 Size M p.n. 3155001A  
 Size L p.n. 3155002A  
 Size XL p.n. 3155003A  
 Size XXL p.n. 3155004A

1

Size S p.n. 3155083  
 Size M p.n. 3155084  
 Size L p.n. 3155085  
 Size XL p.n. 3155086  
 Size XXL p.n. 3155087



2



Size 41 p.n. 001001079A  
 Size 42 p.n. 001001080A  
 Size 43 p.n. 001001081A  
 Size 44 p.n. 001001082A  
 Size 45 p.n. 001001083A

3



p.n. 3155027R

4



p.n. 001000939A

p.n. 001000940A

5



p.n. 001000835

6



S-8 P.N. 3155029  
 M-9 P.N. 3155030  
 L-10 P.N. 3155031  
 XL-11 P.N. 3155032  
 XXL-12 P.N. 3155033

7

Srpski

## ZAŠTITNA ODEĆA

**⚠ Prilikom rada sa trimerom uvek koristite odobrenu zaštitnu odeću.** Upotreba zaštitne odeće ne eliminiše rizike od povreda, ali smanjuje štetne efekte u slučaju nezgode. Savetujte se kod svog prodavca od poverenja kad je reč o izboru odgovarajuće odeće i obuće.

Odeća i obuća mora da bude prikladna i ne sme da ometa. Nosite pripijenu zaštitnu odeću. **Zaštitna jakna (Sl. 1) i radni polukombinezon (Sl. 2) Oleo-Mac su idealni.** Ne nosite odeću, marame, kravate ili priveske koji bi mogli da se zapletu o žbunje. Sakupite dugu kosu u rep i zaštitite je (na primer maramom, beretkom, šlemom, itd.)

**Nosite zaštitne cipele koje imaju đon za zaštitu od klizanja zaštitne čelične kapice (Sl. 3).**

**Nosite zaštitne naočare ili vizir (Sl. 4-5)!**

**Primenite zaštitu od buke, na primer zaštitnike za sluh (Sl. 6) ili čepove.** Upotreba zaštitnih sredstava za sluh zahteva veće upozorenje i opreznost, zato što je ograničena percepcija zvučnih signala upozorenja na opasnost (zvanje u pomoć, alarmi, itd.).

**Navucite rukavice (Sl. 7) za zaštitu od posekotina koje omogućavaju maksimalno apsorbovanje vibracija.**

**Oleo-Mac nudi čitav niz zaštitne opreme.**

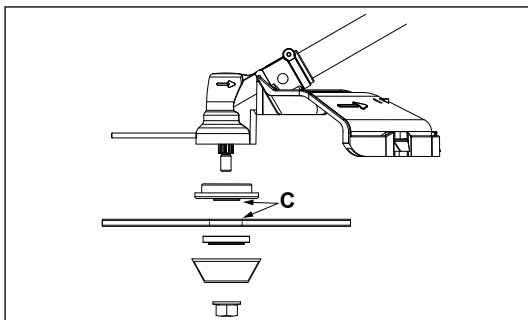
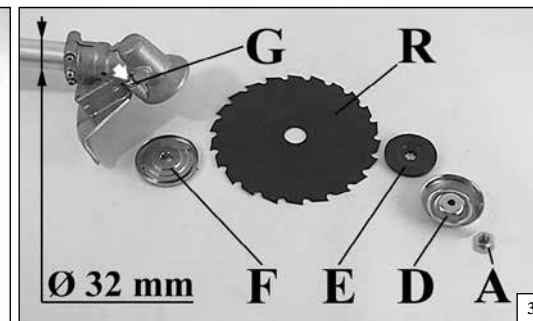
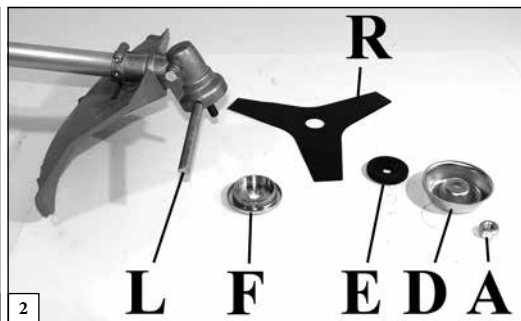
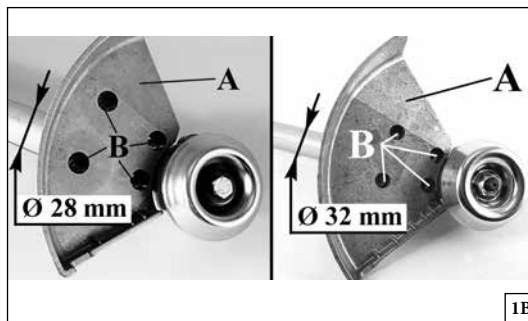
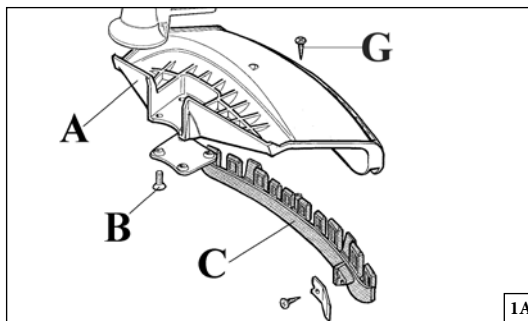

Srpski

## MONTAŽA

### MONTAŽA BEZBEDNOSNOG ŠTITNIKA (Sl. 1A-B)

Pričvrstite zaštitu (A) na cev prenosa pomoću vijaka (B), u položaju koji vam omogućava da radite bezbedno.

**NAPOMENA: koristite štitnik (C, Sl. 1A) samo sa glavom sa najlonskim nitima. Štitnik (C) mora biti pričvršćen vijkom (G) na štitnik (A).**

Za drvene diskove (22-60-80 zubaca) **uvek** koristite odgovarajuću metalnu zaštitu (Sl. 1B).

### MONTAŽA MODELA DISKA „S“ (Sl. 2)

Odvrnite navrtku (A) u smeru kretanja kazaljke na satu; uklonite čašicu (D) i donju prirubnicu (E). Montirajte disk (R) na gornju prirubnicu (F) obezbeđujući ispravan smer rotacije.

Postavite donju prirubnicu (E), čašicu (D) i zavrnite navrtku (A) u smeru suprotnom od kazaljke na satu. Umetnite priloženu iglu (L) u odgovarajući otvor da biste zaključali disk i omogućili zatezanje navrtke do **2,5 Kgm (25 Nm)**.

### MONTAŽA MODELA DISKA „T“ (Sl. 3)

Odvrnite navrtku (A) u smeru kazaljke na satu; uklonite čašicu (D) i donju prirubnicu (E). Postavite disk (R) na gornju prirubnicu (F) vodeći računa o ispravnom smeru rotacije.

Postavite donju prirubnicu (E), čašicu (D) i zavrnite navrtku (A) u smeru suprotnom od kazaljke na satu.

Pritisnite odgovarajuće dugme (G, Sl. 3) da biste blokirali disk i omogućili zatezanje navrtke (A) do **3 kgm (30 Nm)**.

**⚠ PAŽNJA** - Obruč (pogledajte strelice C, Sl. 4) mora da stane u otvor za montiranje diska.

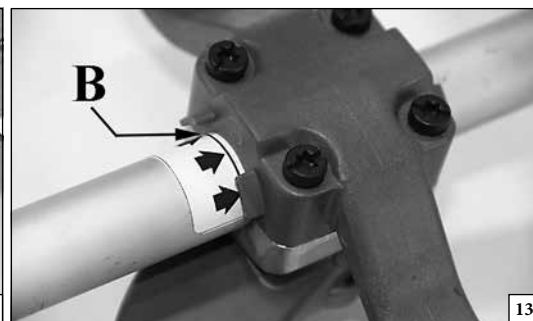
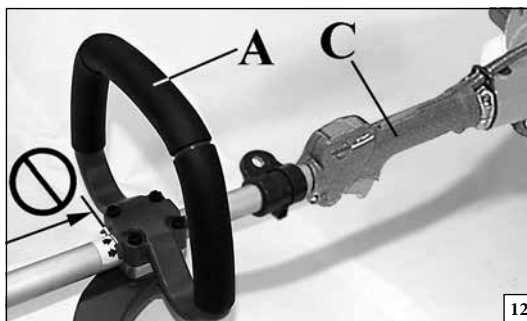
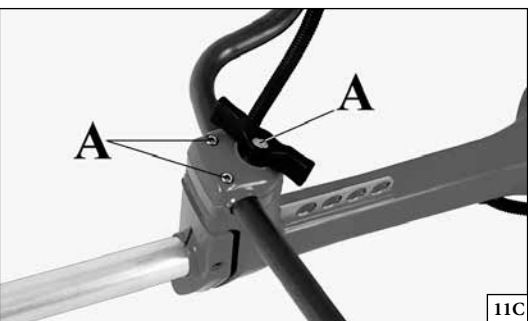
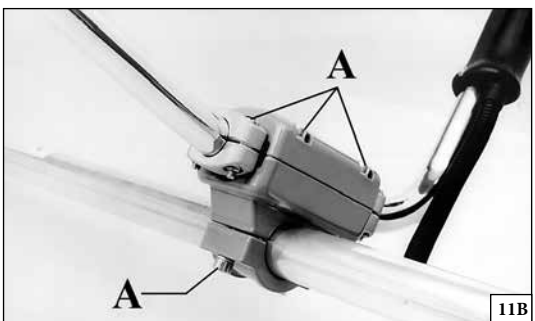
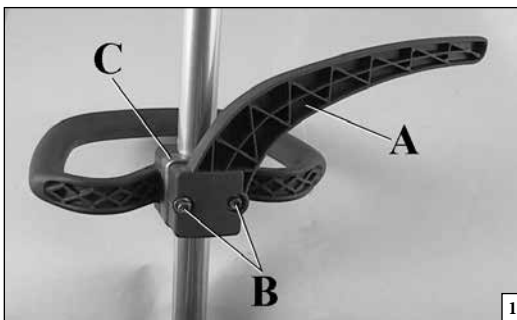
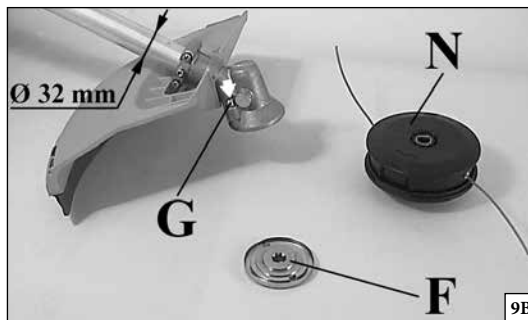
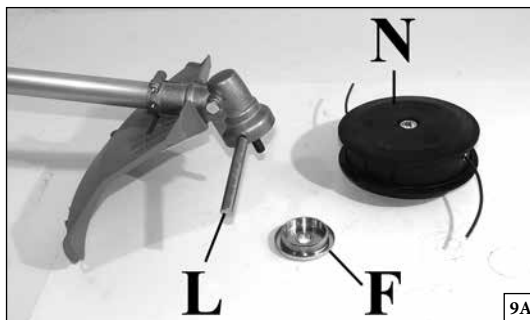

Srpski

## MONTAŽA

### MONTAŽA GLAVE SA NAJLONSKIM NITIMA

(Sl. 9A-B)

Umetnite gornju prirubnicu (F). Umetnite iglu za držanje glave (L) u odgovarajući otvor (Sl. 9A) ili pritisnite odgovarajuće dugme (G, Sl. 9B) i zavrnite glavu (N) u smeru suprotnom od kretanja kazaljke na satu koristeći samo snagu svoje ruke.

### MONTAŽA BEZBEDNOSNE BARIJERE (Sl. 10)

Kada koristite disk umesto glave sa najlonskim nitima, potrebno je montirati „bezbednosnu barijeru“. Fiksirajte barijeru (A) ispod priključka ručke (C) putem vijaka (B), vodeći računa da proverite da li je sama „bezbednosna barijera“ na levoj strani trimera.

### MONTAŽA RUČKE (Sl. 11 A-B-C)

Postavite ručku na cev prenosa i pričvrstite je vijcima (A), podloškama i navrtkama. Položaj ručke se može podesiti prema potrebama rukovaoca.

**⚠ PAŽNJA** - Postavite ručku (A, Sl. 12) između strelica na etiketi (B, Sl. 13) i zadnje ručke (C, Sl. 12).

**⚠ PAŽNJA:** Proverite da li su sve komponente trimera dobro povezane i da li su vijci zategnuti.



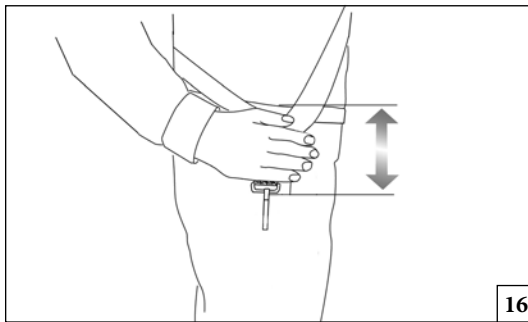

16

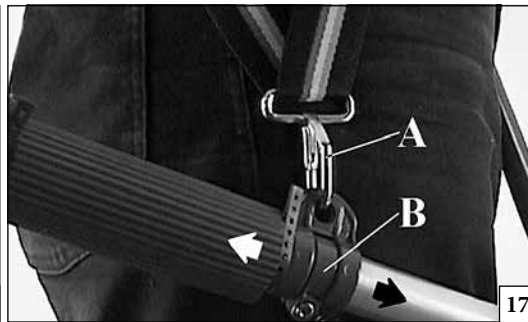

17



18



19



20



21



22

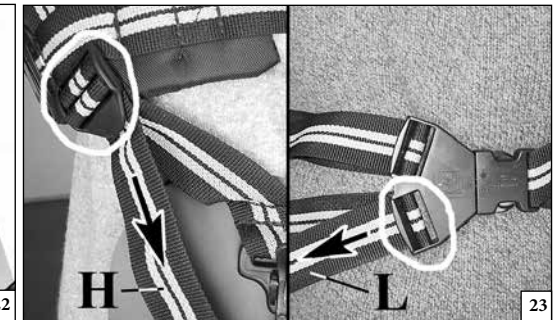

23

Srpski

## PRELIMINARNE RADNJE

### MODELI UPRTAČA „S“

Pravilno podešavanje uprtača omogućava trimeru da ima dobar balans i odgovarajuću visinu od tla (Sl. 16).

- Navucite jednostavni uprtač.
- Prikačite trimer na uprtač pomoću karike (A, Sl. 17)
- Postavite kuku (B, Sl. 17) da postignete najbolju uravnoteženost trimera.
- Postavite kopču (C, Sl. 18) da postignete pravilnu visinu trimera.

### PRAVILNO PODEŠAVANJE UPRTAČA

#### model „T“

1. Navucite dvostruki uprtač (Sl. 19).
2. Zakačite kopču (A, Sl. 20) u predelu pojasa i podesite je tako što ćete delovati na gornji kaiš (B).
3. Zakačite kopču (C) u predelu grudi.
4. Podesite naramenice sa dva kaiša (D, Sl. 21). Sa ovim uprtačem moguće je više rasporediti opterećenje na ramena ili na pojas po nahođenju rukovaoca.
5. Podesite kaiš (E, Sl. 20) na grudima.
6. - Prikačite trimer na uprtač pomoću karike (F, Sl. 22).
7. Postavite kuku (G) da postignete najbolju uravnoteženost trimera.
8. Podesite visinu mašine od tla tako što ćete delovati na dva kaiša (H-L, Sl. 23). Ispravno rastojanje između pojasa i karike (F, Sl. 22), može se izmeriti kao na Sl. 16. Ovo podešavanje takođe favorizuje pravilnu raspodelu težine kako bi se postigla dobra ravnoteža trimera.



**PAŽNJA!** - Prilikom upotrebe drvenih sečiva (22-60-80 zubaca) obavezna je upotreba dvostrukog uprtača sa brzim otpuštanjem.

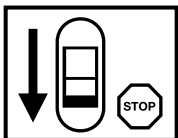

24



25

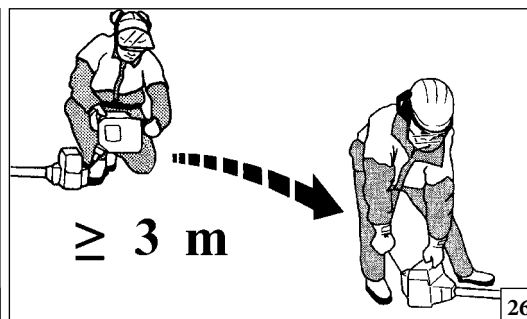

26

Srpski

## POKRETANJE

## GORIVO

**⚠ PAŽNJA:** benzin je izuzetno zapaljivo gorivo. Budite izuzetno oprezni prilikom rukovanja benzinom ili smešom zapaljivih supstanci. Ne pušite i ne palite vatru ili plamen blizu goriva ili mašine (Sl. 24).

- Da biste smanjili rizik od požara ili opekotina, gorivom rukujte pažljivo. Ono je veoma zapaljivo.
- Protresite gorivo i stavite ga u posudu odobrenu za gorivo (Sl. 25).
- Gorivo mešajte na otvorenom gde nema varnica ili plamena.
- Testeru smestite na raskrčen teren, zaustavite motor i pustite da se ohladi pre nego što izvršite dolivanje.
- Polagano odvrnite čep na rezervoaru za gorivo da biste smanjili pritisak i da biste izbegli prolivanje goriva.
- Nakon dolivanja dobro pritegnite čep goriva. Vibracije mogu da uzrokuju otpuštanje čepa i izlivanje goriva.
- Osušite gorivo koje je izašlo iz jedinice. Mašinu premestite na 3 metra udaljenosti od mesta punjenja pre pokretanja motora (Sl. 26).
- Nikada ne pokušavajte zapaliti ispušteno gorivo u bilo kojim okolnostima.
- Ne pušite tokom rukovanja gorivom ili tokom rada mašine.
- Gorivo skladištite na hladnom, suvom i dobro provetrenom mestu.
- Gorivo nemojte da skladištite na mestima sa suvim lišćem, slamom, papirom itd.
- Uređaje i gorivo čuvajte na mestima na kojim pare goriva ne dolaze u kontakt sa varnicama ili otvorenim plamenom, grejačima vode za grejanje, elektromotorima ili prekidačima, rernama itd.
- Nikada ne skidajte čep sa rezervoara kada je motor u funkciji.
- Gorivo ne koristite za operacije čišćenja.
- Pazite da gorivo ne prospete po svojoj odeći.



27

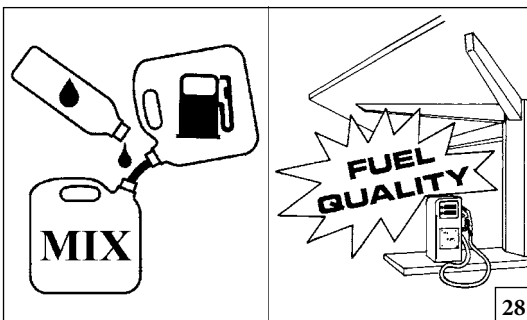

28

BENZIN		ULJE	
л	л	2%-50 : л	
л	л	(см³)	
1	0,02 (20)		
5	0,10 (100)		
10	0,20 (200)		
15	0,30 (300)		
20	0,40 (400)		
25	0,50 (500)		

29

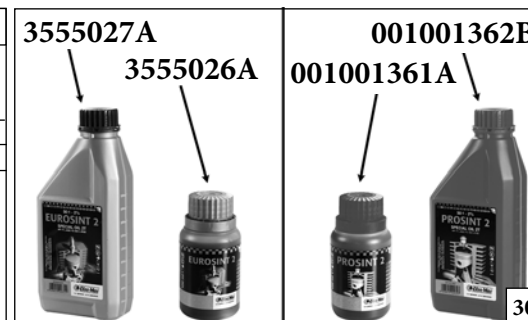

30



31



32



33

## Srpski

### POKRETANJE

#### GORIVO

Ovaj proizvod pokreće jedan 2-taktni motor i zahteva pripremu mešavine benzina i ulja za 2-takne motore. Unapred izmešajte bezolovni benzin i ulje za dvotaktni motor u nekoj posudi odobrenoj za benzin (Sl. 27).

**PREPORUČENO GORIVO:** OVAJ MOTOR JE CERTIFIKOVAN ZA RAD SA BEZOLOVNIM BENZINOM ZA AUTOMOBILE OD 89 OKTANA ( $(R + M) / 2$ ) ILI SA VEĆIM BROJEM OKTANA (Sl. 28).

Izmešajte ulje za dvotaktne motore sa benzinom prema uputstvima na pakovanju.

Savetujemo da koristite ulje za dvotaktne motore Oleo-Mac od 2% (1:50) sa specifičnom formulom namenjenom svim dvotaktnim motorima hlađenim vazduhom.

Tačne proporcije ulje/gorivo navedene u prospektu (Sl. 29) su pogodni kada koristite Oleo-Mac **PROSINT 2** i **EUROSINT 2** motorno ulje (Sl. 30) ili neko motorno ulje ekvivalentnog visokog kvaliteta (**specifikacije JASO FD ili ISO L-EGD**).

**⚠ OPREZ: NE KORISTITE ULJE ZA MOTORNA VOZILA ILI ULJE ZA DVOTAKTNE VANBRODSKE MOTORE.**

**⚠ OPREZ:**

- Kupite samo onu količinu goriva koja vam je potrebna na bazi sopstvene potrošnje; ne kupujte ga više nego onoliko koliko ćete upotrebiti u jednom ili dva meseca.
- Benzin čuvajte u hermetički zatvorenoj posudi, na hladnom i suvom mestu.

**⚠ OPREZ - Za mešavinu nikada ne koristite gorivo sa procentom etanola većim od 10%; prihvatljivi su gasohol (mešavina benzina i etanola) sa procentom etanola do 10% ili gorivo E10.**

**NAPOMENA** - Pripremite samo mešavinu neophodnu za upotrebu; ne ostavljajte je u rezervoaru ili kanisteru u dugom periodu. Savetuje se korišćenje stabilizatora goriva Emak ADDITIX 2000 šif. 001000972A, za konzerviranje smeše u periodu od 12 meseci.

#### Alkilatni benzin

**⚠ OPREZ - Alkilatni benzin nema istu gustinu običnog benzina. Zbog toga je za motore podešene za rad s običnim benzinom potrebno sprovesti različitu regulaciju vijka H. Za ovu operaciju je neophodno da se obratite ovlašćenom servisom centru.**

#### DOPUNJAVANJE (Sl. 33)

Protresite kanister sa mešavinom pre dopunjavanja goriva (Sl. 32).

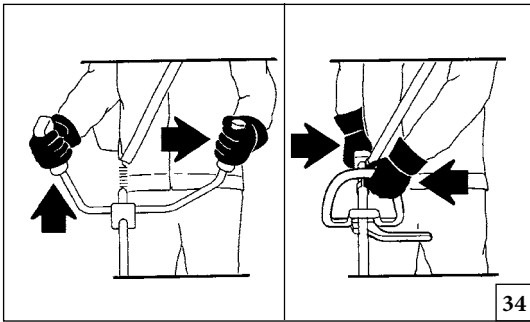

34

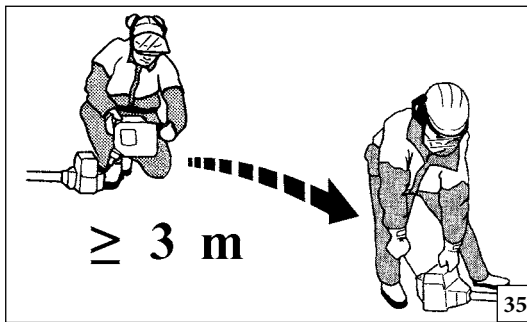

35



36

Srpski

## POKRETANJE

- ⚠ Pre pokretanja motora, proverite da li se disk slobodno okreće i da nije u kontaktu sa stranim telima.
- ⚠ Kada motor radi na minimumu, uređaj za sečenje ne bi trebalo da se okreće. U suprotnom, kontaktirajte ovlašćeni centar za pomoć da proverite i rešite problem.
- ⚠ **PAŽNJA:** Čvrsto uhvatite trimer obema rukama (Sl. 34). Uvek držite telo levo od cevi. Nikada nemojte izabrati ukršteni hvat. Levoruki rukovaoci moraju se pridržavati istih uputstava. Zauzmite odgovarajući položaj za seču.
- ⚠ Izlaganje vibracijama može da uzrokuje povrede kod lica koja pate od problema sa krvotokom ili problema sa nervima. Obratite se lekaru ako se pojave fizički simptomi poput ukočenosti, nedostatka osetljivosti, smanjenja uobičajene snage ili promena u boji kože. Ovi simptomi obično se pojavljuju u prstima, rukama ili zglobovima ruke.

Pre pokretanja motora proverite da li ručica gasa radi slobodno.

Srpski

## POKRETANJE

- ⚠ **PAŽNJA:** pridrđavajte se uputstava za rukovanje gorivom. Pre nadopune uvek ugastite motor. Gorivo nikada ne dodajte u neku mašinu čiji motor radi ili je još topao. Pomerite se najmanje 3 m od položaja u kom je izvršeno punjenje pre pokretanja motora (Sl. 35). **ZABRANJENO PUŠENJE!**

1. Očistite površinu oko čepa na rezervoaru goriva da biste izbegli kontaminaciju.
2. Polagano odvrnite čep na rezervoaru goriva.
3. Pažljivo uspite mešavinu goriva u rezervoar. Izbegavajte izlivanje.
4. Pre vraćanja na mesto čepa na rezervoaru za gorivo, očistite i prekontrolišite zaptivku.
5. Čep na rezervoaru za gorivo odmah vratite na mesto i ručno ga pritegnite. Uklonite eventualno izliveno gorivo.

- ⚠ **PAŽNJA:** proverite da li dolazi do ispuštanja goriva, a ako ga ima, uklonite ga pre upotrebe. Ako je neophodno, obratite se službi za pomoć svog prodavca.

## Gušenje motora

- Postavite prekidač mase na **STOP**.
  - Postavite odgovarajući alat na kapicu svećice (1, Sl. 36).
  - Podignite kapicu svećice.
  - Odvrnite i osušite svećicu.
  - U potpunosti otvorite leptir.
  - Više puta potegnite poteznu vezicu da biste ispraznili komoru za sagorevanje.
- Vratite svećicu na mesto i povežite kapicu uhvativši je **odlučno**.
- Radni prekidač stavite na I/START, položaj za pokretanje.
  - Polugu startera stavite u položaj „OPEN“, čak i ako je motor hladan.
  - Sada pokrenite motor.

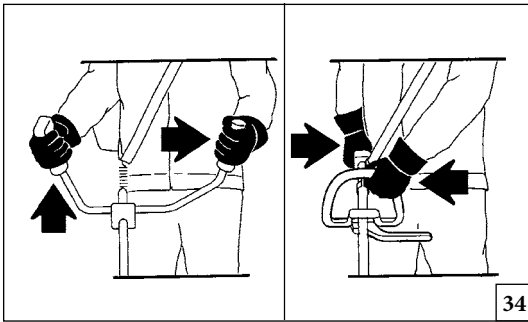

34

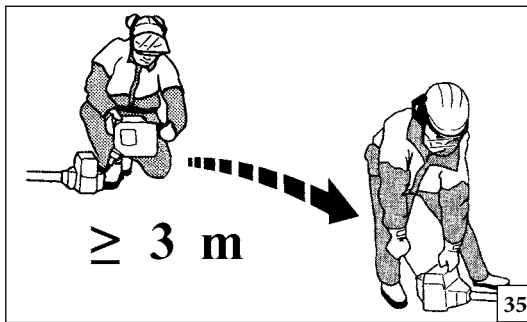

35



36

Srpski

## POKRETANJE

- ⚠ Pre pokretanja motora, proverite da li se disk slobodno okreće i da nije u kontaktu sa stranim telima.
- ⚠ Kada motor radi na minimumu, uređaj za sečenje ne bi trebalo da se okreće. U suprotnom, kontaktirajte ovlašćeni centar za pomoć da proverite i rešite problem.
- ⚠ **PAŽNJA:** Čvrsto uhvatite trimer obema rukama (Sl. 34). Uvek držite telo levo od cevi. Nikada nemojte izabrati ukršteni hvat. Levoruki rukovaoci moraju se pridržavati istih uputstava. Zauzmite odgovarajući položaj za seču.
- ⚠ Izlaganje vibracijama može da uzrokuje povrede kod lica koja pate od problema sa krvotokom ili problema sa nervima. Obratite se lekaru ako se pojave fizički simptomi poput ukočenosti, nedostatka osetljivosti, smanjenja uobičajene snage ili promena u boji kože. Ovi simptomi obično se pojavljuju u prstima, rukama ili zglobovima ruke.

Pre pokretanja motora proverite da li ručica gasa radi slobodno.

Srpski

## POKRETANJE

- ⚠ **УВАГА!** Поводите се з паливом, дотримуючись правил техніки безпеки. Перед заливанням палива завжди вимикайте двигун. Ніколи не доливайте паливо, якщо двигун гарячий або працює. Перед запуском двигуна відійдіть щонайменше на 3 м від місця заправки (Рис. 35). **НЕ ПАЛИТИ!**
1. Очистіть поверхню довкола горловини паливного бака, щоб запобігти забрудненню палива.
  2. Повільно відкрутіть кришку паливного бака.
  3. Обережно залийте паливну суміш у бак. Не допускайте витоку палива.
  4. Перш ніж встановити кришку на місце, очистіть її та перевірте на щільність.
  5. Зразу ж після заливання палива встановіть на місце кришку паливного бака та закрутіть її вручну. Витріть можливі витоки палива.
- ⚠ **УВАГА!** Перевірте чи нема протікання палива; за наявності ліквідуйте його перш, ніж розпочати роботу. За необхідності зверніться до у сервісного центру або дилера.

## Затоплення двигуна

- Встановіть вимикач заземлення в положення STOP.
- Накладіть відповідний інструмент на кришку свічки запалювання (1, Рис. 36).
- Підніміть ковпачок свічки.
- Відкрутіть та висушіть свічку запалювання.
- Повністю відкрийте дросельну заслінку.
- Декілька разів потягніть за шнур стартера, щоб спорожнити камеру згоряння.
- Встановіть свічку запалювання та ковпачок, **рішуче** натиснувши на нього.
- Поверніть робочий перемикач у положення I/START.
- Переведіть важіль стартера в положення OPEN, навіть якщо двигун холодний.
- Тепер запустіть двигун.

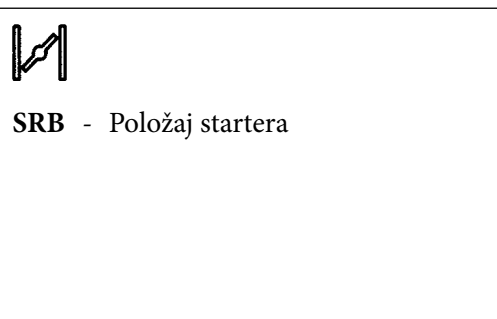
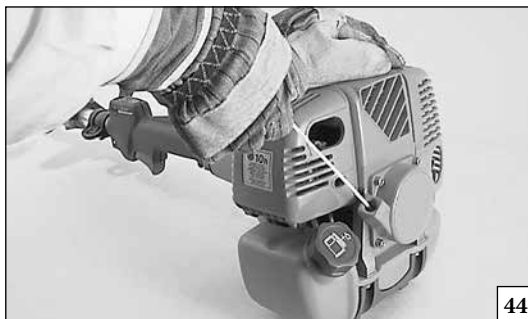
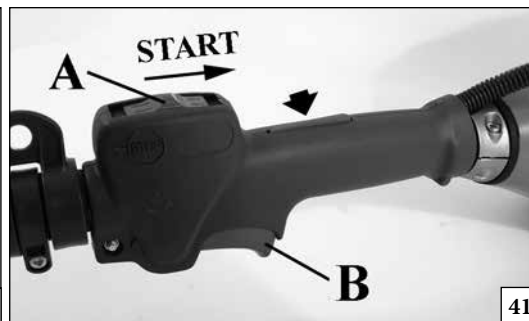
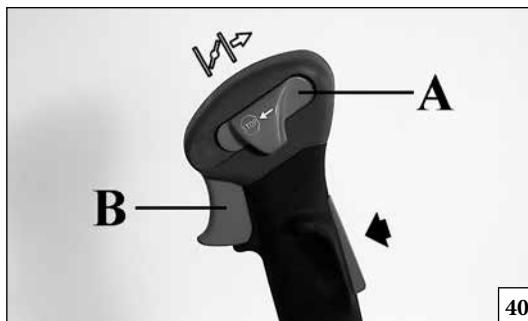
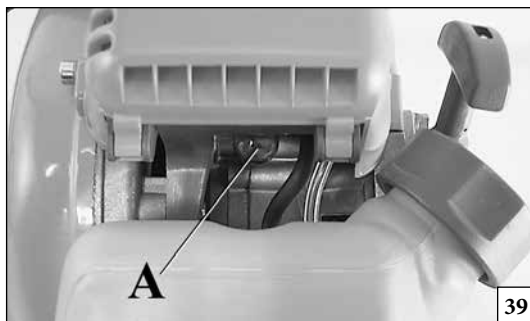

Srpski

## POKRETANJE

### POKRETANJE MOTORA

Napunite karburator pritiskom na sijalicu više puta (A, Sl. 39).

Postavite prekidač (A, Sl. 40-41) u položaj  ili „START“.

Polugu startera (D, Sl. 43) u položaj „CLOSE“. Trimer odložite na tlo u stabilnom položaju. Proverite da li se disk slobodno okreće. Dok držite čvrsto trimer, polako povucite startno užo dok ne nađete na otpor (Sl. 44). Povucite snažno nekoliko puta dok se ne pokrene. **Sačekajte otprilike 5-10 sekundi**, a zatim povucite ručicu gasa (B, Sl. 40-41), da automatski vratite ručicu startera (D, Sl. 42), u originalni položaj „OPEN“.

 **PAŽNJA:** Kada je motor već zagrejan, ne koristite starter za pokretanje.

### RAZRADA MOTORA

Motor postiže svoju maksimalnu snagu nakon 5-8 sati rada.

Tokom ovog perioda razrade ne puštajte da motor radi na prazno pri maksimalnom broju obrtaja da bi se izbeglo prekomerno naprezanje.

 **PAŽNJA!** - Tokom razrade ne menjajte karburaciju da biste ostvarili neko pretpostavljeno povećanje snage; motor bi mogao da se ošteti.

**NAPOMENA:** normalno je da iz novog motora izlazi dim tokom i nakon prvog korišćenja.

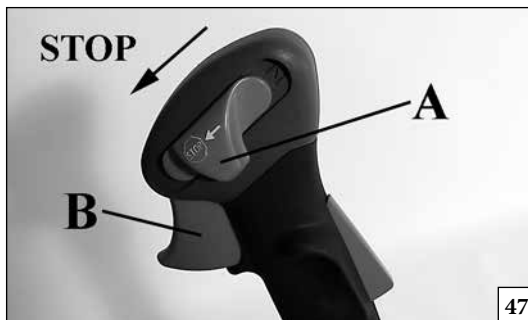

47

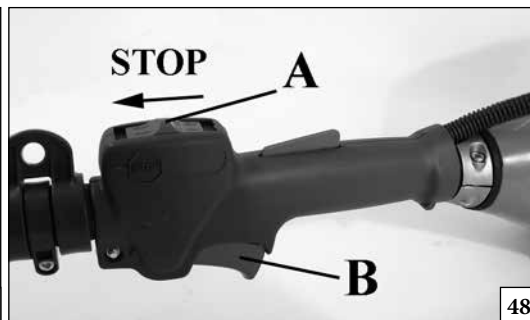

48

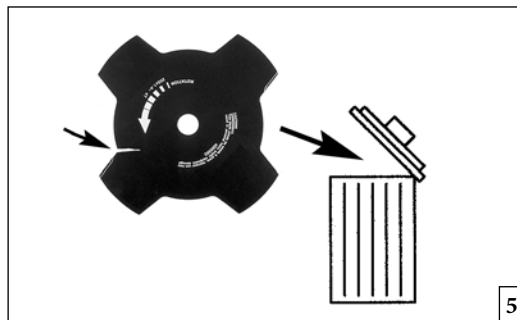

51

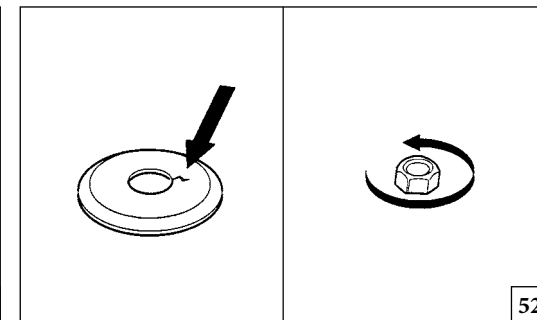

52

## Srpski

## ZAUSTAVLJANJE MOTORA

Postavite ručicu gasa na minimum (B, Sl. 47-48) i sačekajte nekoliko sekundi da se motor ohladi.  
Isključite motor, tako što ćete vratiti prekidač mase (A) u položaj STOP.

## KORIŠĆENJE

## ZABRANJENA UPOTREBA

**⚠ PAŽNJA:** Izbegavajte povratne udare jer mogu izazvati ozbiljne povrede. Povratni udari su iznenadni pomaci jedinice bočno ili napred do kojih dolazi ako disk dođe u kontakt sa predmetima kao što su velike grane ili kamenje ili ako komad drveta udari u disk za drvo tokom košenja. Kontakt sa stranim telom takođe može prouzrokovati gubitak kontrole nad trimmerom.

**⚠ PAŽNJA!** - Uvek se pridržavajte bezbednosnih propisa. Trimer se sme koristiti samo za košenje trave ili malog žbunja. Secite drvo samo odgovarajućim diskom. Nemojte seći metal, plastiku, ciglu ili građevinske materijale koji nisu drveni. Zabranjeno je sečenje materijala druge vrste. Trimer ne koristite kao polugu da biste podizali, premeštali ili lomili predmete, nemojte da je blokirate na fiksnim osloncima. Zabranjeno je primenjivati alate ili aplikacije na pogonski utikač osim onih koje je naveo proizvođač.

**⚠ PAŽNJA:** Ako se koriste čvrsti diskovi, izbegavajte

## KORIŠĆENJE

sečenje u blizini ograda, zidova zgrada, stabala drveća, kamenja ili drugih predmeta koji mogu prouzrokovati odbijanje trimera ili oštećenje diska. Za ove radnje preporučujemo upotrebu najlonskih niti. Takođe, imajte na umu povećan rizik od odbačenih fragmenata u takvim situacijama.

**⚠ PAŽNJA:** Nikada ne koristite trimer sa uređajem za sečenje okomito na tlo. Nikada ne koristite trimer kao trimer za živu ogradu.

**⚠ PAŽNJA:** Ako se disk olabavi nakon pravilnog postavljanja, odmah prekinite sa upotrebom. Potporna navrtka je možda istrošena i treba je zameniti. Nikada ne koristite neodobrene delove za pričvršćivanje diska. Ako disk nastavi da se popušta, obratite se lokalnom prodavcu. Nikada ne koristite trimer sa labavim diskom.

## Mere opreza na radnom mestu

- Uvek radite sa obe noge na stabilnom tlu kako biste izbegli gubitak ravnoteže.
- Proverite da možete bezbedno da se krećete i stojite. Proverite da li postoje prepreke u radnoj oblasti (korenje, kamenje, grane, rovovi itd.) u slučaju da morate naglo da se pomerite.
- Nemojte seći iznad nivoa grudi, jer je teško kontrolisati silu povratnog udara na toj visini.
- Ne secite u blizini električnih kablova. Poverite ovu radnju profesionalnim rukovaocima.

- Secite samo kada vidljivost i svetlosni uslovi omogućavaju jasnu vidljivost.
- **Sečenje ne obavljajte na merdevinama, taj položaj je izuzetno opasan.**
- Zaustavite trimer ako disk udari u strani predmet. Pregledajte disk i trimer; popravite sve oštećene delove.
- Držite disk dalje od prljavštine i peska. Čak i mala količina prljavštine može brzo otupiti disk i povećati rizik od povratnog udara.
- Zaustavite motor pre spuštanja trimera.
- Obratite posebnu pažnju ako nosite štitnike za uši jer oni mogu ograničiti vašu sposobnost da čujete zvukove koji signaliziraju opasnost (telefonski pozivi, sirene, alarmi itd.).
- Budite izuzetno oprezni kada kosite na kosim ili neravnim terenima.

**⚠ PAŽNJA:** Nikada ne koristite čvrst diskove za rezanje kamenitog tla. Odbačeni komadići ili oštećeni diskovi mogu izazvati ozbiljne ili smrtonosne povrede rukovaoca ili prolaznika. Pazite na odbačene predmete. Uvek nosite odobrene zaštitne naočare. Nemojte se naginjati dalje od štitnika uređaja za sečenje. Kamenje, fragmenti i drugo mogu da pogode oči i izazovu slepilo ili ozbiljne povrede. Držite podalje neovlašćene osobe. Deca, životinje, posmatrači i pomoćnici moraju ostati na minimalnoj bezbednoj udaljenosti od 15 m. Ako se osoba približi, odmah zaustavite jedinicu. Nikada ne rotirajte jedinicu bez prethodne provere prisustva ljudi u radnoj oblasti.

## Radne tehnike

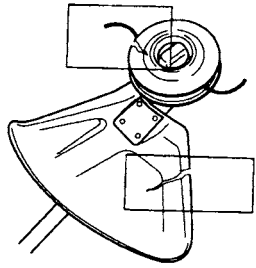

53

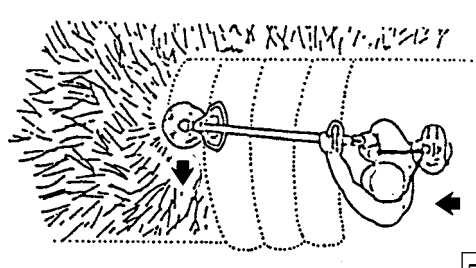

54A

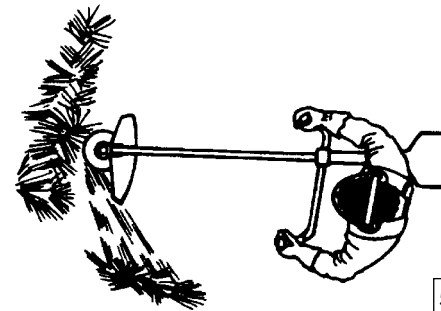

54B

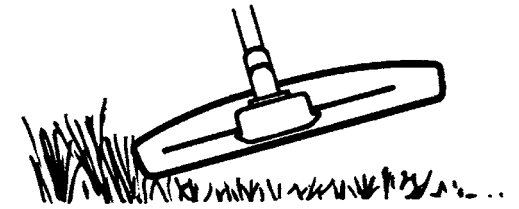

59

Srpski

## KORIŠĆENJE

## Opšti radni uslovi

**PAŽNJA:** Ovaj odeljak opisuje osnovna bezbednosna pravila koja se odnose na upotrebu uređaja za proređivanje i košenje trave. Ako naidete na situacije u kojima niste sigurni kako da postupite, konsultujte stručnjaka. Obratite se svom prodavcu ili lokalnoj ovlašćenoj radionici. Izbegavajte izvođenje operacija za koje mislite da niste u stanju da obavite. Pre nego što pristupite korišćenju, morate razumeti razliku između proređivanja šume, proređivanja trave i košenja trave.

## Osnovne bezbednosne norme

1. Obratite pažnju na radnu oblast:

- kako bi se osiguralo da nijedna osoba, životinja ili drugi predmet ne mogu ometati kontrolu jedinice;
- kako bi se osiguralo da nijedna osoba, životinja ili drugi predmet ne mogu doći u kontakt sa jedinicom za sečenje ili sa fragmentima izbačenim iz jedinice za košenje.

**PAŽNJA:** Nemojte koristiti jedinicu ako nemate mogućnost da zatražite pomoć u slučaju nesreće.

2. Ne koristite jedinicu u nepovoljnim vremenskim uslovima, na primer, pri gustoj magli, jakoj kiši, jakom vetru, jakoj hladnoći itd. Rad u ovim uslovima je naporan i često uključuje dodatne rizike, kao što je stvaranje leda na tlu, nepredvidiv pravac seče itd.
3. Uverite se da možete bezbedno da se krećete i stojite. Proverite

da li postoje prepreke u radnoj oblasti (korenje, kamenje, grane, rovovi itd.) u slučaju da morate naglo da se pomerite. Budite izuzetno oprezni kada kosite na kosim terenima.

4. Isključite motor pre nego što pređete u drugu oblast.
  5. Nikada ne postavljajte jedinicu na tlo dok motor radi.
- Uvek koristite odgovarajuće uređaje.
  - Proverite da li su uređaji pravilno registrovani.
  - Pažljivo isplanirajte posao koji treba obaviti.
  - Uvek koristite motor pri punoj brzini kada počinjete da sečete sa diskom.
  - Uvek koristite oštre diskove.

**PAŽNJA:** Ne pokušavajte da uklonite isečeni materijal dok motor radi ili dok se uređaj za sečenje pomera da biste izbegli ozbiljne povrede. Zaustavite motor i uređaj za sečenje pre nego što uklonite materijal koji se zaglavio oko sečiva da biste izbegli rizik od povreda. Konusni zupčanik se može zagrejati tokom upotrebe i ostati vruć neko vreme nakon upotrebe. Kontakt sa njim može izazvati opekotine.

**PAŽNJA:** Ponekad se može desiti da se neke grane ili žbunje zaglave između štitnika i uređaja za sečenje. Uvek zaustavite motor pre čišćenja.

## Preliminarne provere

- Pregledajte disk da biste proverili da osnova zubaca ili oblast blizu centralne rupe nisu napukli. Uklonite disk ako ima pukotina (Sl. 51, str. 38).
- Proverite da potporna prirubnica nema pukotine usled habanja

ili prekomernog zatezanja. Uklonite potporna prirubnicu ako se čini da je napukla (Sl. 52, str. 38).

- Proverite da navrtka za pričvršćivanje nije izgubila svoj kapacitet držanja. Sila zatezanja navrtke za pričvršćivanje mora biti 25 Nm (Sl. 52, str. 38).
- Proverite da poklopac diska nije oštećen ili napukao. Zamenite poklopac diska ako se čini da je napukao (Sl. 53, str. 38).
- Proverite da glava trimera i štitnik nisu oštećeni ili napukli. Zamenite glavu trimera i štitnik ako izgledaju napukli (Sl. 53, str. 38).

**PAŽNJA:** Nikada ne koristite jedinicu bez štitnika ili sa neispravnim štitnikom. Nikada ne koristite jedinicu bez prenosnog vratila.

## Proređivanje šuma

- Pre proređivanja ispitati radnu površinu, vrstu tla, nagib zemljišta, eventualno prisustvo kamenja, jarkova i sl.
- Počnite od one strane radne površine koja je najlakša i smanjite prostor odakle ćete krenuti.
- Sistematski napredujte i povlačite se unutar područja, proređujući otprilike 4-5 m dužine na svakom prolazu. Na ovaj način se koristi pun opseg jedinice u oba smera i rukovalac može da radi u praktičnom i raznovrsnom radnom prostoru.
- Razredite površinu terena dužine približno 75 m. Ponesite kanister goriva sa sobom za dopunjavanje tokom rada.
- Na nagnutom terenu, prelazite sa jedne na drugu stranu padine. Lakše je nastaviti ovim putem nego ići gore-dole nekoliko puta.
- Planirajte površinu koja se proređuje kako biste izbegli savladavanje jarkova ili drugih prepreka na terenu. Takođe orijentišite smer površine da biste iskoristili uslove vetra, tako



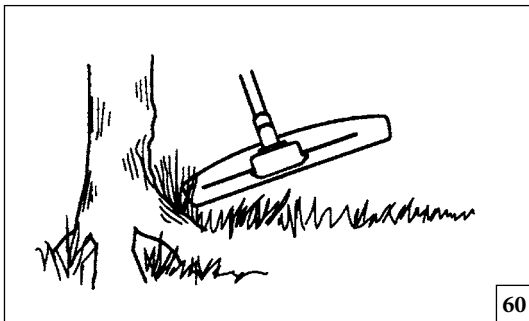

60

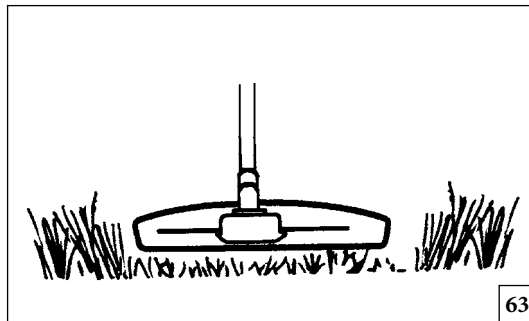

63

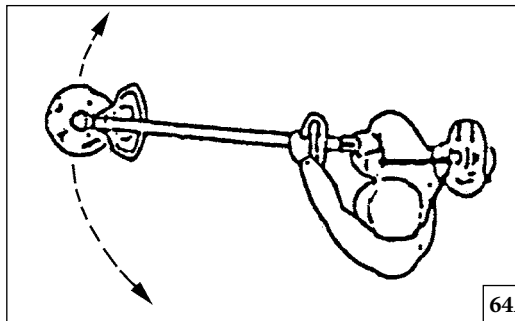

64A

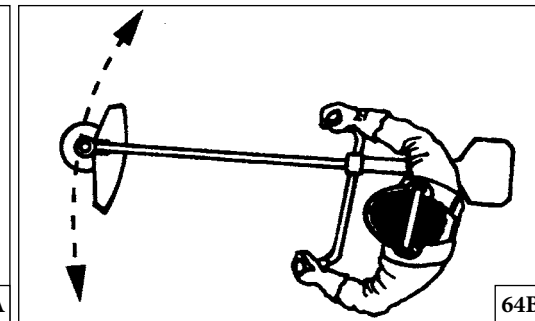

64B

## Srpski

## KORIŠĆENJE

da istanjeno žbunje padne na već proređenu stranu.

**Proređivanje trave diskom za travu**

- Nemojte koristiti diske za travu za sečenje drvenastih stabljika.
- Disk za travu se može koristiti za sve vrste visoke trave ili korova.
- Trava se mora kositi naizmeničnim bočnim pokretima, pri čemu se kretanjem sa desna na levo vrši proređivanje, a kretanjem sa leva na desno vraćanje. Košenje se vrši levom stranom diska (između 8 i 12 sati) (Sl. 54A-B).
- Ako je disk tokom proređivanja nagnut ulevo, trava pada duž jedne linije i može se lakše skupiti, na primer, grabuljama.
- Pokušajte da nastavite na ritmičan način. Stojte čvrsto mirno sa blago raširenim nogama. Pomerite se napred na kraju povratnog zamaha i ponovo stanite mirno.
- Dozvolite da potporna čašica dodirne tlo. Ona služi da spreči da disk dodirne tlo.
- Da biste smanjili rizik od uvrtnja materijala oko diska, pratite ova uputstva:
  1. Uvek secite sa motorom u punoj brzini.
  2. Izbegavajte prethodno isečeni materijal tokom povratnog hoda.
- Zaustavite motor, otkačite uprtač i postavite jedinicu na tlo pre nego što počnete da sakupljate isečeni materijal.

**Košenje trave sa glavom sa najlonskim nitima**

**⚠ UPOZORENJE:** Ne koristite nit dužu od navedenog prečnika. Kada je štitnik pravilno montiran, ugrađeni uređaj za sečenje automatski podešava odgovarajuću dužinu niti. Korišćenje preterano duge niti može preopteretiti motor i izazvati oštećenje mehanizma kvačila i susednih delova.

**Trimovanje**

- Držite glavu nagnutu tik iznad zemlje. Sečenje se vrši krajem niti. Ostavite nit da deluje. Nikada nemojte gurati nit u oblast za sečenje (Sl. 59).
- Nit vam omogućava da lako uklonite travu i korov u podnožju zidova, ograda, drveća i ivičnjaka; međutim, može oštetiti koru određenog drveća i žbunja i ukopane stubove ograde.
- Da biste smanjili rizik od oštećenja drugih biljaka, skratite nit na 10-12 cm i smanjite brzinu motora.

**Proređivanje**

- Tehnika proređivanja vam omogućava da uklonite svu neželjenu vegetaciju. Držite glavu trimera tik iznad zemlje i nagnite je. Dozvolite da kraj niti udari u zemlju oko drveća, stubova, statua i sličnih objekata (Sl. 60).

**⚠ UPOZORENJE:** Ova tehnika dovodi do povećanog habanja niti.

- Nit se brže troši i mora češće napredovati kada se proređivanje vrši u blizini kamenja, cigli, betona, metalnih ograda i još mnogo toga, a ne drveća i drvenih ograda.
- Tokom trimovanja i proređivanja, motor treba da radi na manjoj brzini od pune brzine kako bi se omogućio duži vek niti i smanjilo habanje glave.

**Košenje**

- Trimer je idealan za košenje trave do koje je teško doći normalnom kosilicom. Kada kosite, držite nit paralelno sa zemljom. Izbegavajte da gurate glavu o tlo da ne biste uništili

travnjak i oštetili jedinicu (Sl. 63).

- Izbegavajte stalni kontakt glave sa tлом tokom normalnog košenja. Ova vrsta stalnog kontakta može oštetiti i prekomerno habati glavu.

**Brzo proređivanje**

- Efekat ventilatora rotirajuće niti može se koristiti za postizanje brzog i lakog proređivanja. Držite nit iznad zemlje gde se proređuje u paralelnom položaju i izvodite naizmenične pokrete napred-nazad (Sl. 64 A-B).
- Da bi se postigli zadovoljavajući rezultati u brzom sečenju i proređivanju, motor mora da radi punom brzinom.

**⚠ PAŽNJA:** Nikada nemojte seći ako je vidljivost loša ili u ekstremnim temperaturama ili uslovima smrzavanja.

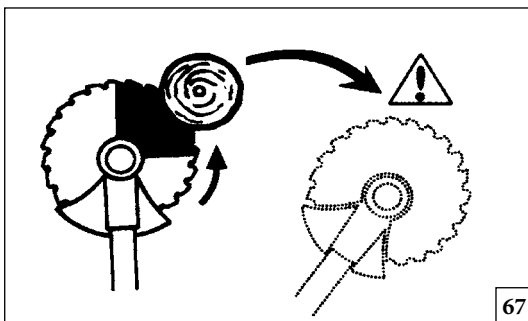

67

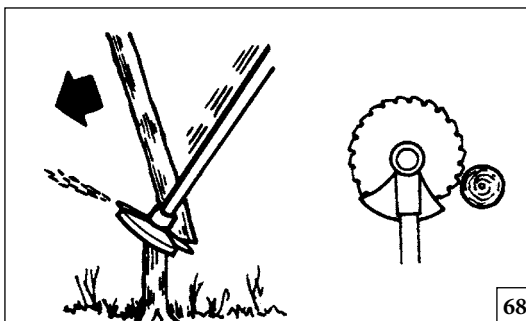

68

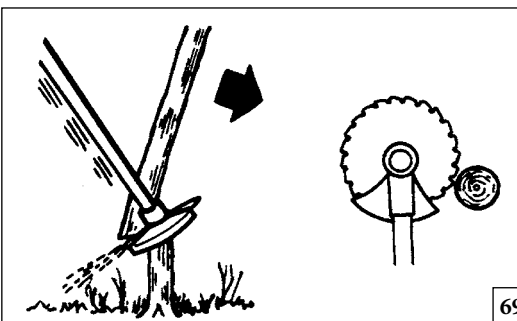

69

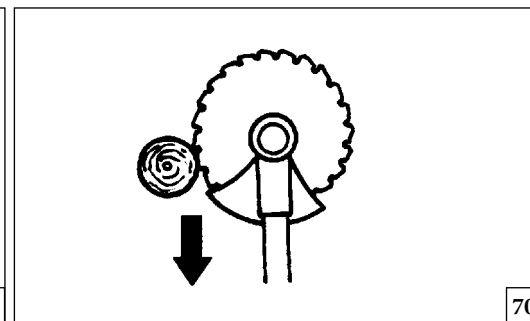

70

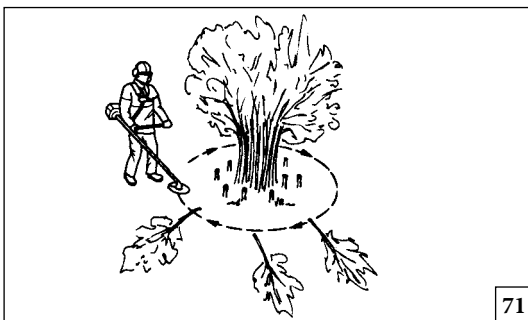

71

## Srpski KORIŠĆENJE

### Proređivanje trave diskom za drvo

- Opasnost od odskakanja se povećava kada se seku veće stabljike. Zbog toga izbegavajte sečenje sa područjem delovanja sečiva između 12 i 3 sata (Sl. 67).
- Za obaranje stabljika ulevo, potrebno je gurnuti podnožje drveta udesno. Nagnite disk i povucite ga dijagonalno nadole udesno, snažno pritiskajući. U isto vreme gurnite stabljiku koristeći štitnik diska. Secite sa površinom delovanja sečiva između 3 i 5 sati. Pre nego što pomerite disk napred, primenite punu brzinu motora (Sl. 68).
- Za obaranje stabljika udesno, potrebno je gurnuti podnožje drveta ulevo. Nagnite disk i povucite ga dijagonalno nagore udesno. Iseci sa površinom delovanja diska između 3 i 5 časova, tako da pravac rotacije diska gura osnovu stabala ulevo (Sl. 69).
- Da biste srušili stabljiku napred, potrebno je gurnuti podnožje drveta udesno. Povucite disk unazad brzim i čvrstim pokretom (Sl. 70).
- Ako su stabljike veoma blizu jedna drugoj, nastavite odgovarajućim tempom.
- Ako se disk zaglavi u stabljici, nemojte da vučete jedinicu da biste je oslobodili. Ova operacija može oštetiti disk, konusni zupčanik, cev ili upravljač. Otpustite upravljač, uhvatite cev sa obe ruke i nežno povucite jedinicu da biste je odblokirali.

### Upotreba cirkularnog diska za drvo

- ⚠ **PAŽNJA:** cirkularni diskovi za drvo su idealni za proređivanje grmlja i sečenje malih stabala maksimalnog prečnika od 5 cm. Ne pokušavajte da sečete drveće većeg prečnika jer se disk može zaglaviti i iskočiti napred. Ovo stanje može oštetiti disk ili uzrokovati da izgubite kontrolu nad jedinicom, što može dovesti do ozbiljnih povreda.
- ⚠ **PAŽNJA:** diskovi za drvo se mogu koristiti samo sa odgovarajućom zaštitom (pogledajte tabelu na strani 61), upravljačem i dvostrukim uprtačem sa mehanizmom za otpuštanje.

### Sečenje diskom za drvo

- Seku se tanke stabljike i grmlje. Nastavite naizmeničnim pokretima, sa jedne strane na drugu.
- Pokušajte da sečete nekoliko stabljika jednim pokretom.
- U prisustvu posebno tvrdih stabljika, prvo proredite površinu oko grupe drveća. Za početak, isecite spoljne stabljike grupe u najvišem delu, kako biste izbegli preveliku zapreminu. Zatim odrežite stabljike na traženu visinu. Sada nastavite unutar grupe sa diskom i secite počevši od centra grupe. Ako je pristup unutrašnjosti i dalje otežan, odrežite stabljike u najvišem delu i pustite ih da padnu. Na ovaj način se smanjuje rizik od prevelike zapremine ( Sl. 71).

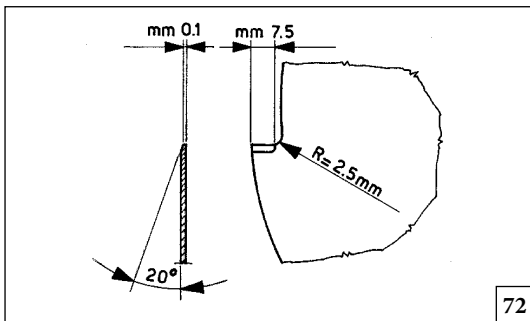

72

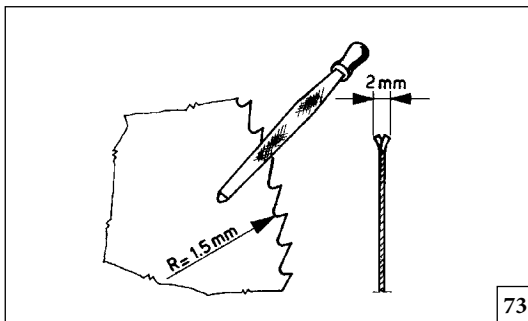

73

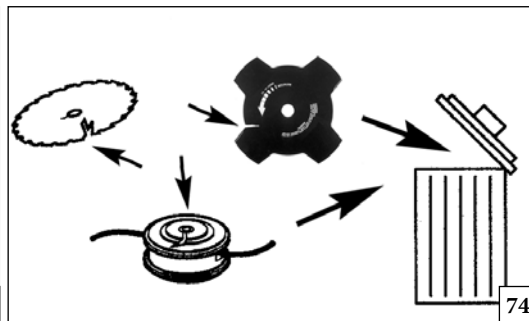

74

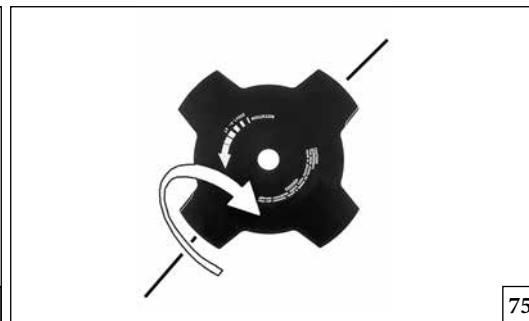

75



76

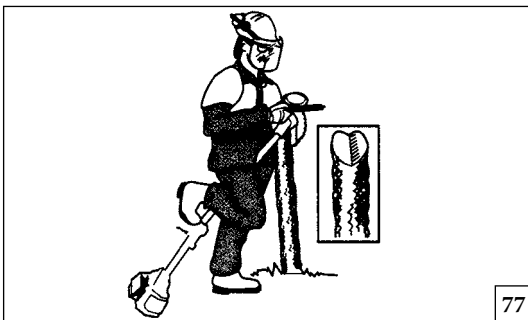

77

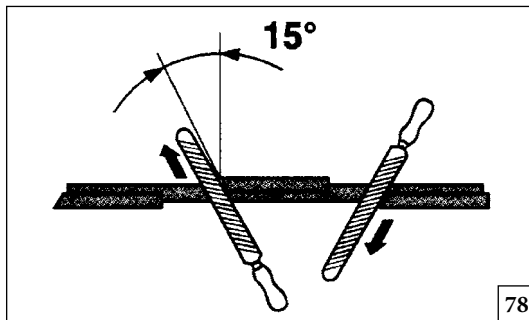

78

Srpski

## ODRŽAVANJE

## OŠTRENJE SEČIVA ZA KOŠENJE TRAVE (2-3-4 ZUPCA)

1. Noževi za košenje trave su reverzibilni: kada jedna strana nije oštra, sečivo se može okrenuti i koristiti druga strana (Sl. 75).
2. Sečiva za košenje trave se oštrem jednostrukom ravnom turpijom (Sl. 76).
3. Da biste održali izbalansiranost, ravnomerno turpijajte sve rezne ivice
4. Ako sečiva nisu pravilno naoštrena, mogu stvoriti abnormalne vibracije u mašini što rezultira lomljenjem samih sečiva.

## OŠTRENJE DISKA

Uvek proverite opšte stanje diska.

Pravilno oštrenje diska omogućava maksimalne performanse trimera.

Da biste naoštrili zupce, koristite turpiju ili brusni točak, a zatim nastavite sa malim dodirima poštujući uglove i dimenzije prikazane na Sl. 72-73.

## OŠTRENJE DISKA ZA DRVO

- Za tačna uputstva za oštrenje, pogledajte pakovanje aparata za sečenje.
- Upotreba pravilno naoštrenog diska je neophodna za efikasnu upotrebu i izbegavanje nepotrebnog habanja diska i sečiva (Sl. 77).
- Proverite da li je disk čvrsto držan tokom oštrenja. Koristite okruglu turpiju od 5,5 mm.
- Ugao oštrenja mora biti 15°. Turpijajte jedan zub udesno, a sledeći ulevo i tako dalje. Ako je disk izguban kamenjem, možda će biti potrebno izuzetno naoštriti gornji kraj zubaca ravnom turpijom. Ako jeste, uradite ovo oštrenje pre upotrebe okrugle turpije. Gornji krajevi moraju biti ravnomerno turpijani za sve zupce (Sl. 78).



**PAŽNJA!** - Pogrešan alat za sečenje ili pogrešno naoštreno sečivo povećavaju rizik od povratnog udara. Proverite da li sečiva za košenje trave imaju oštećenja ili pukotine; ako su oštećeni zamenite ih (Sl. 74).



**PAŽNJA:** Nemojte zavarivati, ispravljati ili preoblikovati oštećene aparate za sečenje u pokušaju da ih popravite. Ove operacije mogu dovesti do odvajanja aparata za sečenje i do ozbiljnih ili smrtonosnih povreda.

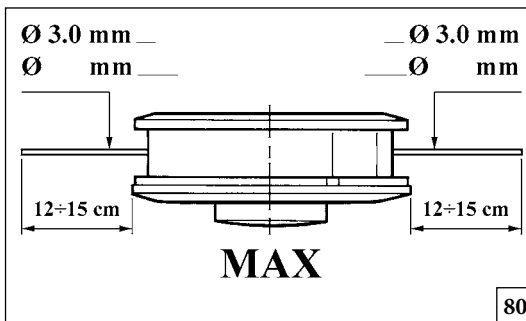

80

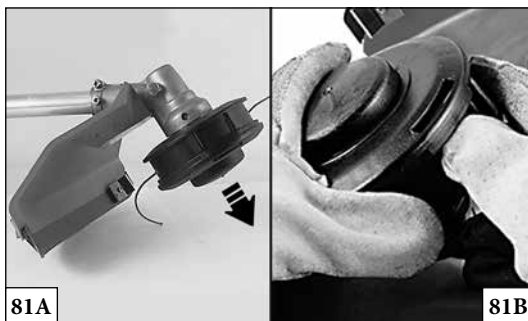

81A

81B

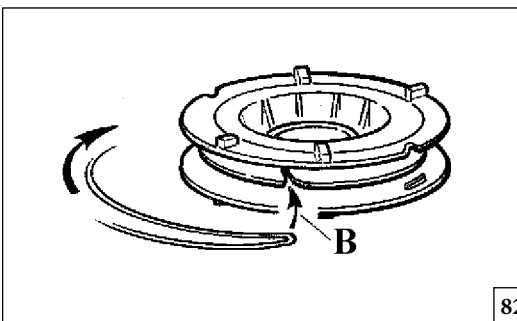

82



83A

83B

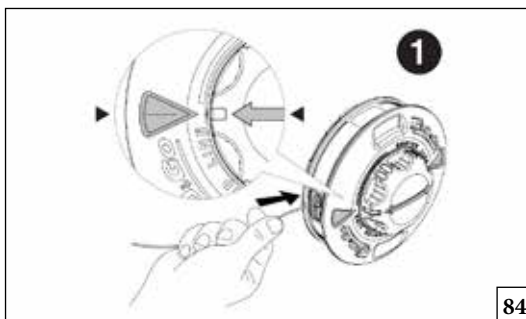

84

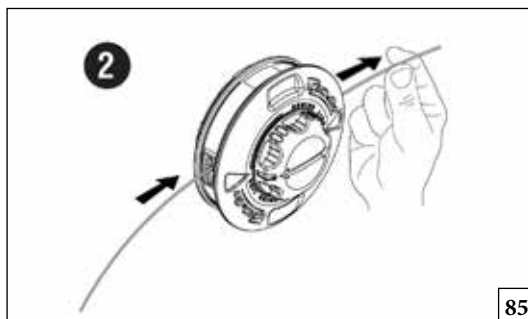

85

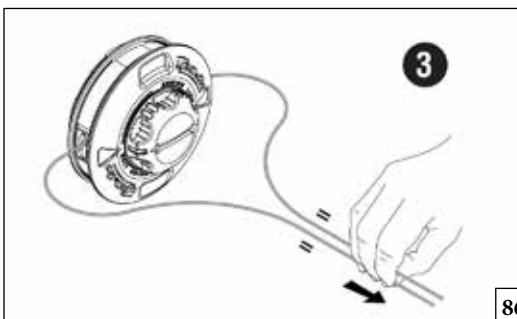

86

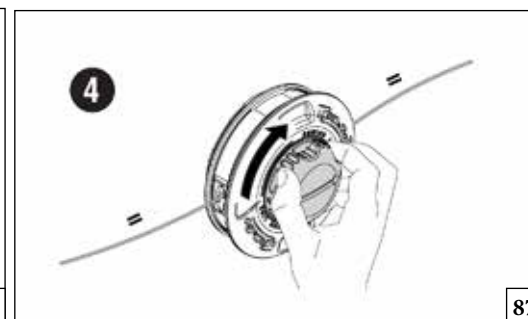

87

Srpski

## ODRŽAVANJE

**GLAVA SA NAJLONSKIM NITIMA**

Uvek koristite isti prečnik originalne niti da biste izbegli preopterećenje motora (Sl. 80).

**Sl. 81A** Da biste produžili najlonsku nit, udarite glavom o tlo dok radite.

**NAPOMENA:** Ne udarajte glavom o beton ili trotoar: može biti opasno.

**ZAMENA NAJLONSKE NITI (TAP'N GO)**

1 - Pritisnite jezičak (Sl. 81B) i uklonite poklopac i unutrašnju zavojnicu.

2 - Presavijte nit na pola ostavljajući jedan deo duži od drugog za oko 14 cm. Blokirate nit u odgovarajući usek (B, Sl. 82) na kalem. Umotajte, u pravcu strelice, svaku nit u svom kućištu ravnomerno i bez uvrtnja.

3 - Kada se nit namota, blokirate je u odgovarajućim otvorima kao što je prikazano na Sl. 83A. Postavite oprugu. Provucite nit kroz ušice (Sl. 83B), povlačeći je ka spolja. Blokirate glavu poklopcem.

**Zamena najlonske niti u LOAD&GO glavi**

(Ø 130 mm): secite 6,0 m najlonskom niti Ø 3,0 mm.

1. Poravnajte strelice i umećite nit u glavu (Sl. 84) dok ne izađe na suprotnu stranu (Sl. 85).

2. Podelite nit na dva jednaka dela (Sl. 86), a zatim napunite glavu okretanjem dugmeta (Sl. 87).

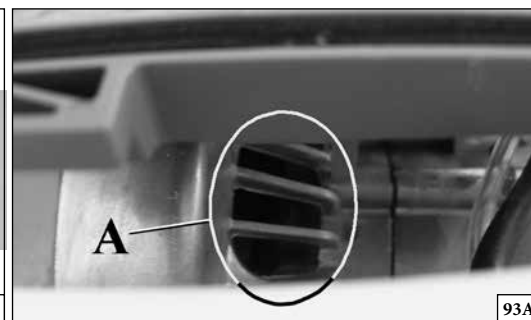
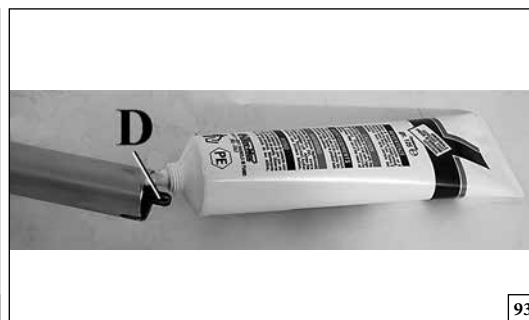
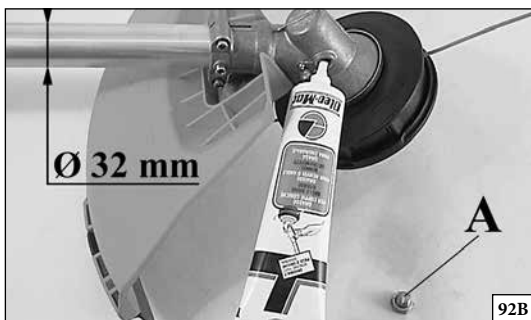
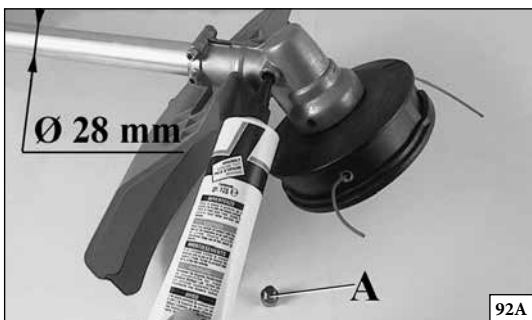
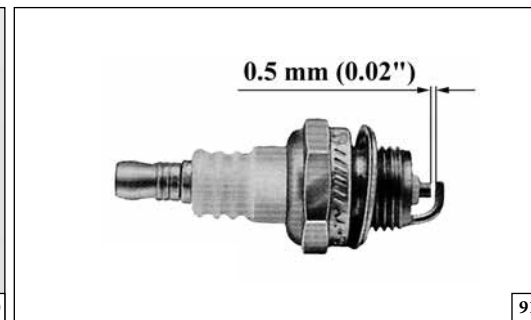
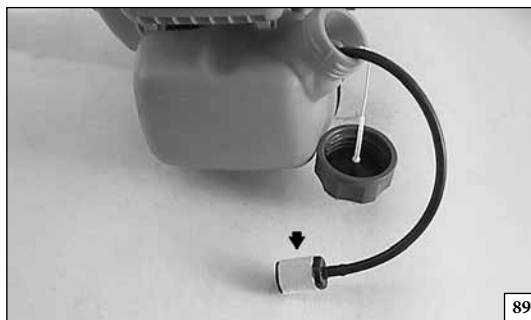

## Srpski ODRŽAVANJE

**⚠ PAŽNJA!** - Tokom postupaka održavanja uvek nosite zaštitne rukavice. Održavanje ne sprovodite na toplom motoru.

### FILTER ZA VAZDUH

U slučaju značajnog smanjenja snage motora, proverite filter za vazduh (C, Sl. 88). Izduvajte na razdaljini komprimovanim vazduhom iznutra ka spolja. Zamenite ga ako je prljav ili oštećen. Pre postavljanja novog filtera, uklonite grubu prljavštinu sa unutrašnje strane poklopca i sa područja oko filtera.

### FILTER ZA GORIVO

Periodički proveravajte stanje filtera za gorivo. Prljav filter izaziva poteškoće pri pokretanju i smanjuje performanse motora. Da biste očistili filter, uklonite ga iz otvora za punjenje goriva; u slučaju prevelike prljavštine, zamenite ga (Sl. 89).

### MOTOR

Rebra cilindra povremeno očistite četkom ili komprimovanim vazduhom (Sl. 90). Nakupina prljavštine na cilindru može da uzrokuje pregrevanja opasna za funkcionisanje motora. Takođe očistite rešetku za hlađenje (A, Sl. 93A) koja se nalazi ispod nosača vazdušnog filtera, komprimovanim vazduhom ili četkom. Da biste olakšali rad, otvorite i uklonite poklopac filtera.

### SVEĆICA

Preporučuje se periodično čišćenje svećice i kontrola rastojanja elektroda (Sl. 91). Koristite svećicu NGK BPMP7A ili druge marke jednakog toplotnog stepena.

### KONUSNI ZUPČANIK

Svakih 30 sati rada, skinite vijak (A, Sl. 92 A-B) sa konusnog zupčanika i proverite nivo podmazivanja. Ne koristite više od 10 grama. Koristite kvalitetnu molibden disulfidnu mast.

### PRENOS

Svakih 30 sati rada podmažite čvrsti spojni poklopac cevi (D, Sl. 93) molibden disulfidnom mašću.

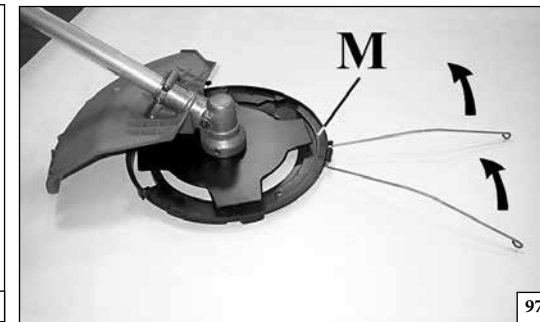
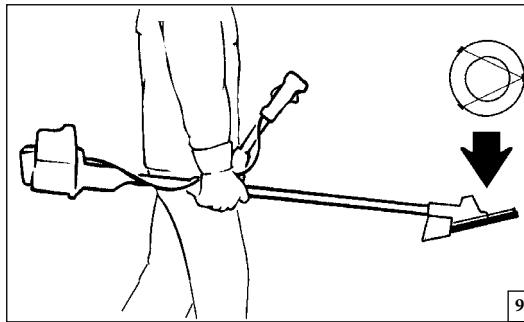
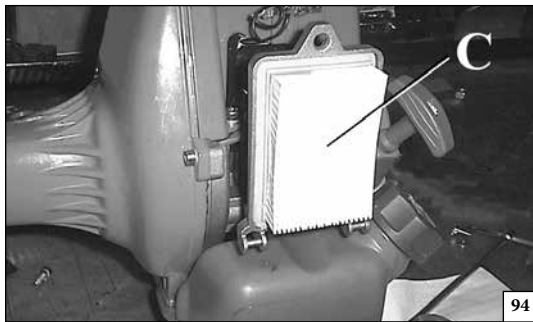

Srpski

## ODRŽAVANJE

Ne upotrebljavajte gorivo (mešavinu) za postupke čišćenja.

### KARBURATOR

Pre podešavanja karburatora, očistite vazdušni filter (C, Sl. 94) i zagrejte motor.

Vijak minimalnog režima T (Sl. 95) je podešen tako da postoji dobra sigurnosna granica između brzine u praznom hodu i brzine uključivanja kvačila.

**⚠ PAŽNJA:** Nemojte dirati u karburator.

**⚠ PAŽNJA:** Kada motor radi na minimumu (2500-3000 g/min), disk ne bi trebalo da se okreće. Savetujemo vam da sva podešavanja karburatora obavi vaš prodavac ili ovlašćena radionica.

**⚠ PAŽNJA:** Klimatske i visinske varijacije mogu izazvati promene u karburaciji.

**⚠ PAŽNJA:** U slučaju značajnog smanjenja snage motora, proverite filter za vazduh (C, Sl. 94) nije začepljen ili oštećen. Po potrebi ga zamenite. Pre njegovog ponovnog postavljanja, uklonite grubu prljavštinu sa unutrašnje strane poklopca i sa područja oko filtera.

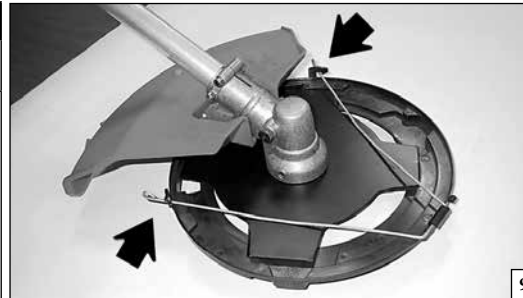

98

Srpski

## ODRŽAVANJE - TRANSPORT

### VANREDNO ODRŽAVANJE

Poželjno je, na kraju sezone ili intenzivne upotrebe, svake dve godine u slučaju normalne upotrebe, sprovesti opštu proveru koja se izvršava sa specijalizovanim tehničarem iz servisne mreže.

**⚠ PAŽNJA:** Svi postupci održavanja koji nisu navedeni u ovom priručniku moraju se obaviti nekoj ovlašćenoj radionici. Da biste garantovali stalan i uredan rad trimera, zapamtite da se svaka zamena rezervnih delova mora vršiti isključivo ORIGINALNIM REZERVNIM DELOVIMA.

**⚠** Eventualne neovlašćene izmene i/ili upotreba neoriginalnih rezervnih delova mogu uzrokovati teške ili smrtonosne povrede rukovaoca ili trećih lica.

### TRANSPORT

Prevozite trimera sa zaustavljenim motorom i sa postavljenim poklopcem diska (Sl. 96).

**⚠ PAŽNJA:** Prilikom transporta ili skladištenja trimera, postavite štitnik diska (M) šif. 4196086 kako je naznačeno na Sl. 97-98.

**⚠ PAŽNJA:** Pre prevoženja mašine vozilom uverite se da pravilno i snažno pričvršćena na vozilo pomoću remenja. Mašina se transportuje u horizontalnom položaju, sa praznim rezervoarom, uz uverenje da se ne krše sledeći propisi transporta za takve mašine.

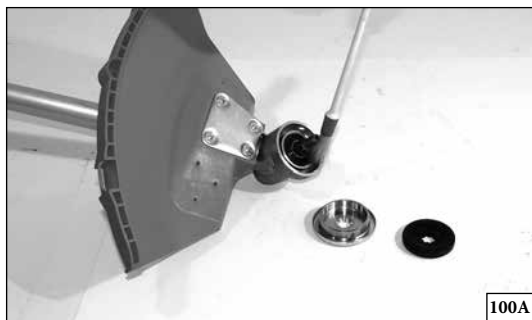

100A

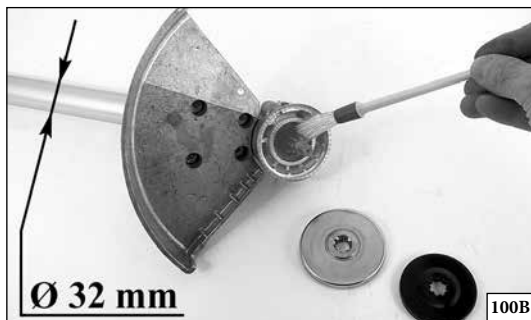

Ø 32 mm

100B



101



102

Srpski

**SKLADIŠTENJE**

Kada mašina mora da miruje u dugom vremenskom periodu:

- Ispraznite i očistite rezervoar za gorivo na dobro provetrenom mestu. Da biste ispraznili karburator, pokrenite motor i sačekajte da se zaustavi (ako mešavinu ostavite u karburatoru, membrane bi mogle da se oštete).
- Procedure puštanja u rad nakon zimskog skladištenja su iste koje se obavljaju tokom uobičajenog pokretanja mašine (str. 20-28).
- Sledite sva prethodno opisana uputstva za održavanje.
- Savršeno očistite trimer i podmažite metalne delove.
- Uklonite disk, očistite ga i nauljite da biste sprečili rđu.
- Uklonite prirubnice za držanje diska; očistite, osušite i nauljite sedište konusnog zupčanika (Sl. 100 A-B).
- Uklonite gorivo iz rezervoara i vratite poklopac.
- Pažljivo očistite otvore za hlađenje (Sl. 101) i filter za vazduh (Sl. 102).
- Čuvati u suvom prostoru, ako je moguće ne u direktnom kontaktu sa tlom i daleko od izvora toplote.

# IZJAVA O USAGLAŠENOSTI

Srpski

Dole potpisani,

**EMAK spa via Fermi, 4 - 42011 Bagnolo in Piano (RE) ITALY**

izjavljuje pod sopstvenom odgovornošću da je mašina:

1. Tipa: trimer / kosilica

2. Marka: / Tip:

**OLEO-MAC 746 S - 746 T - 753 S - 753 T - 755 MASTER**

3. serijska identifikacija

**180 XXX 0001 - 180 XXX 9999 (746 S - 746 T) - 178 XXX 0001 - 178 XXX 9999 (753 S - 753 T) - 179 XXX 0001 - 179 XXX 9999 (755 MASTER)**

da odgovara zahtevima  
direktive

**2006/42/EZ - 2014/30/EU - 2000/14/EZ**

usaglašena je sa sledećim odredbama usklađenih normi:

**EN ISO 11806-1:2011 - EN 55012:2007+A1:2009 - EN ISO 14982:2009**

Postupci za vrednovanje usaglašenosti

**Додаток V – 2000/14/EC**

Nivo izmerene akustičke snage

**113,0 дБ (A) (746 S - 746 T) - 114,0 дБ (A) (753 S - 753 T - 755 MASTER)**

Nivo garantovane jačine zvuka:

**115,0 дБ (A) (746 S - 746 T) - 116,0 дБ (A) (753 S - 753 T - 755 MASTER)**

Mesto: Bagnolo in Piano (RE) Italy - via Fermi, 4

Datum: 30/04/2022

Tehnička dokumentacija je deponovana administrativnom sedištu – Tehnička uprava.

  **Emak**<sup>®</sup> s.p.a.  
Luigi Bartoli - C.E.O.



## Tabela održavanja

Sledeće učestalosti održavanja odnose se samo na normalne uslove korišćenja. Ako je svakodnevna upotreba duža od uobičajene ili u prisustvu nepovoljnih uslova sečenja, preporučene frekvencije se moraju na odgovarajući način spojiti		Pre svakog korišćenja	Mesečno	U slučaju oštećenja ili kvara	Po potrebi	1 godina ili 100 sati
Cela jedinica	Pregledati (curenja, pukotine i habanje)	x				
	Očistite na kraju radnog dana	x				
Kontrole (prekidač mase, ručica startera, ručica gasa, bezbednosna ručica)	Proveriti funkcionisanje	x				
	Pregledati (curenja, pukotine i habanje)	x				
Rezervoar za gorivo	Očistiti					x
	Pregledati		x			
Filter goriva i cevi	Očistiti, zameniti element filtera			x		x
	Pregledati (oštećenja, oštrinu i istrošenost)	x				
Dodatna oprema za sečenje	Proveriti zategnutost	x				
	Naoštрити			x	x	
	Pregledati (oštećenja, istrošenost i nivo podmazivanja)		x		x	
Zaštita aparata za sečenje	Pregledati (oštećenja i istrošenost)	x				
	Zameniti			x	x	
Svi pristupačni vijci i navrtke (to ne obuhvata vijke regulatora)	Pregledati	x				
	Ponovo zategnuti		x			
Filter za vazduh	Očistiti	x			x	
	Zameniti			x		x
Rebra cilindra	Očistiti		x			
Urezi kartera pokretanja	Očistite na kraju radnog dana	x				
Potezna vezica	Pregledati (oštećenja i istrošenost)		x			
	Zameniti			x		
Karburator	Proverite da li je navrtka za pričvršćivanje pribora za sečenje dovoljno zategnuta	x				
Svećica	Proveriti razmak između elektroda		x			
	Zameniti			x		x
Amortizeri vibracija	Pregledati (oštećenja i istrošenost)		x			
	Zamena od strane prodavca			x	x	
Navrtka i vijci jedinice za sečenje	Proverite da li je navrtka za pričvršćivanje pribora za sečenje dovoljno zategnuta	x				
Navrtka i vijci jedinice za sečenje	Proverite zategnutost navrtki i vijaka	x				

## REŠENJE PROBLEMA



**PAŽNJA:** Uvek zaustavite jedinicu i odvojite svećicu pre nego obavljanja svih korektivnih testova preporučenih u tabeli ispod, osim ako je neophodan rad jedinice.

Kada su provereni svi mogući uzroci, a problem nije rešen, savet zatražite u nekom ovlašćenom servisnom centru. Ako se pojavi neki problem koji nije naveden u ovoj tabeli, savet zatražite u nekom ovlašćenom servisnom centru.

PROBLEM	MOGUĆI UZROCI	REŠENJE
Motor se ne pokreće ili se gasi samo nekoliko sekundi od pokretanja. ( <b>Proverite da li je prekidač u položaju „I“</b> )	<ol style="list-style-type: none"> <li>Nema varnica.</li> <li>Motor je poplavljen.</li> </ol>	<ol style="list-style-type: none"> <li>Prekontrolišite varničenje svećice. Ako nema varnice, test ponovite sa novom svećicom (<b>BPMR7A</b>).</li> <li>Pratite proceduru na str. 26. Ako se motor i dalje ne pokreće, ponovite proceduru sa novom svećicom.</li> </ol>
Motor se pokreće ali se ne ubrzava pravilno ili ne funkcioniše ispravno na velikoj brzini.	Motor mora biti podešen.	Da biste podesili karburator, kontaktirajte ovlašćeni servisni centar.
Motor ne postiže punu brzinu i/ili ispušta suviše dima.	<ol style="list-style-type: none"> <li>Kontrolisati mešavinu ulja/benzina.</li> <li>Filter za vazduh je prljav.</li> <li>Motor mora biti podešen.</li> </ol>	<ol style="list-style-type: none"> <li>Koristite svež benzin i odgovarajuće ulje za 2-taktni motor.</li> <li>Očistiti: pogledajte uputstva u poglavlju „Održavanje filtera za vazduh“.</li> <li>Da biste podesili karburator, kontaktirajte ovlašćeni servisni centar.</li> </ol>
Motor se pokreće, obrće i ubrzava ali ne ostaje u minimalnom režimu.	Motor mora biti podešen.	Podesite vijak minimalnog režima „T“ (Sl. 95, str. 52) u smeru okretanja kazaljki na satu da biste povećali brzinu; pogledajte poglavlje „Održavanje karburatora“.
Motor se pokreće i radi, ali se alat za sečenje ne obrće	Oštećeno kvačilo, konusni zupčanik ili prenosno vratilo	Zamenite ako je potrebno; kontaktirajte ovlašćeni servisni centar



**PAŽNJA:** Nikada ne dodirujte uređaj za sečenje kada je motor u funkciji.

## GARANTNI LIST

Ova mašina je zasnovana i proizvedena po najsavremenijim proizvodnim postupcima. Proizvođač daje za svoje proizvode garanciju za period od 24 meseca od dana kupovine, za ličnu/hobi upotrebu. Garancija je ograničena na 12 meseci u slučaju profesionalne upotrebe.

**Opšti uslovi garancije**

- 1) Garantni rok počinje da teče od dana kupovine. Proizvođač preko prodajne mreže i servisne službe besplatno zamenjuje neispravne delove, koji su se pokvarili zbog slabog materijala, obrade i proizvodnje. Garancija ne oduzima zakonska prava, koja su predviđena važećim zakonima koji se odnose na posledice nastale usled neispravnosti ili kvarova koje je prouzrokovao prodati proizvod.
- 2) Tehničko osoblje će intervenisati što je moguće ranije u vremenskim granicama zavisno od organizacionih mogućnosti.
- 3) **Za traženje pomoći u garantnom roku je neophodno da se ovlašćenom osoblju dostavi dole navedeni garantni list overen pečatom prodavca, uz koji treba obavezno priložiti fakturu o kupovni ili fiskalni račun, koji potvrđuju datum kupovine.**
- 4) Garancija ne važi u slučaju:
  - očiglednog odsustva održavanja,
  - nepravilne upotrebe proizvoda ili oštećenja,
  - upotrebe neodgovarajućih maziva ili goriva,
  - upotrebe neoriginalnih rezervnih delova ili pribora,
  - intervencija obavljenih od strane neovlašćenog osoblja.
- 5) Proizvođač ne daje garanciju za materijale, koji se habaju i za delove koji su izloženi trošenju pri normalnoj upotrebi.
- 6) Garancija ne važi za intervencije u cilju ažuriranja i poboljšanja proizvoda.
- 7) Garancija ne važi za obavljanje intervencija radi podešavanja i održavanja, koje moraju da se obave u garantnom roku.
- 8) Sva oštećenja nastala tokom transporta moraju se odmah prijaviti prevozniku uz kaznu poništavanja garancije.
- 9) Za motore drugih marki (Briggs & Stratton, Subaru, Honda, Kipor, Lombardini, Kohler itd.) montiranih na našim mašinama vredi garancija koju daju proizvođači motora.
- 10) Garancija ne pokriva eventualne direktne ili indirektno štete, koje se odnose na osobe ili stvari, zbog kvarova na mašini ili zbog produžene obustave rada mašine.

MODEL

SERIJSKI br. \_\_\_\_\_

KUPAC G. \_\_\_\_\_

DATUM

PRODAVAC

Ne slati! Priložiti samo uz eventualni zahtev za tehničku garanciju.





**I** **ATTENZIONE:** Questo manuale deve accompagnare la macchina durante tutta la sua vita.

**GB** **WARNING:** This owner's manual must stay with the machine for all its life.

**F** **ATTENTION:** Ce manuel doit accompagner le moteur tout au long de sa vie.

**E** **ATENCIÓN:** Este manual debe acompañar a la máquina hasta su desguace.

**P** **ATENÇÃO!:** Este manual deve acompanhar a máquina durante toda a sua vida útil.

**RUS** **ВНИМАНИЕ!:** Эта инструкция должна быть постоянно рядом с кусторезом

**UA** **УВАГА!** - Ця інструкція має супроводжувати виріб під час всього строку його служби.

**SRB** **PAŽNJA!** - Ovaj priručnik mora da prati mašinu tokom celog njenog radnog veka.

OLEO-MAC it's an **Emak S.p.A.** trademark

42011 Bagnolo in Piano (RE) Italy

[www.myoleomac.com](http://www.myoleomac.com)

[www.youtube.com/MyOleoMac](https://www.youtube.com/MyOleoMac)

[www.facebook.com/OleoMacItalia](https://www.facebook.com/OleoMacItalia)

[www.instagram.com/OleoMacItalia](https://www.instagram.com/OleoMacItalia)